

แนวทางการจัดการศึกษาในระบบ ของสำนักงาน กศน.

ให้สอดคล้องกับบริบทของประเทศสมาชิกอาเซียน

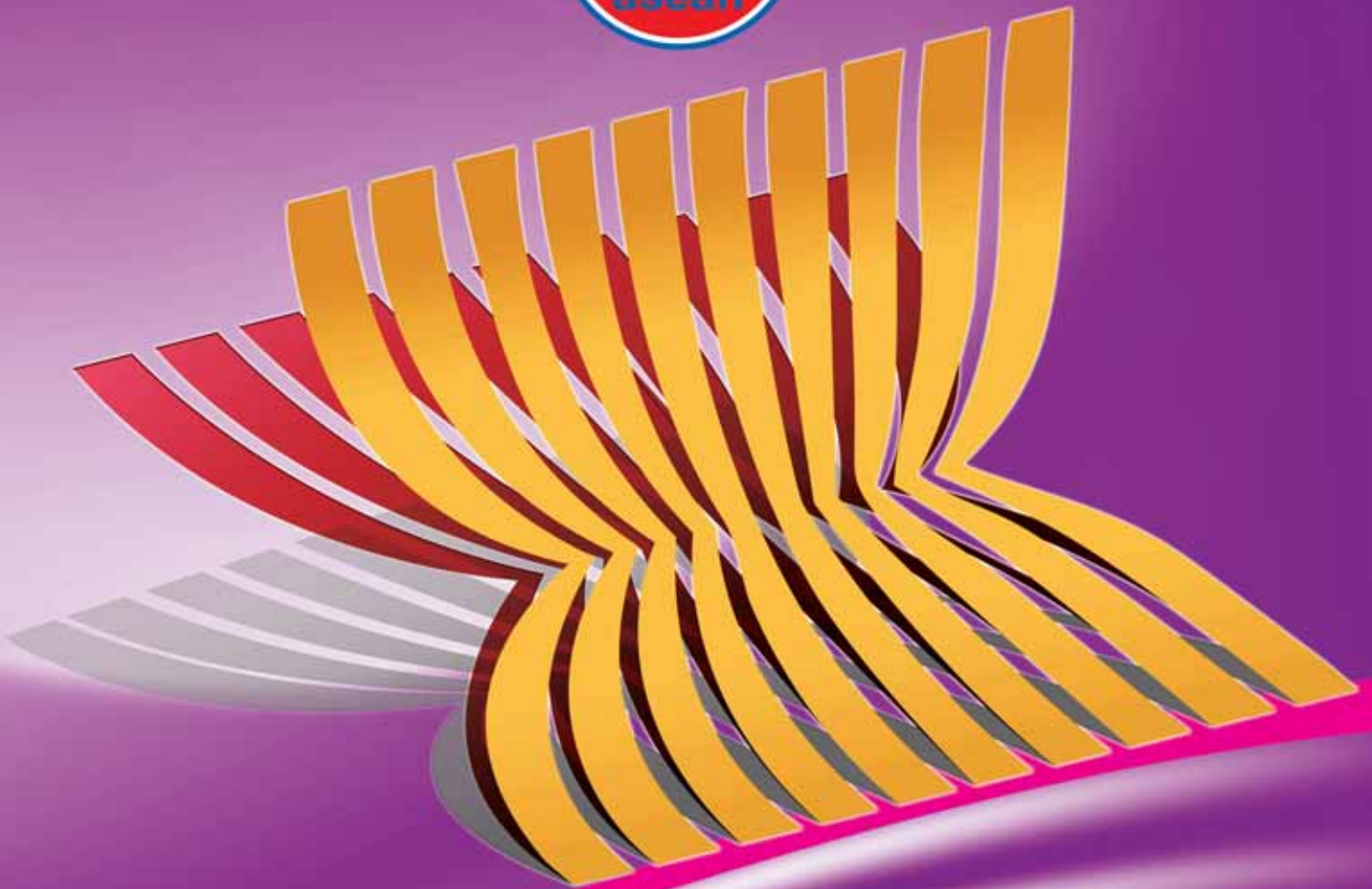

สำนักงาน กศน.
สำนักงานปลัดกระทรวง
กระทรวงศึกษาธิการ

**แนวทางจัดการศึกษาระบบ
ของสำนักงาน กศน.
ให้สอดคล้องกับบริบทของประเทศ
สมาชิกอาเซียน**



สำนักงานส่งเสริมการศึกษานอกระบบและการศึกษาตามอัธยาศัย
สำนักงานปลัดกระทรวงศึกษาธิการ

ชื่อหนังสือ : แนวทางการจัดการศึกษานอกระบบของสำนักงาน กศน.
ให้สอดคล้องกับบริบทของประเทศสมาชิกอาเซียน

จัดพิมพ์และเผยแพร่ : กลุ่มแผนงาน
สำนักงานส่งเสริมการศึกษานอกระบบและการศึกษาตามอัธยาศัย
สำนักงานปลัดกระทรวงศึกษาธิการ
โทรศัพท์ 0 2282 2673
โทรสาร 0 2280 1688

เว็บไซต์ : <http://www.nfe.go.th>

พิมพ์ครั้งที่ 1 : ตุลาคม 2556

จำนวนพิมพ์ : 1,000 เล่ม

พิมพ์ที่ : ร้านรังษีการพิมพ์
44 ถนนบูรณศาสตร์
หลังศาลเจ้าพ่อเสือ กรุงเทพฯ 10200
โทร. 0 2224 1648-9 โทรสาร 0 2622 1395

คำนำ

ในปี พ.ศ. 2558 ประเทศไทยจะก้าวเข้าเป็นหนึ่งในประชาคมอาเซียนอย่างเต็มตัว สำนักงาน กศน. ได้กำหนดวิสัยทัศน์ไว้ว่า “คนไทยได้รับการศึกษาตลอดชีวิตและการศึกษาอาชีพเพื่อการมีงานทำที่มีคุณภาพ ได้ทุกที่ ทุกเวลา อย่างทั่วถึง และเท่าเทียมกัน เพื่อให้เกิดสังคมฐานความรู้ การมีอาชีพ และการมีความสามารถเชิงการแข่งขันในประชาคมอาเซียนอย่างยั่งยืน” ซึ่งถือว่าเป็นนโยบายเร่งด่วนที่สำนักงาน กศน. ต้องดำเนินการให้เป็นรูปธรรมและบรรลุวิสัยทัศน์ที่กำหนดไว้ อย่างมีประสิทธิภาพ เอกสาร แนวทางการจัดการศึกษานอกระบบของสำนักงาน กศน. ให้สอดคล้องกับบริบทของประเทศสมาชิกอาเซียน ฉบับนี้ เป็นการนำเสนอเชิงนโยบาย เพื่อให้หน่วยงานและสถานศึกษานำไปเป็นกรอบแนวทางในการจัดการศึกษาเพื่อยกระดับความรู้และทักษะที่จำเป็นในการดำรงชีวิตได้อย่างมั่นคงและมีความสุขในศตวรรษที่ 21 และในการจัด ส่งเสริม สนับสนุนทักษะรองรับตลาดแรงงานอาเซียน โดยพิจารณาถึงบริบทแวดล้อมของประเทศสมาชิกอาเซียน ความต้องการของตลาดแรงงานอาเซียนเป็นหลัก

สำนักงาน กศน. ขอขอบคุณผู้แทนหน่วยงานและสถานศึกษาในสังกัด และผู้แทนจากหน่วยงานและภาคีเครือข่ายภายนอก ที่ได้มีส่วนร่วมในการจัดทำแนวทางการจัดการศึกษานอกระบบของสำนักงาน กศน. ให้สอดคล้องกับบริบทและความต้องการของประเทศสมาชิกอาเซียนในครั้งนี้ ซึ่งนับว่าประสบความสำเร็จและบรรลุวัตถุประสงค์ที่กำหนดไว้ทุกประการ สำนักงาน กศน. หวังเป็นอย่างยิ่งว่าแนวทางและข้อเสนอแนะทั้งหมดที่ได้นำเสนอในเอกสารฉบับนี้ จะได้รับการพิจารณานำไปใช้ประโยชน์ในการจัดและพัฒนาระบบการศึกษานอกระบบและการศึกษาตามอัธยาศัยให้สอดคล้องกับความต้องการของประเทศสมาชิกอาเซียนอย่างมีประสิทธิภาพและประสิทธิผลยิ่งขึ้นต่อไป



นายประเสริฐ บุญเรือง
เลขาธิการ กศน.

สารบัญ

	หน้า
คำนำ	ก
สารบัญ	ข
บทสรุปสำหรับผู้บริหาร.....	ง
บทที่ 1 บทนำ	1
1.1 เหตุผลความจำเป็น	1
1.2 วัตถุประสงค์	1
1.3 ขอบเขตของการศึกษา.....	2
1.4 ประโยชน์ที่คาดว่าจะได้รับ	2
1.5 คำนิยามศัพท์เฉพาะ	2
บทที่ 2 เอกสารและงานวิจัยที่เกี่ยวข้อง.....	4
2.1 การรวมตัวเป็นประชาคมอาเซียน	5
2.2 ข้อมูลทั่วไป และระบบการศึกษาของประเทศสมาชิกอาเซียน	9
2.2.1 บรูไนดารุสซาลาม (Brunei Darussalam).....	9
2.2.2 ราชอาณาจักรกัมพูชา (Kingdom of Cambodia)	15
2.2.3 สาธารณรัฐอินโดนีเซีย (Republic of Indonesia).....	20
2.2.4 สาธารณรัฐประชาธิปไตยประชาชนลาว (สปป.ลาว) (Lao People’s Democratic Republic).....	28
2.2.5 ประเทศมาเลเซีย (Malaysia)	32
2.2.6 สาธารณรัฐแห่งสหภาพเมียนมาร์ (Republic of the Union of Myanmar)	39
2.2.7 สาธารณรัฐฟิลิปปินส์ (Republic of the Philippines).....	43
2.2.8 สาธารณรัฐสิงคโปร์ (Republic of Singapore).....	47
2.2.9 ราชอาณาจักรไทย (Kingdom of Thailand)	52
2.2.10 สาธารณรัฐสังคมนิยมเวียดนาม (Socialist Republic of Vietnam)	57
2.3 นโยบายด้านอาเซียนของกระทรวงศึกษาธิการ	64

สารบัญ (ต่อ)

	หน้า
2.4 ยุทธศาสตร์อาเซียนสำนักงาน กศน.	67
2.5 ประเด็นความรู้และประสบการณ์ของผู้ทรงคุณวุฒิ จากการปฏิบัติงานร่วมกับประเทศสมาชิกอาเซียน.....	68
บทที่ 3 วิธีดำเนินการ	72
บทที่ 4 วิเคราะห์ สรุปแนวทางการจัดการศึกษานอกระบบของสำนักงาน กศน. ให้สอดคล้องกับบริบทของประเทศสมาชิกอาเซียน.....	74
กรอบแนวทางการจัดการศึกษานอกระบบของสำนักงาน กศน. ให้สอดคล้องกับบริบทของประเทศสมาชิกอาเซียน	78
บทที่ 5 ข้อเสนอแนะ	176
บรรณานุกรม	178
ภาคผนวก	183
1. ภาคผนวก ก เครื่องมือที่ใช้ในการเก็บรวบรวมข้อมูล	185
1.1 ใบงานที่ 1 ข้อมูลประกอบการร่วมอภิปรายโดยสรุป.....	187
1.2 ใบงานที่ 2 กรอบแนวคิดในการจัดการศึกษานอกระบบ ของสำนักงาน กศน. ให้สอดคล้องกับความต้องการของประเทศสมาชิกอาเซียน...	188
2. ภาคผนวก ข รายชื่อผู้เข้าร่วมประชุม	189
3. ภาคผนวก ค ภาพกิจกรรมการประชุมปฏิบัติการ	193
คณะผู้จัดทำ	199

บทสรุปสำหรับผู้บริหาร (Executive Summary)

แนวทางการจัดการศึกษานอกระบบของสำนักงาน กศน. ให้สอดคล้องกับบริบทของประเทศสมาชิกอาเซียน มีวัตถุประสงค์เพื่อให้หน่วยงาน/สถานศึกษา สังกัดสำนักงาน กศน. ใช้เป็นกรอบแนวทางในการขับเคลื่อนการจัดการศึกษานอกระบบที่สอดคล้องกับความต้องการของตลาดแรงงานอาเซียน โดยคำนึงถึงบริบทต่างๆ ได้แก่ ประชากร ภูมิศาสตร์ ทรัพยากรธรรมชาติ ภาษา ศาสนา วัฒนธรรม การเมืองการปกครอง เศรษฐกิจ การค้า การลงทุน และการศึกษา ตลอดจนแนวโน้มความต้องการด้านกำลังคนระดับพื้นฐานของประเทศสมาชิกอาเซียน ทั้ง 10 ประเทศ ประกอบด้วย บรูไนดารุสซาลาม ราชอาณาจักรกัมพูชา สาธารณรัฐอินโดนีเซีย สาธารณรัฐประชาธิปไตยประชาชนลาว มาเลเซีย สาธารณรัฐแห่งสหภาพเมียนมาร์ สาธารณรัฐฟิลิปปินส์ สาธารณรัฐสิงคโปร์ ราชอาณาจักรไทย และ สาธารณรัฐสังคมนิยมเวียดนาม

จากการศึกษา วิเคราะห์บริบทที่สำคัญของประเทศสมาชิกอาเซียนสรุปได้ดังนี้

อาเซียน หรือ สมาคมประชาชาติแห่งเอเชียตะวันออกเฉียงใต้ (Association of South East Asian Nations หรือ ASEAN) ได้มีการรวมตัวกันในปี พ.ศ. 2510 เมื่อเริ่มต้นมีสมาชิก 5 ประเทศ โดยมีวัตถุประสงค์เพื่อร่วมมือกันในการเพิ่มอัตราการเติบโตทางเศรษฐกิจ การพัฒนาสังคม วัฒนธรรม และการธำรงรักษาสันติภาพและความมั่นคงในภูมิภาค รวมทั้งเปิดโอกาสให้คลายข้อพิพาทระหว่างประเทศสมาชิกอย่างสันติ ปัจจุบันอาเซียนมีสมาชิก 10 ประเทศ ข้อมูลพื้นฐานของอาเซียน มีดังนี้

พื้นที่ 4,435,670 ตารางกิโลเมตร ที่ตั้งบนเกาะมี 4 ประเทศ ได้แก่ บรูไนดารุสซาลาม สาธารณรัฐอินโดนีเซีย สาธารณรัฐสิงคโปร์ และสาธารณรัฐฟิลิปปินส์ คาบสมุทรมลายูมี 1 ประเทศ ได้แก่ ราชอาณาจักรไทย กลุ่มแม่น้ำโขงมี 4 ประเทศ ได้แก่ ราชอาณาจักรกัมพูชา สาธารณรัฐประชาธิปไตยประชาชนลาว สาธารณรัฐแห่งสหภาพเมียนมาร์ สาธารณรัฐสังคมนิยมเวียดนาม และคาบสมุทรมลายูมี 1 ประเทศ ได้แก่ ประเทศมาเลเซีย

ประชากร 590 ล้านคน ประกอบด้วยหลายเชื้อชาติ เช่น มาเลย์ เขมร ลาว พม่า ไทย เวียดนาม จีน อินเดีย และชนพื้นเมืองมากกว่า 800 เผ่า

มูลค่าจีดีพี 1.8 ล้านล้านเหรียญสหรัฐ คิดเป็นอันดับที่ 9 ของโลก

ศาสนาหลัก คือ อิสลาม พุทธ และคริสต์

ระบบการปกครอง ประชาธิปไตยแบบรัฐสภา 7 ประเทศ ได้แก่ ราชอาณาจักรกัมพูชา สาธารณรัฐอินโดนีเซีย ประเทศมาเลเซีย สาธารณรัฐแห่งสหภาพเมียนมาร์ สาธารณรัฐฟิลิปปินส์ สาธารณรัฐสิงคโปร์ และราชอาณาจักรไทย สังคมนิยม 2 ประเทศ ได้แก่ สาธารณรัฐประชาธิปไตย

ประชาชนลาวและสาธารณรัฐสังคมนิยมเวียดนาม และสมบูรณาญาสิทธิราชย์ 1 ประเทศ ได้แก่ บรูไน ดารุสซาลาม

ผู้นำอาเซียนที่เข้าร่วมประชุมสุดยอดอาเซียนอย่างไม่เป็นทางการ ครั้งที่ 2 ได้ลงนามในปฏิญญาว่าด้วยความร่วมมือในอาเซียน ฉบับที่ 2 เพื่อประกาศจัดตั้งประชาคมอาเซียนในปี พ.ศ. 2563 และต่อมาได้มีความเห็นชอบให้เร่งรัดการจัดตั้งประชาคมอาเซียนภายในปี พ.ศ. 2558 โดยกำหนดให้ทุกประเทศที่เป็นสมาชิกมีกฎเกณฑ์ บรรทัดฐาน และค่านิยมร่วมกัน ทำให้แต่ละประเทศสมาชิกจำเป็นต้องพัฒนาค่านิยมของคนในชาติให้สอดคล้องกัน นอกจากนี้ ยังกำหนดแผนงานการจัดตั้งประชาคม 3 แผนงาน คือ แผนงานการจัดตั้งประชาคมเศรษฐกิจอาเซียน แผนงานการจัดตั้งประชาคมการเมืองและความมั่นคงอาเซียน และแผนงานการจัดตั้งประชาคมสังคมและวัฒนธรรมอาเซียนเพื่อรองรับการดำเนินมาตรการต่างๆ ให้เกิดผลสัมฤทธิ์ภายในปี พ.ศ. 2558

แนวทางการจัดการศึกษานอกระบบของสำนักงาน กศน. ให้สอดคล้องกับบริบทของประเทศสมาชิกอาเซียน ได้กำหนดกลุ่มเป้าหมาย โดยจำแนกกลุ่มเป้าหมายเป็น 2 กลุ่ม คือ

1. ประชาชนไทย ได้แก่
 - 1.1 ผู้ที่ต้องการออกไปทำงานในกลุ่มประเทศอาเซียน
 - 1.2 ผู้ที่ต้องการทำงานในประเทศไทยที่เกี่ยวข้องกับอาเซียน
 - 1.3 ผู้ทำงานด้านบริการที่เกี่ยวข้องกับชาวต่างชาติ
 - 1.4 ผู้รับจ้าง/ แรงงานที่ตอบสนองฐานการผลิตต่างชาติในประเทศ
 - 1.5 ผู้ที่มีแรงงานต่างด้าวในสังกัด
 - 1.6 ประชาชนทั่วไป
2. ชาวต่างชาติ (สมาชิกอาเซียน) ได้แก่
 - 2.1 แรงงานต่างด้าว
 - 2.2 นักท่องเที่ยว
 - 2.3 ชาวต่างชาติที่พักอาศัยในประเทศไทย

หน่วยจัดการศึกษา ประกอบด้วย

1. หน่วยจัดในประเทศ
 - 1.1 หน่วยจัด กศน.
 - 1.1.1 กศน.ตำบล/เขต
 - 1.1.2 ศูนย์ฝึกอาชีพชุมชน
 - 1.1.3 ห้องสมุดประชาชน
 - 1.1.4 หน่วยจัดรูปแบบอื่นๆ

1.2 หน่วยจัดภาคีเครือข่าย

1.2.1 สถานประกอบการ

1.2.2 ครอบครั

1.2.3 ชุมชน

1.2.4 ภาคีเครือข่ายอื่นๆ ตามมาตรา 18 (3) ของ พ.ร.บ. การศึกษาแห่งชาติ

2. หน่วยจัดในต่างประเทศ

2.1 ศูนย์การเรียน

2.2 สถานประกอบการ

2.3 สถานทูต/สถานกงสุล

2.4 หน่วยจัดในรูปแบบอื่นๆ ที่ทำบันทึกความเข้าใจ (MOU) ร่วมกันกับสำนักงาน กศน.

มาตรการขับเคลื่อนที่สำคัญ

1. กำหนดนโยบาย และจุดเน้นการดำเนินงานของ กศน. โดยมีแผนงาน/โครงการรองรับที่ชัดเจน

2. พัฒนาครูและบุคลากรทางการศึกษาของหน่วยงาน/สถานศึกษาทุกระดับ ให้มีความพร้อม สามารถส่งเสริมสนับสนุนการจัดการศึกษาตามนโยบาย แผนงาน/โครงการที่กำหนดไว้ อย่างมีประสิทธิภาพ

3. จัดทำแผนพัฒนาหลักสูตรและสื่อเป็น Package เป็นรายประเทศสมาชิกทั้ง 10 ประเทศ

4. แสวงหาความร่วมมือภาคีเครือข่ายกับองค์กรต่างๆ ทั้งภาครัฐและเอกชนของไทยในกลุ่มประเทศสมาชิก เพื่อขยายการจัดตั้งและสนับสนุนความพร้อมของศูนย์การเรียนของสำนักงาน กศน. ในประเทศสมาชิกอาเซียน เพื่อให้การจัดการศึกษาได้สอดคล้องกับความต้องการของผู้เรียนที่หลากหลายในกลุ่มประเทศสมาชิกอาเซียน

5. จัดตั้งกลุ่มงานหรือส่วนงานที่มีภารกิจรับผิดชอบงานด้านอาเซียนระดับอำเภอ/ จังหวัด/ ภาค โดยเชื่อมโยงการทำงานกับหน่วยงานส่วนกลางที่เกี่ยวข้องอย่างเป็นระบบและมีการแลกเปลี่ยนข้อมูลอย่างหลากหลาย ประสพการณ์การดำเนินงาน อุปสรรค ปัญหา ฯลฯ เพื่อการพัฒนางานอย่างต่อเนื่อง

6. จัดทำระบบฐานข้อมูลเกี่ยวกับประเทศสมาชิกอาเซียนและการจัดการศึกษาเกี่ยวกับอาเซียนที่เชื่อมโยงกันทุกระดับ รวมทั้งหน่วยจัดทั้งในและต่างประเทศ

7. ประสานกับองค์กรภาครัฐและเอกชนที่มีบทบาทภารกิจในการพัฒนากำลังคน การค้า และการลงทุน จัดกิจกรรม Road Show เพื่อสนับสนุนการพัฒนากำลังคนระดับพื้นฐานที่สอดคล้องกับความต้องการของประเทศสมาชิกอาเซียน โดยหน่วยงาน กศน. ทุกระดับ

8. จัดให้มีโครงการแลกเปลี่ยนบุคลากรทางการศึกษาเพื่ออาเซียน ระหว่างประเทศสมาชิก หรือระบบทวีภาคีทางการศึกษาเพื่อยกระดับทักษะภาษาต่างประเทศ (ภาษาอังกฤษ/ภาษา

อาเซียน) ความรู้ ประสบการณ์และแนวคิดเชิงวิสัยทัศน์ในการจัดการศึกษาเพื่ออาเซียนเชิงอนาคตอย่างต่อเนื่อง

9. จัดทำกฎหมายการศึกษาและระเบียบต่างๆ ที่เกี่ยวข้องในการจัดการศึกษานอกระบบตามหลักสูตรต่างๆ สำหรับประชากรของประเทศสมาชิกที่อาศัยอยู่ในประเทศไทย

10. กำหนดกรอบสมรรถนะและมาตรฐานผู้จบหลักสูตรทุกหลักสูตรสำหรับกำลังแรงงานระดับพื้นฐานเพื่อรองรับหรือตอบสนองความต้องการกำลังแรงงานระดับดังกล่าวของประเทศสมาชิกอาเซียนทุกประเทศ

11. จัดทำข้อเสนอนโยบายการจัดการศึกษาของสำนักงาน กศน. ที่สอดคล้องกับความต้องการของกลุ่มประเทศสมาชิกอาเซียนหรือบรรจุเป็นแผนหรือนโยบายระดับกระทรวง ในการประชุมระดับอาวุโสด้านการศึกษา หรือ HOM (High Official Meeting) ของประเทศสมาชิกอาเซียน

12. จัดทำแผนแม่บท (Roadmap) การติดตามและประเมินผลการจัดการศึกษาที่รองรับกับความต้องการของประเทศสมาชิกอาเซียนทุกหลักสูตร/กิจกรรมในระดับมหภาค (Macroscopic) ทั้งภาพรวม 10 ประเทศ และรายประเทศสมาชิกอาเซียนตามนโยบายและแผนงาน/โครงการที่กำหนดไว้และนำผลไปวางแผนพัฒนาอย่างเป็นระบบ โดยสำนักงาน กศน.

ความรู้และทักษะ เมื่อพิจารณาถึงแนวโน้มความต้องการด้านกำลังคนระดับพื้นฐาน กลุ่มเป้าหมายต้องมีความรู้และทักษะทั่วไปที่จำเป็น แบ่งเป็นหมวดความรู้หลักๆ ได้ 8 ด้าน ดังนี้

1. ความรู้และทักษะการใช้ภาษาอังกฤษเพื่อการสื่อสาร
2. ความรู้และทักษะการใช้ภาษา รวมถึงมีความเข้าใจในหลักศาสนา ประเพณี ศิลปะและวัฒนธรรมของประเทศสมาชิกอาเซียน
3. ความรู้ ความเข้าใจเกี่ยวกับกฎหมายเบื้องต้นที่จำเป็น
4. ความรู้และทักษะการใช้คอมพิวเตอร์ เทคโนโลยีสารสนเทศและการสื่อสาร
5. ความรู้และทักษะในการรับมือกับสถานการณ์ภัยพิบัติทางธรรมชาติ
6. จิตสำนึกในความเป็นพลเมืองที่ดี มีความตระหนักรู้ ใฝ่เรียน ใฝ่รู้
7. ความรู้ด้านการส่งออกและนำเข้าสินค้า (Export and Import)
8. ความรู้ด้านชิปปิง (การขนส่งสินค้าทางเรือ) และโลจิสติกส์ (การขนถ่าย การไหลเวียนของสิ่งของหรือข้อมูลอย่างเป็นระบบ) (Shipping and Logistics)

และมีความรู้ความเข้าใจ และทักษะในอาชีพ ตามบริบทและความต้องการของประเทศสมาชิกอาเซียน อาทิ

บูรณาการอุตสาหกรรม

- ทักษะการทำงานในภาคอุตสาหกรรมการผลิตอาหารฮาลาล
- ทักษะเกี่ยวกับการปฏิบัติงานในภาคอุตสาหกรรมน้ำมัน ก๊าซ พลังงาน ปิโตรเลียม เคมี ได้แก่ ช่างเชื่อมเดินท่อนำก๊าซ ช่างไฟ ช่างอิเล็กทรอนิกส์ ช่างก่อสร้าง

- ความรู้และทักษะด้านการทำเสื้อผ้า (โดยเฉพาะการทำหมวกของชายชาวมุสลิม) เครื่องประดับ และ อัญมณี

- มีความรู้และทักษะงานบ้าน/แม่บ้านมืออาชีพ (Home Education)

ราชอาณาจักรกัมพูชา / สาธารณรัฐสังคมนิยมเวียดนาม / สาธารณรัฐแห่งสหภาพเมียนมาร์

- ความรู้และทักษะช่างฝีมือ และช่างเทคนิคด้านต่างๆ

- ความรู้และทักษะด้านพาณิชย์กรรม ได้แก่ การค้า การเจรจาต่อรอง การขนส่งสินค้า การขายสินค้าทางอินเทอร์เน็ต การทำอาหารไทย การทำธุรกิจขนาดย่อมให้สอดคล้องกับตลาดอาเซียน

สาธารณรัฐอินโดนีเซีย

- ความรู้และทักษะในภาคอุตสาหกรรมยางพารา

- ความรู้และทักษะด้านการผลิตอุปกรณ์เครื่องใช้ไฟฟ้าและอิเล็กทรอนิกส์

สาธารณรัฐประชาธิปไตยประชาชนลาว

- ความรู้และทักษะอาชีพด้านเกษตรกรรม ได้แก่ เกษตรธรรมชาติ เลี้ยงไก่ เพาะเห็ด

- ความรู้และทักษะอาชีพด้านช่างเทคนิค ได้แก่ ซ่อมโทรศัพท์มือถือ ซ่อมคอมพิวเตอร์

ประเทศมาเลเซีย

- ความรู้และทักษะที่เกี่ยวข้องกับภาคการเกษตร (ยาง ปาล์ม กาแฟ ฯลฯ)

- ความรู้การทำอาหารไทยฮาลาล

สาธารณรัฐฟิลิปปินส์

- ความรู้และทักษะผลิตสินค้าจำพวกของที่ระลึก

สาธารณรัฐสิงคโปร์

- ความรู้และทักษะด้านการผลิตเสื้อผ้าระดับคุณภาพ

ราชอาณาจักรไทย

- การรู้เท่าทันการเปลี่ยนแปลง และสามารถปรับตัวเข้ากับสถานการณ์และสภาพแวดล้อม

- ความรู้และทักษะการใช้คอมพิวเตอร์ เทคโนโลยีสารสนเทศและการสื่อสาร เพื่อสืบค้น

ข้อมูล สื่อสาร และการพาณิชย์

- ทักษะด้านความคิดสร้างสรรค์ในการคิดค้น พัฒนา ผลิตภัณฑ์และบริการใหม่ๆ

- การนำและริเริ่มด้านอาหารและสุขภาพ อาหารปลอดภัย

ฯลฯ

ข้อเสนอแนะเชิงนโยบาย

1. สำนักงาน กศน. กำหนดนโยบายและแผนการส่งเสริมการดำเนินงานตามแนวทางการจัดการศึกษานอกระบบของสำนักงาน กศน. ให้สอดคล้องกับบริบทของกลุ่มประเทศสมาชิกอาเซียน ตามผลการวิเคราะห์ความต้องการด้านกำลังคนระดับพื้นฐาน กลุ่มเป้าหมาย หลักสูตรที่จัด และหน่วย

จัดตามผลการวิเคราะห์ตามกรอบแนวทางการจัดการศึกษานอกระบบของสำนักงาน กศน. ให้สอดคล้องกับบริบทของประเทศสมาชิกอาเซียน

2. สำนักงาน กศน. นำผลการวิเคราะห์ข้อเสนอมาตรการขับเคลื่อนที่สำคัญมาพิจารณาตรวจสอบความเป็นไปได้ และกำหนดเป็นแผนแม่บทหรือแผนหลักประจำปีงบประมาณ พ.ศ. 2558 เพื่อผลักดันนำไปสู่การปฏิบัติให้เกิดประสิทธิผลอย่างมีประสิทธิภาพ

3. สำนักงาน กศน. ผลักดันข้อเสนอนโยบายการจัดการศึกษาของสำนักงาน กศน. ที่สอดคล้องกับความต้องการของประเทศสมาชิกอาเซียนโดยบรรจุเป็นแผนหรือนโยบายระดับกระทรวง

4. สำนักงาน กศน. ควรส่งเสริมการพัฒนาคูและบุคลากรทางการศึกษาของหน่วยงาน/สถานศึกษาทุกระดับ ให้มีความพร้อม สามารถส่งเสริมสนับสนุนการจัดการศึกษาตามนโยบาย แผนงาน/โครงการที่กำหนดไว้ได้อย่างมีประสิทธิภาพ

5. สำนักงาน กศน. ควรส่งเสริม สนับสนุน การพัฒนาและแสวงหาความร่วมมือด้านการศึกษานอกระบบกับประเทศสมาชิกอาเซียน ให้บรรลุเป้าหมายอย่างมีประสิทธิภาพและประสิทธิผล โดยสร้างความร่วมมือกับภาคีเครือข่ายกับองค์กรต่างๆ ทั้งภาครัฐและเอกชนของไทยในกลุ่มประเทศสมาชิก เพื่อขยายการจัดตั้งและสนับสนุนความพร้อมของศูนย์การเรียนรู้ในประเทศสมาชิกให้สามารถจัดการศึกษาที่สอดคล้องกับความต้องการของประเทศสมาชิกอาเซียน ตลอดจนโครงการแลกเปลี่ยนบุคลากรทางการศึกษาเพื่ออาเซียนระหว่างประเทศสมาชิก หรือระบบทวิภาคีทางการศึกษาเพื่อยกระดับ ทักษะทางภาษาต่างประเทศ ความรู้ ประสบการณ์และแนวคิดเชิงวิสัยทัศน์ในการจัดการศึกษาเพื่ออาเซียนเชิงอนาคตอย่างต่อเนื่อง

ข้อเสนอแนะในการนำไปใช้

1. หน่วยงาน/สถานศึกษา สำนักงาน กศน. ดำเนินการจัดการศึกษานอกระบบให้สอดคล้องกับบริบทของประเทศสมาชิกอาเซียน ตามผลการวิเคราะห์ตามกรอบแนวทางการจัดการศึกษานอกระบบของสำนักงาน กศน. ให้สอดคล้องกับบริบทของประเทศสมาชิกอาเซียน โดยปรับเปลี่ยนให้สอดคล้องกับบริบทที่เกี่ยวข้องโดยเฉพาะอย่างยิ่งในมิติของพื้นที่ชายแดนประเทศสมาชิกที่ติดต่อกันและกลุ่มเป้าหมาย

2. ขยายกลุ่มเป้าหมายบุคลากรทางการศึกษาของหน่วยงาน/สถานศึกษาทุกระดับให้มีความรู้ ความเข้าใจ มีความพร้อม สามารถส่งเสริมสนับสนุนการจัดการศึกษาตามนโยบาย แผนงาน/โครงการที่กำหนดไว้ได้อย่างมีประสิทธิภาพ

3. พัฒนาและแสวงหาความร่วมมือด้านการศึกษานอกระบบกับประเทศสมาชิกอาเซียน โดยอาจเริ่มจากระดับบุคคล ชุมชน องค์กร และระดับประเทศ

บทที่ 1

บทนำ

1.1 เหตุผลความจำเป็น

ประเทศไทยกำลังจะก้าวเข้าสู่การเป็นประชาคมอาเซียนร่วมกับอีก 9 ประเทศ ในปี พ.ศ. 2558 ซึ่งนับว่าเป็นการเปลี่ยนผ่านครั้งสำคัญในภูมิภาคนี้ ทั้งด้านเศรษฐกิจ การเมืองและความมั่นคง สังคมและวัฒนธรรม ซึ่งที่ผ่านมารัฐบาลและกระทรวงศึกษาธิการได้ให้ความสำคัญและกำหนดนโยบายต่างๆ ที่เป็นการเตรียมความพร้อมนักเรียน นักศึกษา บุคลากร และหน่วยงานสถานศึกษาเพื่อรองรับการเข้าสู่ประชาคมอาเซียน โดยในการนี้สำนักงาน กศน. ได้กำหนดวิสัยทัศน์ไว้ว่า “คนไทยได้รับการศึกษาตลอดชีวิตและการศึกษาอาชีพเพื่อการมีงานทำที่มีคุณภาพ ได้ทุกที่ ทุกเวลา อย่างทั่วถึง และเท่าเทียมกัน เพื่อให้เกิดสังคมฐานความรู้ การมีอาชีพ และการมีความสามารถเชิงการแข่งขันในประชาคมอาเซียนอย่างยั่งยืน” และจัดทำยุทธศาสตร์การศึกษานอกระบบและการศึกษาตามอัธยาศัย เพื่อการก้าวสู่ประชาคมอาเซียน เช่นกัน อย่างไรก็ตาม การจัดและบริการการศึกษานอกระบบยังดำเนินไปเหมือนเดิมตามขอบเขตและความเข้าใจที่จำกัด ดังนั้น การศึกษาบริบทและข้อมูลเชิงลึกในระบบการศึกษานอกระบบ ตลอดจนความต้องการของประเทศสมาชิกอาเซียนอย่างลึกซึ้งจะช่วยให้มีแนวทางการจัดการศึกษานอกระบบของสำนักงาน กศน. อันจะนำไปสู่การประสานแผนงาน โครงการการสร้างเครือข่ายกับองค์กรต่างๆ ส่งผลให้การจัดและส่งเสริมการศึกษานอกระบบและการศึกษาตามอัธยาศัยของสำนักงาน กศน. กับประเทศสมาชิกอาเซียนเป็นไปในรูปแบบที่หลากหลายและตรงกับความต้องการของประชาชนกลุ่มเป้าหมายที่ต้องก้าวสู่ประชาคมอาเซียนมากขึ้น

สำนักงาน กศน. ในฐานะหน่วยงานที่รับผิดชอบการศึกษานอกระบบและการศึกษาตามอัธยาศัยจึงเห็นความจำเป็นที่จะต้องดำเนินการกำหนดแนวทางในการจัดการศึกษานอกระบบของประเทศไทยให้สอดคล้องกับบริบทประเทศสมาชิกอาเซียน มีความพร้อมในการเข้าสู่ตลาดแรงงานอาเซียน ประสานความร่วมมือและพัฒนาขีดความสามารถในการแข่งขันในประชาคมอาเซียนในปี พ.ศ. 2558 ในครั้งนี้

1.2 วัตถุประสงค์

แนวทางการจัดการศึกษานอกระบบของสำนักงาน กศน. ให้สอดคล้องกับบริบทของประเทศสมาชิกอาเซียนที่พัฒนาขึ้นในครั้ง นี้ มีวัตถุประสงค์เพื่อเป็นกรอบแนวทาง กำหนดมาตรการขับเคลื่อนให้หน่วยงานและสถานศึกษาในสังกัดสำนักงาน กศน. ได้จัดการศึกษานอกระบบที่สอดคล้องกับบริบท

และความต้องการของประเทศสมาชิกอาเซียน ทั้ง 10 ประเทศ ทำให้ประชาชนไทยมีความสามารถในการแข่งขันและสามารถอยู่ในประชาคมอาเซียนได้อย่างเท่าเทียมกับสมาชิกประเทศอื่น

1.3 ขอบเขตของการศึกษา

1. ขอบเขตด้านเนื้อหา โดยการศึกษาบริบทต่างๆ ของประเทศสมาชิกอาเซียน 10 ประเทศ ได้แก่ ประชากร ภูมิศาสตร์ ทรัพยากรธรรมชาติ ภาษา ศาสนา การเมืองการปกครอง เศรษฐกิจและการค้า และการศึกษา และแนวโน้มความต้องการด้านกำลังคนระดับพื้นฐาน

2. ประชากรกลุ่มเป้าหมาย

2.1 ผู้ให้บริการ ได้แก่ หน่วยงานและสถานศึกษาสังกัดสำนักงาน กศน. หน่วยงานในและนอกกระทรวงศึกษาธิการ และองค์กรเอกชน

2.2 ผู้รับบริการ นักศึกษา กศน. และประชาชนชาวไทย และชาวต่างชาติ (สมาชิกอาเซียน) ที่สนใจ

1.4 ประโยชน์ที่คาดว่าจะได้รับ

1.4.1 ได้แนวทางการจัดการศึกษานอกระบบของสำนักงาน กศน. ที่สอดคล้องกับบริบทของประเทศสมาชิกอาเซียน เพื่อความพร้อมในการก้าวสู่ประชาคมอาเซียน และสามารถใช้เป็นแนวทางการดำเนินงานการศึกษานอกระบบและการศึกษาตามอัธยาศัยให้แก่กลุ่มเป้าหมายที่ต้องการเข้าสู่ตลาดแรงงานอาเซียนในสถานภาพต่างๆ อันสอดคล้องกับนโยบายจุดเน้นการดำเนินงานและยุทธศาสตร์อาเซียนของสำนักงาน กศน.

1.4.2 ได้ทราบข้อมูลเชิงลึกในการพัฒนาขีดความสามารถในการแข่งขันกับประเทศสมาชิกอาเซียน ตลอดจนการสร้างและขยายความร่วมมือด้านการศึกษา รวมถึงการค้าการลงทุนในอนาคต

1.5 ดำนิยามศัพท์เฉพาะ

1.5.1 กลุ่มเป้าหมาย หมายถึง ผู้รับบริการการศึกษานอกระบบของสำนักงาน กศน. ทั้งที่เป็นประชาชนไทย และชาวต่างชาติที่เป็นประชากรจากประเทศสมาชิกอาเซียน จำแนกได้ดังนี้

- 1) ประชาชนไทย ประกอบด้วย
 - (1) ผู้ที่ต้องการออกไปทำงานในกลุ่มประเทศอาเซียน
 - (2) ผู้ที่ต้องการทำงานในประเทศไทยที่เกี่ยวข้องกับอาเซียน
 - (3) ผู้ทำงานด้านบริการที่เกี่ยวข้องกับชาวต่างประเทศ
 - (4) ผู้รับจ้าง/ แรงงานที่ตอบสนองฐานการผลิตต่างชาติในประเทศ
 - (5) ผู้ที่มีแรงงานต่างด้าวในสังกัด
 - (6) ประชาชนทั่วไป

2) ชาวต่างชาติ ประกอบด้วย

- (1) แรงงานต่างด้าว
- (2) นักท่องเที่ยว
- (3) ชาวต่างชาติที่พำนักอาศัยในประเทศไทย

1.5.2 **หลักสูตรระยะสั้น** หมายถึง หลักสูตรที่จัดตามความต้องการของกลุ่มเป้าหมายที่มีเนื้อหาเพื่อพัฒนาความรู้ ความสามารถ และทักษะอาชีพที่จำเป็นต่อการดำรงชีวิตและนำไปพัฒนาคุณภาพชีวิต ระยะเวลาของหลักสูตรอยู่ในดุลยพินิจของผู้จัด สามารถกำหนดจำนวนชั่วโมงเรียนตั้งแต่ 15 ชั่วโมงขึ้นไป ในกรณีเทียบโอน ต้องจัดให้ได้ 1 หน่วยกิต (40 ชั่วโมง)

1.5.3 **หลักสูตรเร่งรัด** หมายถึง หลักสูตรที่จัดตามความต้องการของกลุ่มเป้าหมายที่มีเนื้อหาเพื่อพัฒนาความรู้ ความสามารถ และทักษะอาชีพที่จำเป็นต่อการดำรงชีวิตและนำไปพัฒนาคุณภาพชีวิต ขึ้นอยู่กับความจำเป็นเร่งด่วนของหลักสูตรนั้น หรือมีระยะเวลาเรียนและจำนวนชั่วโมงเรียนน้อยกว่าหลักสูตรระยะสั้น (ไม่ถึง 15 ชั่วโมง)

1.5.4 **หน่วยจัดการศึกษา** หมายถึง บุคคล กลุ่มคน หน่วยงาน ชุมชน สังคม ที่จัดและส่งเสริมการจัดหลักสูตรระยะสั้นและหลักสูตรเร่งรัด ที่มีที่ตั้งอยู่ในประเทศไทยและต่างประเทศ แบ่งเป็นสองกลุ่มใหญ่ คือ

1.5.4.1 หน่วยจัดในประเทศ ประกอบด้วย

หน่วยจัด กศน. คือ สถานศึกษาในสังกัดสำนักงานส่งเสริมการศึกษานอกระบบและการศึกษาตามอัธยาศัย ได้แก่ กศน.ตำบล/เขต ศูนย์ฝึกอาชีพชุมชน ห้องสมุดประชาชน และหน่วยจัดรูปแบบอื่นๆ

หน่วยจัดภาคีเครือข่าย คือ ภาคีเครือข่ายของสำนักงานส่งเสริมการศึกษานอกระบบและการศึกษาตามอัธยาศัย ได้แก่ สถานประกอบการ ครอบครัวยุ ชุมชน และภาคีเครือข่ายอื่นๆ ตามมาตรา 18 (3) ของ พ.ร.บ. การศึกษาแห่งชาติ

1.5.4.2 หน่วยจัดในต่างประเทศ ได้แก่ ศูนย์การเรียนรู้ สถานประกอบการ สถานทูต/สถานกงสุล และหน่วยจัดในรูปแบบอื่นๆ ที่ทำบันทึกความเข้าใจร่วมกันกับสำนักงาน กศน.

บทที่ 2

เอกสารและงานวิจัยที่เกี่ยวข้อง

ในการจัดทำแนวทางการจัดการศึกษานอกระบบของสำนักงาน กศน. ให้สอดคล้องกับบริบทของประเทศสมาชิกอาเซียน ได้ศึกษาเอกสาร งานวิจัยที่เกี่ยวข้อง และข้อมูลจากการอภิปรายแลกเปลี่ยนความรู้และประสบการณ์ของผู้ทรงคุณวุฒิจากการปฏิบัติงานร่วมกับประเทศสมาชิกอาเซียนหรือเกี่ยวกับประชาคมอาเซียน ดังต่อไปนี้

2.1 การรวมตัวเป็นประชาคมอาเซียน

2.1.1 กำเนิดอาเซียน

2.1.2 แนวคิด แผนปฏิบัติการ และปฏิญญาอาเซียน

2.2 ข้อมูลทั่วไป และระบบการศึกษาของประเทศสมาชิกอาเซียน

2.3 นโยบายด้านอาเซียนของกระทรวงศึกษาธิการ

2.3.1 นโยบายการศึกษาของไทยเพื่อดำเนินการตามปฏิญญาอาเซียนด้านการศึกษาของกระทรวงศึกษาธิการ

2.3.2 การขับเคลื่อนนโยบาย “รวมพลังยกระดับคุณภาพการศึกษา” ด้านการเตรียมความพร้อมเข้าสู่ประชาคมอาเซียนของรัฐมนตรีว่าการกระทรวงศึกษาธิการ

2.4 ยุทธศาสตร์อาเซียนของสำนักงาน กศน.

2.5 ประเด็นความรู้และประสบการณ์ของผู้ทรงคุณวุฒิจากการปฏิบัติงานร่วมกับประเทศสมาชิกอาเซียนหรือเกี่ยวกับประชาคมอาเซียน

2.1 การรวมตัวเป็นประชาคมอาเซียน

2.1.1 กำเนิดอาเซียน

อาเซียน หรือ สมาคมประชาชาติแห่งเอเชียตะวันออกเฉียงใต้ (Association of South East Asian Nations หรือ ASEAN) ก่อตั้งขึ้นโดยปฏิญญากรุงเทพ (Bangkok Declaration) เมื่อวันที่ 8 สิงหาคม พ.ศ. 2510 ลงนามโดยรัฐมนตรีว่าการกระทรวงการต่างประเทศสมาชิกก่อตั้ง 5 ประเทศ ได้แก่ สาธารณรัฐอินโดนีเซีย สาธารณรัฐฟิลิปปินส์ มาเลเซีย สาธารณรัฐสิงคโปร์ และราชอาณาจักรไทย ต่อมาได้มีประเทศต่างๆ ได้เข้าเป็นสมาชิกเพิ่มเติม ได้แก่ บรูไนดารุสซาลาม เมื่อวันที่ 8 มกราคม พ.ศ. 2527 สาธารณรัฐสังคมนิยมเวียดนาม เมื่อวันที่ 28 กรกฎาคม พ.ศ. 2538 สาธารณรัฐประชาธิปไตยประชาชนลาวและสาธารณรัฐแห่งสหภาพเมียนมาร์ เมื่อวันที่ 23 กรกฎาคม พ.ศ. 2540 และราชอาณาจักรกัมพูชา ได้เข้าเป็นสมาชิกลำดับที่ 10 เมื่อวันที่ 30 เมษายน พ.ศ. 2542 รวมสมาชิกอาเซียนทั้งหมด 10 ประเทศ วัตถุประสงค์ของการก่อตั้งอาเซียน คือ เพื่อส่งเสริมความเข้าใจอันดีต่อกันระหว่างประเทศในภูมิภาค ชำรงไว้ซึ่งสันติภาพ เสถียรภาพ และความมั่นคงทางการเมือง สร้างสรรค์ความเจริญก้าวหน้าทางด้านเศรษฐกิจ การพัฒนาทางสังคมและวัฒนธรรม การกีดกันอยู่ดีของประชาชนบนพื้นฐานของความเสมอภาคและผลประโยชน์ร่วมกันของประเทศสมาชิก (กรมอาเซียน, 2551)

2.1.2 แนวคิด แผนปฏิบัติการ และปฏิญญาอาเซียน

วิสัยทัศน์อาเซียน ค.ศ. 2020 (ASEAN Vision 2020)

ในระหว่างการประชุมสุดยอดอาเซียนอย่างไม่เป็นทางการ ครั้งที่ 2 เมื่อเดือนธันวาคม พ.ศ. 2540 (ค.ศ. 1997) ณ กรุงกัวลาลัมเปอร์ ประเทศมาเลเซีย ผู้นำรัฐบาลอาเซียนได้ลงนามรับรองเอกสารวิสัยทัศน์อาเซียน ค.ศ. 2020 (ASEAN Vision 2020) ในโอกาสครบรอบ 30 ปี การก่อตั้งอาเซียน โดยวิสัยทัศน์ฉบับนี้ได้กำหนดทิศทางและเป้าหมายของการดำเนินการความร่วมมือในอาเซียนด้านการเมือง เศรษฐกิจ และสังคม รวมทั้งการดำเนินความสัมพันธ์กับประเทศภายนอกภูมิภาค โดยตั้งเป้าหมายว่าภายในปี พ.ศ. 2563 อาเซียนจะเป็นวงสมานฉันท์แห่งเอเชียตะวันออกเฉียงใต้ เป็นหุ้นส่วนเพื่อการพัฒนาย่างมีพลวัต เป็นชุมชนแห่งสังคมที่เอื้ออาทร และมุ่งปฏิสัมพันธ์กับภายนอก

แผนปฏิบัติการฮานอย (Hanoi Action Plan : HPA)

อาเซียนได้จัดทำแผนปฏิบัติการฮานอยในการประชุมสุดยอดอาเซียน ครั้งที่ 6 เมื่อเดือนธันวาคม พ.ศ. 2541 ณ กรุงฮานอย สาธารณรัฐสังคมนิยมเวียดนาม ซึ่งแผนปฏิบัติการฮานอยเป็นแผนปฏิบัติการหรือแผนงานฉบับแรก ระยะเวลา 6 ปี (ระหว่างปี พ.ศ. 2541 - 2546) เพื่อใช้เป็นกรอบความร่วมมือของอาเซียนที่จะนำเป้าหมายต่างๆ ภายใต้วิสัยทัศน์อาเซียน 2020 ไปสู่การปฏิบัติให้เกิดผลที่เป็นรูปธรรมภายในกำหนดเวลาที่ชัดเจน และมีการประเมินผลทุก 3 ปี โดยได้มีการกำหนดกิจกรรมและโครงการที่จะนำไปสู่เป้าหมายในด้านการเมือง เศรษฐกิจ และความร่วมมือเฉพาะด้าน (functional

cooperation) รวมถึงเรื่องการพัฒนาสังคม วัฒนธรรมและสนเทศ ยาเสพติด สิ่งแวดล้อม วิทยาศาสตร์และเทคโนโลยี ให้มีผลเป็นรูปธรรม

แผนปฏิบัติการเวียงจันทน์ (Vientiane Action Programme : VAP)

แผนปฏิบัติการเวียงจันทน์ได้ขยายแนวคิดหลักต่างๆ ของวิสัยทัศน์อาเซียน พ.ศ. 2563 และสานต่อแผนปฏิบัติการฮานอยหรือแผนงานฉบับแรกที่หมดวาระในปี พ.ศ. 2547 ผู้นำอาเซียนได้รับรองแผนปฏิบัติการเวียงจันทน์ ในการประชุมสุดยอดอาเซียนครั้งที่ 10 ณ นครเวียงจันทน์ สาธารณรัฐประชาธิปไตยประชาชนลาว ให้เป็นแผนงานฉบับที่สอง ครอบคลุมช่วงปี พ.ศ. 2547 - 2553 และจะเป็นกลไกในการรวบรวมและสร้างความเชื่อมโยงระหว่างยุทธศาสตร์และเป้าหมายของสามเสาหลักในการจัดตั้งประชาคมอาเซียนภายในปี ค.ศ. 2020 โดยกำหนดกรอบเวลาที่ชัดเจนในการบรรลุเป้าหมายในการจัดตั้งประชาคมอาเซียนที่เปิดกว้างและครอบคลุมความร่วมมือรอบด้าน โดยตั้งอยู่บนสามเสาหลัก คือ ความร่วมมือด้านการเมืองและความมั่นคง การรวมตัวทางเศรษฐกิจ และความร่วมมือด้านสังคมและวัฒนธรรม เพื่อให้มีประชาคมการเมืองและความมั่นคงอาเซียน (ASEAN Political-Security Community : APSC) ประชาคมเศรษฐกิจอาเซียน (ASEAN Economic Community : AEC) และประชาคมสังคมและวัฒนธรรมอาเซียน (ASEAN Socio-Cultural Community : ASCC)

แผนปฏิบัติการเวียงจันทน์ในส่วนที่เกี่ยวข้องกับการศึกษาด้านการพัฒนาทรัพยากรมนุษย์ได้ให้ความสำคัญต่อการสร้างโอกาสทางการศึกษาสำหรับประชาชน โดยให้ประชาชนทุกคนได้รับการศึกษาอย่างมีประสิทธิภาพ โดยอาศัยความร่วมมือกับเครือข่ายองค์กรด้านการศึกษาทั้งในระดับภูมิภาคอื่นๆ และระดับสากล เพื่อให้เกิดความพยายามที่สอดรับกันในการจัดการศึกษาให้แก่ประชาชนในภูมิภาค ดังนี้

1. การพัฒนาความร่วมมือด้านระบบการศึกษาในภูมิภาคโดยอาศัยการศึกษาเปรียบเทียบเพื่อทำให้การศึกษาในภูมิภาคมีคุณภาพ
2. การส่งเสริมเครือข่ายสารสนเทศด้านการศึกษาในระดับสถาบันต่างๆ ในภูมิภาค
3. การพัฒนาความร่วมมือกับองค์กรด้านการศึกษาอื่นในระดับภูมิภาคและระดับสากลเพื่อให้เป็นความพยายามที่สอดรับกันในการจัดการศึกษา

กฎบัตรอาเซียน (ASEAN Charter)

ในการประชุมสุดยอดอาเซียน ครั้งที่ 13 เมื่อวันที่ 20 พฤศจิกายน พ.ศ. 2550 ณ สาธารณรัฐสิงคโปร์ ผู้นำอาเซียนได้ลงนามในกฎบัตรอาเซียน ซึ่งเปรียบเสมือนธรรมนูญของอาเซียนที่จะวางกรอบทางกฎหมายและโครงสร้างองค์กร เพื่อเพิ่มประสิทธิภาพในการดำเนินการของอาเซียน โดยเฉพาะอย่างยิ่งการขับเคลื่อนการรวมตัวเป็นประชาคมอาเซียนภายในปี พ.ศ. 2558 และหลังจากที่ประเทศสมาชิกอาเซียนทั้ง 10 ประเทศ ได้ให้สัตยาบันกฎบัตร ทั้งนี้ กฎบัตรอาเซียนมีผลบังคับใช้ตั้งแต่วันที่ 15 ธันวาคม พ.ศ. 2551

ปฏิญญาชะอำ - หัวหินว่าด้วยแผนงานสำหรับประชาคมอาเซียน พ.ศ. 2542 - 2558

ในการประชุมสุดยอดอาเซียนครั้งที่ 14 ที่ชะอำ-หัวหิน เมื่อเดือนมีนาคม พ.ศ. 2552 ผู้นำรัฐบาลอาเซียนได้ลงนามในแผนงานการจัดตั้งประชาคมการเมืองและความมั่นคงอาเซียน และแผนงานการจัดตั้งประชาคมสังคมและวัฒนธรรมอาเซียน พร้อมทั้งได้ประกาศปฏิญญาชะอำ-หัวหินว่าด้วยแผนงานสำหรับประชาคมอาเซียน พ.ศ. 2542 - 2558 ดังนี้

แผนงานประชาคมการเมืองและความมั่นคงอาเซียน (ASEAN Political-Security Community Blueprint) เน้นการเสริมสร้างอาเซียนให้ 1) มีกฎเกณฑ์และค่านิยมร่วมกัน ครอบคลุมถึงกิจกรรมต่างๆ ที่จะร่วมกันทำเพื่อสร้างความเข้าใจในระบบสังคม วัฒนธรรม และประวัติศาสตร์ที่แตกต่างของประเทศสมาชิก ส่งเสริมพัฒนาการเมืองไปในทิศทางเดียวกัน เช่น หลักการประชาธิปไตย การส่งเสริมและคุ้มครองสิทธิมนุษยชน การสนับสนุนการมีส่วนร่วมของภาคประชาสังคม การต่อต้านการทุจริต การส่งเสริมหลักนิติธรรม และธรรมาภิบาล เป็นต้น 2) ส่งเสริมความสงบสุขและรับผิดชอบร่วมกันในการรักษาความมั่นคงสำหรับประชาชนที่ครอบคลุมในทุกด้าน มาตรการสร้างความไว้วางใจและการระงับข้อพิพาทโดยสันติเพื่อป้องกันสงครามและให้ประเทศสมาชิกอาเซียนอยู่ด้วยกันโดยสงบสุขและไม่มีความหวาดระแวง และขยายความร่วมมือเพื่อต่อต้านภัยคุกคามรูปแบบใหม่ เช่น การต่อต้านการก่อการร้าย อาชญากรรมข้ามชาติต่างๆ เช่น ยาเสพติด การค้ามนุษย์ ตลอดจนการเตรียมความพร้อมเพื่อป้องกันและจัดการภัยพิบัติและภัยธรรมชาติ และ 3) มีพลวัตและปฏิสัมพันธ์กับโลกภายนอก เพื่อเสริมสร้างบทบาทของอาเซียนในความร่วมมือระดับภูมิภาค

แผนงานการจัดตั้งประชาคมเศรษฐกิจอาเซียน (ASEAN Economic Community Blueprint) เป็นแผนงานบูรณาการการดำเนินงานในด้านเศรษฐกิจเพื่อให้บรรลุวัตถุประสงค์ 4 ด้าน คือ 1) การเป็นตลาดและฐานการผลิตเดียว โดยจะมีการเคลื่อนย้ายสินค้า บริการ การลงทุน และแรงงานมีฝีมืออย่างเสรี และการเคลื่อนย้ายเงินทุนอย่างเสรีมากขึ้น 2) การสร้างขีดความสามารถในการแข่งขันทางเศรษฐกิจของอาเซียน โดยให้ความสำคัญกับประเด็นนโยบายที่จะช่วยส่งเสริมการรวมกลุ่มทางเศรษฐกิจ เช่น นโยบายการแข่งขัน การคุ้มครองผู้บริโภค สิทธิในทรัพย์สินทางปัญญา นโยบายภาษี และการพัฒนาโครงสร้างพื้นฐาน เช่น การเงิน การขนส่ง เทคโนโลยีสารสนเทศ และพลังงาน 3) การพัฒนาเศรษฐกิจอย่างเสมอภาค ให้มีการพัฒนาวิสาหกิจขนาดกลางและขนาดย่อม และการเสริมสร้างขีดความสามารถผ่านโครงการต่างๆ และ 4) การบูรณาการเข้ากับเศรษฐกิจโลก เน้นการปรับประสานนโยบายเศรษฐกิจของอาเซียนกับประเทศภายนอกภูมิภาค เพื่อให้อาเซียนมีท่าทีร่วมกันอย่างชัดเจน

แผนงานการจัดตั้งประชาคมสังคมและวัฒนธรรมอาเซียน (ASEAN Socio-Cultural Community Blueprint) เน้นให้ประชากรอาเซียนมีสภาพความเป็นอยู่ที่ดีและมีการพัฒนาในทุกด้านเพื่อยกระดับคุณภาพชีวิตของประชาชน ส่งเสริมการใช้ทรัพยากรธรรมชาติอย่างยั่งยืน รวมทั้งส่งเสริมอัตลักษณ์อาเซียน รองรับเป็นประชาคมสังคมและวัฒนธรรมอาเซียน ประกอบด้วยความร่วมมือใน 6 ด้าน ได้แก่ 1) การพัฒนาทรัพยากรมนุษย์ 2) การคุ้มครองและสวัสดิการสังคม 3) สิทธิและความยุติธรรมทางสังคม

4) ความยั่งยืนด้านสิ่งแวดล้อม 5) การสร้างอัตลักษณ์อาเซียน 6) การลดช่องว่างทางการพัฒนา โดยมีกลไกการดำเนินงาน ได้แก่ การประชุมรายสัปดาห์ระดับเจ้าหน้าที่อาวุโส และระดับรัฐมนตรี และคณะมนตรีประชาคมสังคมและวัฒนธรรมอาเซียน (กรมอาเซียน, 2555)

ปฏิญญาชะอำ-หัวหินว่าด้วยการเสริมสร้างความร่วมมือด้านการศึกษาเพื่อบรรลุประชาคมอาเซียนที่เอื้ออาทรและแบ่งปัน

ในการประชุมสุดยอดอาเซียนครั้งที่ 15 ได้ให้การรับรองปฏิญญาชะอำ-หัวหิน ว่าด้วยการเสริมสร้างความร่วมมือด้านการศึกษาเพื่อบรรลุประชาคมอาเซียนที่เอื้ออาทรและแบ่งปันเมื่อวันที่ 24 ตุลาคม พ.ศ. 2552 ที่ชะอำ-หัวหิน เน้นย้ำถึงบทบาทของการศึกษาในการสร้างประชาคมอาเซียน ภายในปี พ.ศ. 2558 สารสำคัญของปฏิญญาดังกล่าว ประกอบด้วย **บทบาทของภาคการศึกษาในเสาการเมืองและความมั่นคงของอาเซียน** ประกอบด้วย การสนับสนุนความเข้าใจและความตระหนักรู้เรื่องกฎบัตรอาเซียนโดยผ่านหลักสูตรอาเซียนในโรงเรียน และเผยแพร่กฎบัตรอาเซียนที่แปลเป็นภาษาต่างๆ ของชาติในอาเซียน การเน้นในหลักการแห่งประชาธิปไตยให้มากขึ้น การเคารพในสิทธิมนุษยชน และค่านิยมในเรื่องแนวทางสันติภาพในหลักสูตรของโรงเรียน การสนับสนุนความเข้าใจและความตระหนักรู้ในความหลากหลายทางวัฒนธรรม ประเพณีและความเชื่อในภูมิภาค **บทบาทของภาคการศึกษาในเสาเศรษฐกิจ** ประกอบด้วย การพัฒนากรอบทักษะภายในประเทศของแต่ละประเทศสมาชิกเพื่อช่วยสนับสนุนการมุ่งไปสู่การจัดทำกรอบคุณวุฒิอาเซียน การสนับสนุนการขับเคลื่อนของนักเรียนนักศึกษาให้ดีขึ้น การเคลื่อนย้ายแรงงานมีฝีมือในภูมิภาคอาเซียน โดยผ่านกลไกความร่วมมือในระดับภูมิภาคระหว่างประเทศสมาชิกอาเซียน ซึ่งจะต้องดำเนินควบคู่ไปกับความพยายามในการปกป้องและปรับปรุงมาตรฐานทางด้านการศึกษาและวิชาชีพ การพัฒนามาตรฐานด้านอาชีพบนพื้นฐานของความสามารถในภูมิภาคอาเซียนโดยมุ่งการสนับสนุนการพัฒนาทรัพยากรมนุษย์เพื่อให้สามารถแข่งขันได้ทั้งในระดับภูมิภาคและระดับโลก และเพื่อสนองต่อความต้องการของภาคอุตสาหกรรม โดยประสานกับกระบวนการกรอบคุณวุฒิอาเซียนด้านแรงงาน และ**บทบาทของภาคการศึกษาในเสาสังคมและวัฒนธรรม** ประกอบด้วยการพัฒนาเนื้อหาสาระร่วมในเรื่องอาเซียนสำหรับโรงเรียนเพื่อใช้อ้างอิงสำหรับการฝึกอบรมและการสอนของครูอาจารย์ การเสนอให้มีหลักสูตรปริญญาด้านศิลปวัฒนธรรมอาเซียนในมหาวิทยาลัย การกำหนดให้ภาษาประจำชาติอาเซียนเป็นภาษาต่างประเทศวิชาเลือกในโรงเรียน การสนับสนุนโครงการระดับภูมิภาคที่มุ่งเน้นที่ส่งเสริมการตระหนักรู้เกี่ยวกับอาเซียนให้แก่เยาวชน การประชุมวิจัยทางด้านการศึกษาอาเซียนเพื่อส่งเสริมความร่วมมือทางการวิจัยและพัฒนาในภูมิภาคให้เป็นเวทีสำหรับนักวิจัยจากประเทศสมาชิกเพื่อแลกเปลี่ยนมุมมองในประเด็นและเรื่องที่เกี่ยวข้องของภูมิภาค การสร้างความเข้าใจและการตระหนักรู้ในเรื่องสิ่งแวดล้อมในภูมิภาคอาเซียนโดยการบูรณาการให้อยู่ในหลักสูตรในโรงเรียน การเฉลิมฉลองวันอาเซียน (วันที่ 8 สิงหาคม) ในโรงเรียน (สำนักความสัมพันธ์ต่างประเทศ, 2554, มปป.)

2.2 ข้อมูลทั่วไป และระบบการศึกษาของประเทศสมาชิกอาเซียน

ประเทศสมาชิกอาเซียน ประกอบด้วย ประเทศในภูมิภาคเอเชียตะวันออกเฉียงใต้ 10 ประเทศ ได้แก่ บรูไนดารุสซาลาม ราชอาณาจักรกัมพูชา สาธารณรัฐอินโดนีเซีย สาธารณรัฐประชาธิปไตยประชาชนลาว มาเลเซีย สาธารณรัฐแห่งสหภาพเมียนมาร์ สาธารณรัฐฟิลิปปินส์ สาธารณรัฐสิงคโปร์ ราชอาณาจักรไทย และสาธารณรัฐสังคมนิยมเวียดนาม

2.2.1 บรูไนดารุสซาลาม (Brunei Darussalam)

ข้อมูลทั่วไป

บรูไนดารุสซาลามตั้งอยู่ทางตะวันตกเฉียงเหนือของเกาะบอร์เนียว มีพื้นที่ 5,765 ตารางกิโลเมตร โดยพื้นที่ร้อยละ 70 เป็นป่าไม้เขตร้อน เมืองหลวงคือบันดาร์เสรีเบกาวัน มีประชากรประมาณ 414,000 คน (ข้อมูลเมื่อ พ.ศ. 2555) ใช้ภาษามาเลย์เป็นภาษาราชการ นับถือศาสนาอิสลามมากที่สุด คิดเป็นร้อยละ 67 รองลงมา คือ พุทธ คริสต์ และฮินดู

การเมืองการปกครอง ปกครองโดยระบบสมบูรณาญาสิทธิราชย์ มีสมเด็จพระราชาธิบดีฮัจญี ฮัสซานัล โบลเกียห์ มูอิซซัดดิน วัดเดาละห์ (Sultan Haji Hassanal Bolkih Muizzaddin Waddaulah) เป็นองค์ประมุขและหัวหน้าฝ่ายบริหาร (ผู้นำรัฐบาล รัฐมนตรีว่าการกระทรวงกลาโหม และรัฐมนตรีว่าการกระทรวงการคลัง)

ด้านเศรษฐกิจการค้า ใช้หน่วยเงินตราบรูไนดอลลาร์ มีผลิตภัณฑ์มวลรวมภายในประเทศ 16.6 พันล้านเหรียญสหรัฐ รายได้ประชาชาติต่อหัว 48,000 เหรียญสหรัฐ สินค้านำเข้าสำคัญ ได้แก่ เครื่องจักรอุตสาหกรรม รถยนต์ เครื่องใช้ไฟฟ้า สินค้าเกษตร อาทิ ข้าวและผลไม้ สินค้าส่งออกสำคัญ ได้แก่ น้ำมันดิบ ก๊าซธรรมชาติ นอกจากนี้บรูไนดารุสซาลามเป็นคู่ค้าของไทยลำดับที่ 9 ในอาเซียน

ข้อมูลด้านการศึกษา

การศึกษาของบรูไนดารุสซาลามตั้งอยู่บนพื้นฐานของปรัชญาประจำชาติของราชวงศ์อิสลาม ซึ่งผนวกองค์ประกอบสำคัญสองประการเข้าด้วยกัน ได้แก่ Naqli ซึ่งยึดหลักคำสอนอันศักดิ์สิทธิ์แห่งคัมภีร์อัลกุรอานและฮาดิธ และ Aqil ซึ่งยึดหลักเหตุและผล และกำหนดวิสัยทัศน์ทางการศึกษาเพื่อทำให้คนบรูไนมีชีวิตที่สมบูรณ์ และมีความสุข

ระบบการศึกษา

การศึกษาของบรูไนดารุสซาลามเป็นแบบสากล การศึกษาไม่มีการศึกษาภาคบังคับ รัฐบาลจัดการศึกษาให้ฟรีสำหรับประชาชนทั่วไป (อายุ 5 ปีขึ้นไป ถึงระดับอุดมศึกษา) โรงเรียนรัฐบาลอยู่ภายใต้การดูแลของกระทรวงศึกษาธิการ และกระทรวงศาสนา โดยกระทรวงศึกษาธิการรับผิดชอบการบริหารโรงเรียนประถมศึกษาและมัธยมศึกษา ในขณะที่กระทรวงศาสนารับผิดชอบโรงเรียนศาสนา

ระบบการศึกษาแบ่งการศึกษาออกเป็น ระดับก่อนประถมศึกษา 1 ปี ระดับประถมศึกษา 6 ปี ระดับมัธยมศึกษา 7- 8 ปี (ซึ่งแบ่งเป็นระดับมัธยมศึกษาตอนต้น 3 ปี ระดับมัธยมศึกษาตอนปลาย 2 - 3 ปี) ระดับเตรียมอุดมศึกษา 2 ปี และระดับมหาวิทยาลัย 3 - 4 ปี มีรายละเอียดดังนี้

ระดับก่อนประถมศึกษา เด็กทุกคนต้องเข้าศึกษาในระดับก่อนประถมศึกษา 1 ปี เมื่ออายุ 5 ปี หลังจากนั้นจึงเข้าศึกษาในระดับประถมศึกษา

ระดับประถมศึกษา การศึกษาระดับประถมศึกษาแบ่งออกเป็นสองระดับคือ ระดับประถมศึกษาตอนต้น 3 ปี และประถมศึกษาตอนปลาย 2 - 3 ปี หลังจากจบการศึกษาระดับประถมศึกษา 6 ปีแล้ว นักเรียนจะต้องเข้ารับการทดสอบข้อสอบกลาง (PCE : Primary Certificate of Examination) ซึ่งการศึกษาในระดับนี้มีจุดประสงค์เพื่อปูพื้นฐานด้านการเขียน การอ่าน และการคำนวณให้แก่นักเรียนเพื่อจะได้นำความรู้ไปใช้ในการพัฒนาตนเอง

ระดับมัธยมศึกษา การศึกษาระดับมัศึกษารวมใช้เวลาศึกษา 7 - 8 ปี (มัธยมศึกษา 1 - 5 และเตรียมอุดมศึกษา 2 ปี) ดังนี้

- **ระดับมัธยมศึกษาตอนต้น** ใช้ระยะเวลาศึกษา 3 ปี โดยหลังมัธยมศึกษาตอนต้นแล้ว นักเรียนจะต้องทดสอบ BJCE (Brunei Junior Certificate of Education) จึงสามารถเรียนต่อระดับมัธยมศึกษาตอนปลาย หรือเลือกเรียนวิชาด้านช่างและด้านเทคนิคพื้นฐานในสถาบันการศึกษาทางเทคนิคและอาชีวศึกษา

- **ระดับมัธยมศึกษาตอนปลาย** ใช้ระยะเวลาศึกษา 2 - 3 ปี นักเรียนจะเลือกเรียนสายศิลป์ สายวิทย์ หรือ สายอาชีพตามแต่ผลการสอบ BJCE และเมื่อเรียนจบการศึกษาระดับมัธยมศึกษาตอนปลาย (ระดับ 5) แล้ว นักเรียนต้องสอบข้อสอบ Brunei – Cambridge General Certificate of Education หรือ BCGCE “O” level หรือ สำเร็จการศึกษาระดับ 6 นักเรียนต้องสอบข้อสอบ BCGCE “A” level แล้วจึงจะมีสิทธิ์เข้าเรียนต่อในระดับเตรียมอุดมศึกษา

- **ระดับเตรียมอุดมศึกษา** ใช้ระยะเวลาศึกษา 2 ปี

ระดับปริญญาตรี การศึกษาระดับปริญญาตรีเป็นการศึกษาที่จัดให้กับเด็กที่มีผลการศึกษาคดี มีศักยภาพที่จะศึกษาต่อได้ หรือศึกษาต่อในสาขาที่เป็นความต้องการของประเทศ ซึ่งมีทั้งมหาวิทยาลัย สถาบันอาชีวะ สถาบันเทคนิค และวิทยาลัยต่างๆ

ระบบการศึกษาแห่งชาติ พ.ศ. 2528 บรูไนดารุสซาลามกำหนดให้ใช้ภาษาอังกฤษ และภาษามลายู ในการสอน ตั้งแต่ระดับอนุบาลจนถึงประถมศึกษาปีที่ 3 ครูจะสอนทุกวิชาด้วยภาษามลายู ยกเว้นวิชาภาษาอังกฤษซึ่งใช้ภาษาอังกฤษในการสอน สำหรับระดับประถมศึกษาปีที่ 4 ขึ้นไป โรงเรียนจะใช้ทั้งภาษามลายูและภาษาอังกฤษในการสอน โดยภาษามลายูใช้ในการสอนวิชาเกี่ยวกับศาสนา อิสลาม พลศึกษา ศิลปะ การช่าง และวิชาหน้าที่พลเมือง ส่วนภาษาอังกฤษใช้ในการสอนวิชาวิทยาศาสตร์ คณิตศาสตร์ ภูมิศาสตร์ ประวัติศาสตร์ และภาษาอังกฤษ เป็นต้น

การศึกษานอกระบบและการศึกษาต่อเนื่อง

การศึกษานอกระบบของบรูไนดารุสซาลามรับผิดชอบโดยแผนกการศึกษาต่อเนื่อง (Continuing Education Section) ภายใต้กรมการศึกษาด้านเทคนิค กระทรวงศึกษาธิการ (Department of Technical Education (DTE), Ministry of Education) กรมการศึกษาด้านเทคนิคก่อตั้งเมื่อปี ค.ศ. 1993 เป็นหน่วยงานหลักที่จัดการศึกษาด้านเทคนิค การศึกษาอาชีพ การศึกษาผู้ใหญ่ และการศึกษาต่อเนื่อง

การศึกษาผู้ใหญ่และการศึกษาต่อเนื่องมีมาตั้งแต่ปี ค.ศ. 1958 ริเริ่มโดยสำนักภาษาและการรู้หนังสือ (Language & Literacy Bureau) มีวัตถุประสงค์เพื่อจัดการไม่รู้หนังสือของผู้ใหญ่ ในช่วงระหว่างปี ค.ศ. 1960 – 1969 ห้องเรียนการศึกษาผู้ใหญ่ดำเนินการโดยกรมการศึกษาต่อเนื่อง ต่อมาในปี ค.ศ. 1993 ได้โอนมาอยู่ภายใต้การกำกับของกรมการศึกษาด้านเทคนิค โดยยังคงวัตถุประสงค์เดิม และต่อมาได้เปลี่ยนไปเน้นการพัฒนาการศึกษาขั้นพื้นฐาน การได้มาซึ่งความรู้และทักษะด้านเทคนิค และอาชีพ รวมถึงการจัดหลักสูตรการศึกษาที่ดีขึ้น ในฐานะที่เป็นส่วนหนึ่งของการเรียนรู้ตลอดชีวิต

การเรียนรู้และการศึกษาผู้ใหญ่ในบรูไนดารุสซาลามเป็นภารกิจหนึ่งภายใต้วิสัยทัศน์แห่งชาติ 2035 (the National Vision 2035) ที่บรูไนกำหนดความสำเร็จว่า ประชาชนได้รับการศึกษาที่ดีและมีทักษะขั้นสูง มีคุณภาพชีวิต และเศรษฐกิจที่มีความเจริญอย่างยั่งยืน เพื่อให้บรรลุวิสัยทัศน์ดังกล่าว รัฐบาลจึงกำหนดยุทธศาสตร์ไว้ 8 ยุทธศาสตร์ ได้แก่ ยุทธศาสตร์ด้านการศึกษา ยุทธศาสตร์ทางเศรษฐกิจ ยุทธศาสตร์ด้านความมั่นคง ยุทธศาสตร์ด้านการพัฒนาสถาบัน ยุทธศาสตร์การพัฒนาธุรกิจท้องถิ่น ยุทธศาสตร์การพัฒนาโครงสร้างพื้นฐาน ยุทธศาสตร์ด้านสวัสดิการสังคม และยุทธศาสตร์ด้านสิ่งแวดล้อม

ยุทธศาสตร์ด้านการศึกษานั้น มีทิศทาง 8 ประการในการดำเนินงาน ดังนี้

1. การลงทุนในการศึกษาก่อนวัยเรียน
2. การปรับใช้แนวปฏิบัติที่ดีของประเทศต่างๆ ในการเรียนการสอน
3. การมีการศึกษาระดับมัธยมศึกษาและระดับอุดมศึกษาชั้นเลิศ รวมถึงโรงเรียนอาชีวศึกษาที่ผลิตผู้เชี่ยวชาญ ผู้มีความชำนาญเฉพาะด้าน ตรงตามความต้องการของตลาดและอุตสาหกรรม
4. การเสริมสร้างสมรรถนะด้าน ICT ให้แก่นักเรียน ครู และผู้บริหารการศึกษา ตลอดจนการบูรณาการ ICT ในหลักสูตรการศึกษา
5. การพัฒนาหลักสูตรที่ส่งเสริมการเรียนรู้ตลอดชีวิตและผู้เรียนเข้าเรียนต่อระดับอุดมศึกษามากขึ้น
6. การส่งเสริมการวิจัย พัฒนา และนวัตกรรม ในสถานศึกษา
7. การประยุกต์ใช้หลักการใช้ทรัพยากรอย่างมีประสิทธิภาพในการจัดการศึกษาให้แก่ประชาชนผ่านการใช้เทคโนโลยี
8. การปรับปรุงการบริหารจัดการสถานศึกษา

แผนการศึกษาต่อเนื่องยึดคติ “ไม่มีคำว่าสายเกินไปที่จะเรียนรู้ – It is never too late to learn” ในการดำเนินงานยกระดับความรู้ ทักษะ สร้างทัศนคติ/ค่านิยม และมาตรฐานของการดำรงชีวิตของประชาชนในประเทศผ่านการศึกษาอกระบบ และหลักสูตรตามความต้องการของสังคม รวมถึงให้ความช่วยเหลือในการจัดหลักสูตรการศึกษาที่หลากหลายของชุมชน ที่ดำเนินการโดยสถาบันพิเศษอื่นๆ ได้แก่ The Pulaie Pusat Bahagia for Children and Adults, Pusat Bahagia Eric Goh และ Taman Noorhidayah

ความสำเร็จของแผนการศึกษาต่อเนื่อง คือ การช่วยเหลือให้นักเรียนและสมาชิกในชุมชนสำเร็จการศึกษาระดับมัธยมศึกษาและมีความสามารถทางอาชีพ หลักสูตร 1 ปี อาทิ การสอบผ่าน PME (ระดับมัธยมศึกษาตอนต้น), GCE ระดับ ‘O’ และ ‘A’ การอ่านคัมภีร์อัลกุรอาน ภาษาต่างประเทศ เช่น ภาษาอาหรับ ญี่ปุ่น จีนกลาง ฝรั่งเศส และเกาหลี การทำหมวกของชายชาวมุสลิม (songkok) การตัดเย็บเสื้อผ้า งานปักผ้า การสานด้วยมือ การประดิษฐ์ดอกไม้ การจัดดอกไม้ และการทำอาหาร นอกจากนี้ ยังจัดหลักสูตรระยะสั้น จำนวน 3 หลักสูตร ได้แก่ ทักษะที่จำเป็นเพื่อการได้งาน (การตัดสินใจเลือกอาชีพ การเตรียมประวัติเพื่อสมัครงาน การเขียนจดหมายสมัครงาน การเข้าสัมภาษณ์) ทักษะขั้นพื้นฐาน (การใช้โทรศัพท์ การเขียนจดหมายธุรกิจ การบัญชี การคำนวณ) และทักษะอาชีพ (งานโภชนาการ งานอนามัย การจัดโต๊ะ งานพับผ้าเช็ดปาก/ผ้าขนหนู งานแกะสลักผลไม้ มัคคุเทศก์ การตลาด)

ทั่วประเทศมีศูนย์การเรียน จำนวน 41 ศูนย์การเรียน ตั้งอยู่ในโรงเรียนประถมศึกษาและมัธยมศึกษาของรัฐบาล ครูชั่วคราว จำนวน 38 คน และครูประจำที่ทำหน้าที่ดูแลควบคุมห้องเรียนการศึกษาต่อเนื่อง จำนวน 172 คน (ข้อมูลปี พ.ศ. 2550) ส่วนค่าเล่าเรียนมีอัตราแตกต่างกันไปตามแต่ละหลักสูตร

อัตราการอ่านออกเขียนได้ ร้อยละ 95.3 ของประชากรทั้งหมด (พ.ศ. 2554)

ความร่วมมือด้านการศึกษาไทย-บรูไนดารุสซาลาม

ภายใต้กรอบบันทึกความเข้าใจด้านการศึกษา ลงนามโดยรัฐมนตรีว่าการกระทรวงศึกษาธิการ ประเทศไทย (นายจรินทร์ ลักษณวิศิษฏ์) และรัฐมนตรีว่าการกระทรวงศึกษาธิการ บรูไนดารุสซาลาม (Abdul Rahman Taib) เมื่อวันที่ 19 ตุลาคม พ.ศ. 2552 ณ บรูไนดารุสซาลาม (ข้อตกลงมีอายุ 3 ปี สามารถต่อได้ทันทีอีก 1 ปี นอกจากจะมีการแจ้งยกเลิกล่วงหน้า 6 เดือน) มีสาระสำคัญดังนี้

1. การส่งเสริมความเชื่อมโยงระหว่างสถานศึกษา
2. การศึกษาด้านเทคนิคและสายอาชีพ
3. การพลศึกษาและการกีฬา
4. เทคโนโลยีสารสนเทศ (ICT)
5. การถ่ายโอนหน่วยกิตและการเคลื่อนย้ายนักเรียน

6. การยอมรับในคุณวุฒิร่วมด้านการศึกษาและอาชีวศึกษา
7. การศึกษาพหุภาษา
8. การศึกษาด้านวิทยาศาสตร์และคณิตศาสตร์
9. การฝึกหัดครูและการพัฒนาวิชาชีพ
10. การศึกษาด้านค่านิยม

(กรมอาเซียน 2551; ว. อำพรธณ 2555; สำนักความสัมพันธ์ต่างประเทศ 2554; สำนักงานส่งเสริมสวัสดิภาพและพิทักษ์เด็ก เยาวชน ผู้ด้อยโอกาสและผู้สูงอายุ กระทรวงการพัฒนาสังคม และความมั่นคงของมนุษย์ 2556; Southeast Asian Ministers of Education Organization 2014; UNESCO Bangkok 2014)

แผนภาพแสดงระบบการศึกษาของบรูไนดารุสซาลาม

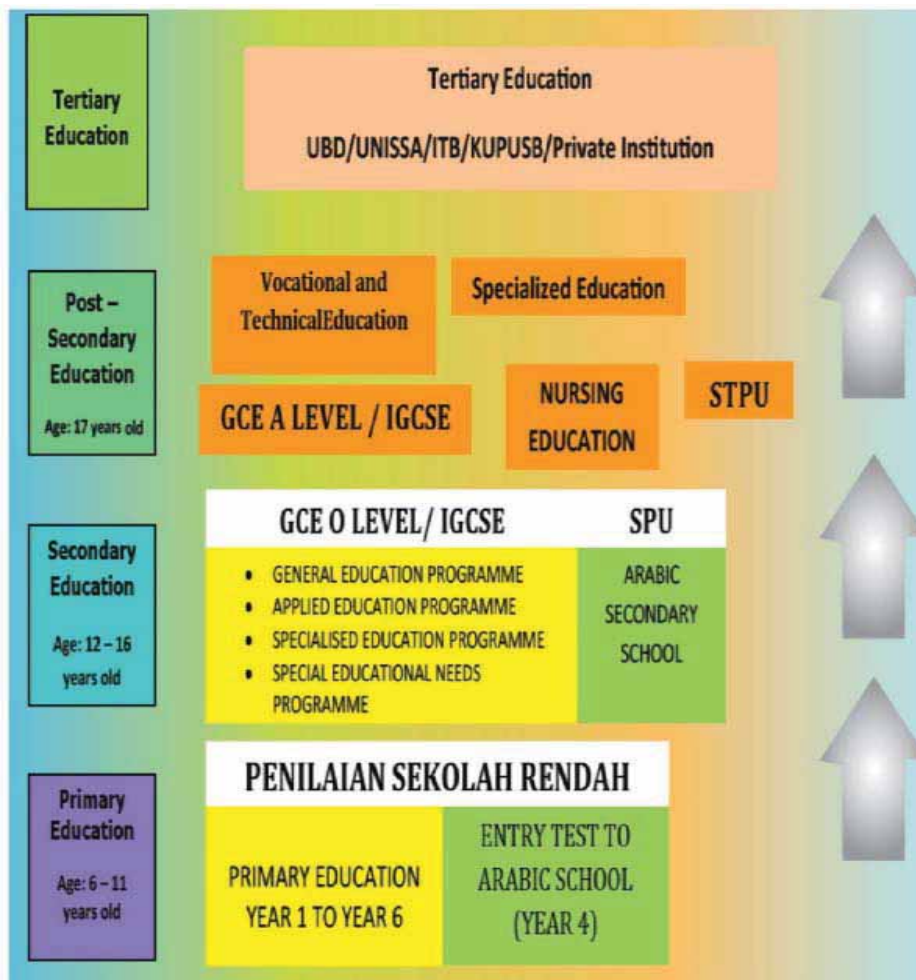

ที่มา : http://www.seameo.org/index.php?option=com_content&view=category&id=99&Itemid=524

ข้อปฏิบัติของประเทศสมาชิกอาเซียน

- ควรหลีกเลี่ยงการเดินทางไปบรูไนในช่วง Hari Raya ซึ่งเป็นช่วงปลายเดือนของการถือศีลอดของชาวมุสลิมหรือช่วงตรุษจีน เพราะเป็นช่วงที่ธุรกิจต่างๆ ปิดทำการ

- เมื่อเข้าเยี่ยมชมมัสยิดต้องไม่เดินตัดหน้าผู้ที่กำลังละหมาด และไม่ควรถ่ายต้องคัมภีร์อัลกุรอาน

- ชาวบรูไนทักทายกันแบบมุสลิม ด้วยการสัมผัสมือแล้วนำมือข้างนั้นมาแตะที่อก แต่บางคนจะไม่สัมผัสมืออีกฝ่ายหากเป็นเพศตรงข้าม

- เมื่อเชิญชาวบรูไนไปรับประทานอาหาร ควรขอให้แขกที่เชิญเป็นผู้เลือกร้านอาหารเพื่อหลีกเลี่ยงปัญหาอาหารที่เป็นข้อห้ามของชาวมุสลิม

- หลีกเลี่ยงการสนทนาเกี่ยวกับเรื่องเพศ ศาสนา และการเมือง

- เมื่อไปบ้านของชาวบรูไนเชื้อสายมาเลย์หรือจีน ควรถอดรองเท้าก่อนเข้าไปในบ้าน

มารยาททางสังคมกับชาวบรูไนเชื้อสายมาเลย์

- ถือเป็นกาลไม่สุภาพหากยกปลายเท้าไปทางคู่สนทนา และไม่ควรงั่งไขว่ห้าง ทางที่ดีคือนั่งวางเท้าราบกับพื้น

- ใช้มือขวาทุกครั้งในการมอบหรือรับของ

- ไม่ควรถ่ายตัวหรือใช้นิ้วมือชี้ หากจำเป็นต้องการชี้บอกควรใช้นิ้วโป้งขวาชี้บอกโดยนิ้วอื่นๆ กำหุบไว้

มารยาททางสังคมกับชาวบรูไนเชื้อสายจีน

- เวลารับหรือมอบของ เช่น นามบัตร ควรใช้ทั้งสองมือในการรับหรือมอบให้

- หลีกเลี่ยงการแตะตัวหรือยกนิ้วมือชี้ทาง

- อย่างนั่งก่อนที่เจ้าภาพ/เจ้าบ้านจะเชิญให้นั่ง

(กรมอาเซียน 2557; สำนักงานส่งเสริมการศึกษานอกระบบและการศึกษาตามอัธยาศัย 2556)

2.2.2 ราชอาณาจักรกัมพูชา (Kingdom of Cambodia)

ข้อมูลทั่วไป

ราชอาณาจักรกัมพูชาตั้งอยู่กลางภูมิภาคเอเชียตะวันออกเฉียงใต้ ทิศเหนือติดกับประเทศไทย (จังหวัดอุบลราชธานี ศรีสะเกษ สุรินทร์ และบุรีรัมย์) และลาว (แขวงอัตตะปือและจำปาสัก) ทิศตะวันออกติดเวียดนาม (จังหวัดกอนทุม เปลกู ซาลาย ตักลัก ส่องแบ่ เตยนิน ลองอาน ด่งท๊าบ อันซาง และเกียงซาง) ทิศตะวันตกติดประเทศไทย (จังหวัดสระแก้ว จันทบุรี และตราด) และทิศใต้ติดอ่าวไทย เมืองหลวงคือ กรุงพนมเปญ มีประชากรประมาณ 14.14 ล้านคน ใช้ภาษาเขมรเป็นภาษาราชการ ประชากรนับถือศาสนาพุทธนิกายเถรวาท

การเมืองการปกครอง มีพระบาทสมเด็จพระบรมนาถนโรดม สีหมุนี (Preah Bat Samdech Preah Boromneath Norodom Sihamoni) เป็นประมุข และสมเด็จพระอัครมหาเสนาบดีเดโช ฮุน เซน นายกรัฐมนตรีเป็นผู้นำรัฐบาล ราชอาณาจักรกัมพูชาปกครองด้วยระบอบประชาธิปไตยแบบรัฐสภา โดยมีพระมหากษัตริย์เป็นประมุขภายใต้รัฐธรรมนูญ

ด้านเศรษฐกิจการค้า ใช้หน่วยเงินตราเรียล มีผลิตภัณฑ์มวลรวมภายในประเทศ 13.16 พันล้านเหรียญสหรัฐ รายได้ประชาชาติต่อหัว 911.73 เหรียญสหรัฐ สินค้านำเข้าสำคัญ ได้แก่ ผลิตภัณฑ์ปิโตรเลียม บุหรี่ ทองคำ วัสดุก่อสร้าง เครื่องจักร ยานพาหนะ และยา สินค้าส่งออกสำคัญ ได้แก่ เสื้อผ้า สิ่งทอ ไม้ ยางพารา ข้าว ปลา ยาสูบ และรองเท้า

ข้อมูลด้านการศึกษา

ระบบการศึกษา

ราชอาณาจักรกัมพูชาได้ปฏิรูปการศึกษาเนื่องจากเกิดการเปลี่ยนแปลงทางการเมือง เศรษฐกิจและสังคม โดยพัฒนาระบบการศึกษาเป็นแบบ 12 ปี (6:3:3) และเริ่มใช้ในปีการศึกษา 2539 - 2540 แบ่งออกเป็นการศึกษาขั้นต้นและการศึกษาขั้นสูง

การศึกษาขั้นต้น เริ่มจากการศึกษาระดับก่อนประถมศึกษา 3 ปี ระดับประถมศึกษา 6 ปี ระดับมัธยมศึกษาตอนต้น 3 ปี และระดับมัธยมศึกษาตอนปลาย 3 ปี

การศึกษาขั้นสูง คือการศึกษาระดับอุดมศึกษา 4 - 7 ปี สำหรับการจัดการศึกษาประเภท อาชีวศึกษากับเทคนิคใช้ระยะเวลาศึกษาตั้งแต่ 1 ถึง 3 - 5 ปี ปัจจุบันการศึกษาในระดับอาชีวศึกษา ได้มีหลักสูตรแบบบูรณาการในหลากหลายสาขาวิชาที่ตอบสนองต่อการเปลี่ยนแปลงทางภาวะเศรษฐกิจ เช่น หากเรียนเกี่ยวกับช่างยนต์ก็จะเสริมการเรียนด้านการตลาดและการบัญชี มีการพัฒนาหลักสูตรนานาชาติเพิ่มขึ้นในลักษณะของการเปิดเสรีทางการศึกษาเพื่อการก้าวเข้าสู่ความเป็นประชาคมอาเซียน สำหรับมหาวิทยาลัยที่เก่าแก่ที่สุดและใหญ่ที่สุด คือ มหาวิทยาลัยภูมินทร์พนมเปญ จัดการศึกษาในระดับปริญญาบัณฑิตและบัณฑิตศึกษา และยังเป็นสมาชิกของเครือข่ายมหาวิทยาลัยอาเซียน นอกจากนี้ การศึกษาในบางสถาบันอยู่ภายใต้การกำกับดูแลของกระทรวงเกษตร สาธารณสุข หรือแรงงาน เนื่องจาก

เป็นการจัดการศึกษานอกระบบ ซึ่งเน้นการฝึกทักษะให้กับประชาชน เป็นการยกระดับคุณภาพของประชาชนอย่างทั่วถึง

การศึกษานอกระบบ

กรมการศึกษานอกโรงเรียน กระทรวงศึกษาธิการ เยาวชน และกีฬา เป็นหน่วยงานหลักรับผิดชอบการศึกษานอกระบบของกัมพูชา มีวัตถุประสงค์เพื่อให้มั่นใจได้ว่าเด็ก เยาวชน และผู้ใหญ่ตระหนักถึงสิทธิที่พึงจะได้รับการศึกษาขั้นพื้นฐานและการศึกษาตลอดชีวิต และเพื่อเปิดโอกาสแก่เยาวชนและผู้ใหญ่ให้มีทักษะชีวิตและกลายเป็นผู้รู้หนังสือ มุ่งหวังเพิ่มจำนวนผู้ที่ออกจากการศึกษาไปแล้วได้กลับเข้าเรียนใหม่ และขยายการมีส่วนร่วมในลักษณะหุ้นส่วนของประชาชน ชุมชน และองค์กรพัฒนาเอกชนในการส่งเสริมการรู้หนังสือของผู้ใหญ่ให้มากขึ้น

การสนองตอบต่อแผนยุทธศาสตร์และนโยบายด้านการศึกษา

นโยบายที่ 1 การเข้าถึงบริการทางการศึกษาอย่างเท่าเทียม โดยการขยายความร่วมมือของรัฐ NGO และชุมชน ทั้งการศึกษาในระบบ และการศึกษานอกระบบ ในพื้นที่ชายแดน พื้นที่ห่างไกล และพื้นที่ที่ด้อยโอกาส และเพิ่มการสนับสนุนในการจัดทักษะชีวิตและการฝึกอาชีพตามความต้องการของสังคมและตลาดแรงงาน

นโยบายที่ 2 การปรับปรุงพัฒนาบริการทางการศึกษาที่มีคุณภาพและมีประสิทธิภาพ ทำโดยการลดการซ้ำซ้อนและการออกกลางคันในทุกระดับการศึกษา

นโยบายที่ 3 การพัฒนาสถานศึกษาและสมรรถนะบุคลากรทางการศึกษา โดยการสร้างความเข้มแข็งในการจัดการและสมรรถนะด้านภาวะผู้นำให้บุคลากรในระดับชาติและระดับจังหวัด

หลักสูตรและกิจกรรมกรมการศึกษานอกโรงเรียน ดำเนินการดังนี้

ด้านหลักสูตรการศึกษา

1. การขยายหลักสูตรของการกลับเข้าเรียนอีกครั้งและการศึกษาเทียบเท่า โดยการสนับสนุนงบประมาณ พัฒนาหลักสูตร เพิ่มประสิทธิภาพและเพิ่มปริมาณหลักสูตรและสื่อ

2. การขยายหลักสูตรการรู้หนังสือ/ทักษะชีวิต

3. การเพิ่มความเข้มแข็งและเพิ่มจำนวนศูนย์การเรียนรู้ชุมชน และศูนย์อ่านหนังสือ เพื่อให้ความรู้และส่งเสริมผู้รู้หนังสือใหม่

4. การยกระดับสมรรถนะของบุคลากร กศน.

5. การเพิ่มความเข้มแข็งของระบบการศึกษานอกโรงเรียนจากส่วนกลางลงไปสู่ระดับ

ท้องถิ่น

6. การอำนวยความสะดวกในการติดตามประเมินผล

7. การจัดหลักสูตรทักษะชีวิตให้แก่เยาวชน โดยความร่วมมือกับหน่วยงานภาครัฐและเอกชนที่เกี่ยวข้อง

8. การประชาสัมพันธ์กิจกรรมผ่านทางสื่อของรัฐและเอกชน

ด้านการลงทุน

1. การสร้างศูนย์การเรียนรู้ชุมชนและห้องอ่านหนังสือ
2. การสำรวจอัตราการรู้หนังสือผู้ใหญ่ กลุ่มอายุ 15-45 ปี

ด้านความร่วมมือทางวิชาการ

1. เพิ่มประสิทธิภาพการวางแผนจัดการหลักสูตร กศน. ในระดับส่วนกลาง จังหวัด อำเภอ และชุมชน
2. เพิ่มประสิทธิภาพระบบข้อมูล กศน. เพื่อให้การวิเคราะห์ความต้องการ การวัดผลตัวบ่งชี้ ความคุ้มค่า การติดตามหลักสูตร และความร่วมมือกับภาคเอกชน ดียิ่งขึ้น

3. สนับสนุนการพัฒนาสถานศึกษาและการจัดการยุทธศาสตร์จากส่วนกลางไปสู่ชุมชน จากข้อมูลของสำนักงานยูเนสโกระบุว่า ศูนย์การเรียนรู้ชุมชนในกัมพูชาจัดหลักสูตรการศึกษา เทียบเท่า หลักสูตรการรู้หนังสือ และหลักสูตรทักษะชีวิตอื่นๆ เช่น ตัดผม งานปั้น ตัดเย็บเสื้อผ้า และ ปลูกข้าว เพื่อช่วยสร้างรายได้ให้แก่ประชาชน ข้อมูลสถิติเมื่อปี พ.ศ. 2551 แสดงให้เห็นอีกว่าผู้หญิง ให้ความสำคัญของการศึกษามากกว่าผู้ชายที่เป็นผู้ใหญ่ ผู้หญิงกลายมาเป็นรู้หนังสือมากกว่าผู้ชาย นอกจากนี้ คนหนุ่มสาวก็เข้ารับการศึกษาหลักสูตรที่หลากหลายและเข้าร่วมหลักสูตรกลับเข้าเรียน อีกครั้งในทุกกระดับ ซึ่งการเรียนในศูนย์การเรียนรู้ชุมชนช่วยให้ผู้ใหญ่ได้รับทักษะใหม่ๆ

อย่างไรก็ตาม ความท้าทายด้านการศึกษานอกระบบในกัมพูชายังมีอยู่อีกมาก กล่าวคือ ร้อยละ 77 ของผู้ใหญ่อายุ 15 ปีขึ้นไป ไม่รู้หนังสือเนื่องจากต้องเป็นแรงงานในไร่หรือโรงงาน ถึงแม้ว่า การเข้าเรียนและการจัดการศึกษานอกระบบจะมากขึ้นแต่การศึกษานอกระบบของกัมพูชาก็ยังประสบ ปัญหาต่างๆ อันเนื่องมาจากการย้ายถิ่นฐานบ่อยครั้ง เจ้าหน้าที่มีศักยภาพต่ำ และการสนับสนุนงบประมาณไม่เพียงพอ โดยเฉพาะอย่างยิ่งคุณภาพของหลักสูตรการรู้หนังสือซึ่งจำเป็นต้องได้รับการพัฒนา ตลอดจนปัญหาด้านการขาดทรัพยากรบุคคล ยิ่งกว่านั้น ความสามารถของประเทศในการจัดการติดตาม และประเมินผลการศึกษาอกระบบต้องเข้มแข็งเพื่อให้การวางแผนและนำไปปฏิบัติของหลักสูตรการรู้ หนังสือของ กศน. มีประสิทธิภาพยิ่งขึ้น ซึ่งจำเป็นที่กระทรวงศึกษาธิการ เยาวชน และกีฬา ต้องดำเนินการร่วมกับกระทรวงต่างๆ องค์กรเอกชน และชุมชน ในการส่งเสริมสนับสนุนการจัดการศึกษาให้แก่ เยาวชนและผู้ใหญ่

อัตราการอ่านออกเขียนได้ ร้อยละ 77.6 ของประชากรทั้งหมด (พ.ศ. 2554)

(กรมอาเซียน 2551; กระทรวงศึกษาธิการ 2556; ว. อำพรธ 2555; สำนักความสัมพันธ์ต่างประเทศ 2554; สำนักงานส่งเสริมสวัสดิภาพและพิทักษ์เด็ก เยาวชน ผู้ด้อยโอกาสและผู้สูงอายุ กระทรวง การพัฒนาสังคมและความมั่นคงของมนุษย์ 2556; Ministry of Education, Youth and Sport of Kingdom of Cambodia 2014; Southeast Asian Ministers of Education Organization 2014; UNESCO Bangkok 2014)

แผนภาพแสดงระบบการศึกษาของราชอาณาจักรกัมพูชา

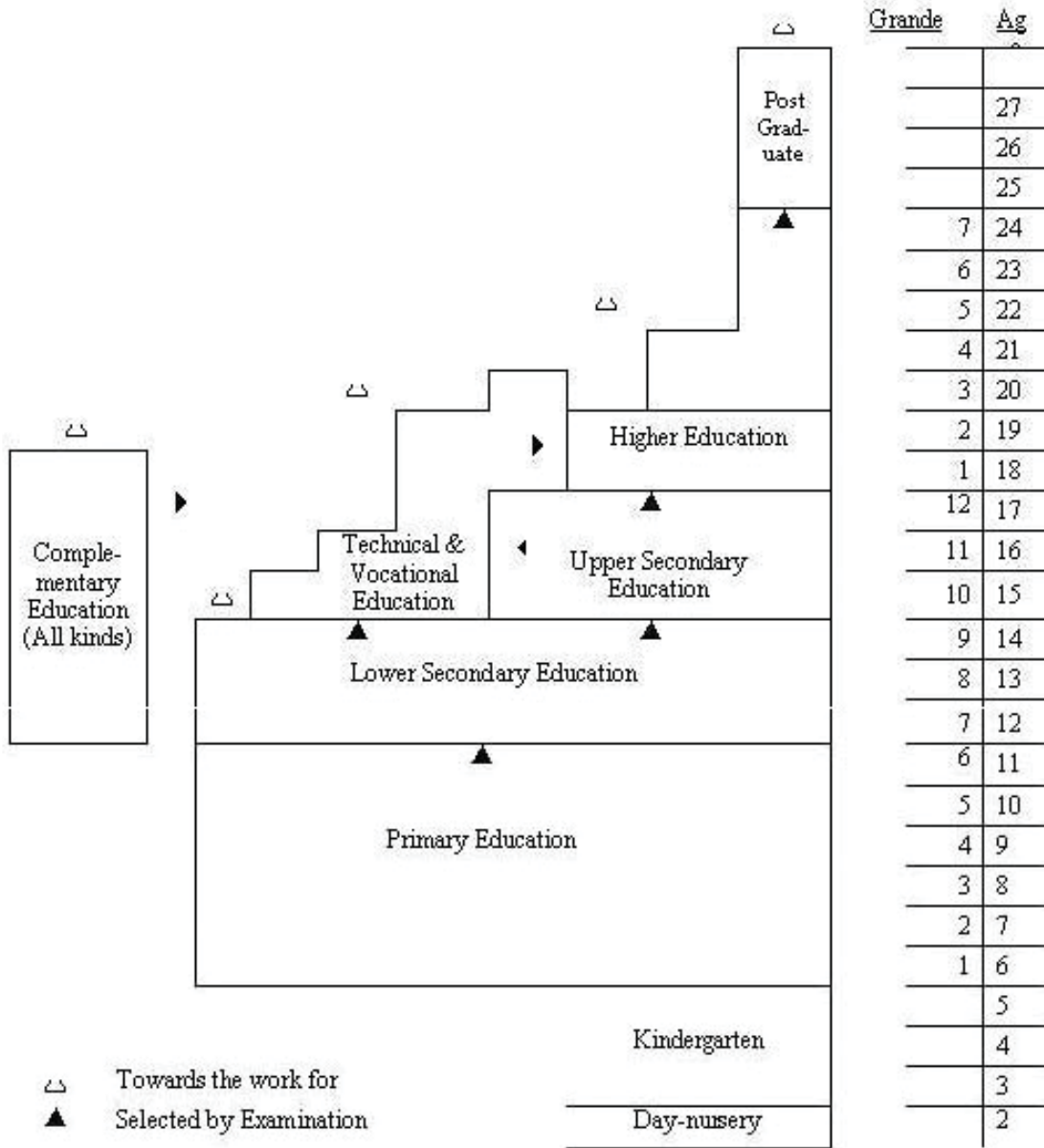

ที่มา : http://www.seameo.org/index.php?option=com_content&view=article&id=108:cam-bodia&catid=99&Itemid=525

ข้อปฏิบัติของประเทศสมาชิกอาเซียน

• ควรแต่งตัวสุภาพ โดยเฉพาะเมื่อไปเที่ยวชมวัด ผู้หญิงไม่ควรใส่กระโปรงสั้นและเสื้อเปิดไหล่ ผู้ชายใส่เสื้อมีปกและกางเกงขายาว

- ควรถอดรองเท้าทุกครั้ง เมื่อจะเข้าไปในบ้านผู้อื่น
- ควรแสดงความสุภาพอ่อนน้อมต่อผู้สูงอายุ
- เมื่อส่งสิ่งของให้ผู้อื่น ควรส่งด้วย 2 มือ หรือยื่นให้ด้วยมือขวา จึงจะเป็นมารยาทที่ดี
- ไม่ควรชี้เท้าไปทางผู้อื่น เวลานั่งกับพื้น ผู้หญิงควรเก็บปลายเท้าอย่างสำรวม
- อย่าจับหรือสัมผัสศีรษะผู้อื่น เพราะชาวกัมพูชาถือว่าศีรษะเป็นส่วนที่สำคัญที่สุดของร่างกาย

- ไม่เสียงดังและปิดโทรศัพท์มือถือเมื่ออยู่ในเขตวัด
- ไม่ควรวิพากษ์วิจารณ์เรื่องการเมือง และถ่ายภาพสัญลักษณ์ทางทหาร

(กรมอาเซียน 2557; สำนักงานส่งเสริมการศึกษานอกระบบและการศึกษาตามอัธยาศัย 2556)

2.2.3 สาธารณรัฐอินโดนีเซีย (Republic of Indonesia)

ข้อมูลทั่วไป

ที่ตั้งของสาธารณรัฐอินโดนีเซียทางทิศเหนือติดกับทะเลจีนใต้และมหาสมุทรแปซิฟิก ทิศตะวันตกเฉียงใต้ติดกับมหาสมุทรอินเดีย ทิศตะวันออกติดกับติมอร์-เลสเต และปาปัวนิวกินี และทิศใต้ติดกับทะเลติมอร์ เมืองหลวงคือ กรุงจาการ์ตา มีประชากรประมาณ 248 ล้านคน (พ.ศ. 2553) ใช้ภาษาอินโดนีเซีย (Bahasa Indonesia) เป็นภาษาราชการ ประชากรนับถือศาสนาอิสลามร้อยละ 85.2

การเมืองการปกครอง สาธารณรัฐอินโดนีเซียปกครองโดยระบอบสาธารณรัฐแบบประชาธิปไตย มีประธานาธิบดีเป็นประมุข และหัวหน้าฝ่ายบริหาร ประธานาธิบดีและผู้นำรัฐบาลคนปัจจุบัน คือ นายโจโก วิโดโด (Mr. JoKo Widodo)

ด้านเศรษฐกิจและการค้า อินโดนีเซียเป็นประเทศที่มีเศรษฐกิจแบบ Market-based ที่ใหญ่ที่สุดในเอเชียตะวันออกเฉียงใต้ โครงสร้างทางเศรษฐกิจของอินโดนีเซีย มี 3 สาขา คือ ภาคเกษตรกรรมและป่าไม้ ภาคอุตสาหกรรมและการก่อสร้าง และภาคบริการ รัฐบาลมีบทบาทสำคัญในการดูแลจัดการเรื่องราคาของผลิตภัณฑ์พื้นฐานต่างๆ เช่น เชื้อเพลิง ข้าว และไฟฟ้า เศรษฐกิจของประเทศขึ้นอยู่กับการทำเหมืองแร่ ภาคอุตสาหกรรมและสาธารณูปโภค ใช้หน่วยเงินตรารูเปียห์ มีผลิตภัณฑ์มวลรวมภายในประเทศ ประมาณ 706.7 พันล้านดอลลาร์สหรัฐ ผลิตภัณฑ์นำเข้าที่สำคัญ ได้แก่ น้ำมัน เหล็ก ท่อเหล็กและผลิตภัณฑ์เหล็ก สิ่งทอ เคมีภัณฑ์ ผลิตภัณฑ์ส่งออกที่สำคัญ ได้แก่ ก๊าซธรรมชาติ แร่ธาตุ ถ่านหิน เครื่องใช้ไฟฟ้า ยางพารา ตลาดนำเข้าที่สำคัญ ได้แก่ สิงคโปร์ ญี่ปุ่น จีน สหรัฐอเมริกา และตลาดส่งออกที่สำคัญ ได้แก่ สหภาพยุโรป ญี่ปุ่น สหรัฐอเมริกา จีน

ข้อมูลด้านการศึกษา

ระบบการศึกษา

ระบบการศึกษาในโรงเรียนประกอบด้วยระดับการศึกษาชั้นต่างๆ ดังนี้ การศึกษาขั้นพื้นฐาน การศึกษาขั้นมัธยม และการศึกษาระดับสูง และยังมีการศึกษาก่อนวัยเรียนเพื่อเตรียมความพร้อมของเด็กด้วย

การศึกษาขั้นพื้นฐาน ตามเกณฑ์จะใช้เวลาศึกษา 9 ปี แบ่งเป็นชั้นประถมศึกษา 6 ปี และชั้นมัธยมศึกษาตอนต้น 3 ปี มีเป้าหมายเพื่อให้ผู้เรียนมีทักษะพื้นฐานในการพัฒนาตนเองในฐานะที่เป็นปัจเจกชน สมาชิกของสังคม ประชากรในประเทศและโลกพร้อมกับเตรียมก้าวเข้าสู่การศึกษาระดับมัธยมศึกษา โรงเรียนประถมศึกษามีลักษณะแตกต่างกัน 2 แบบ คือ โรงเรียนประถมศึกษาแบบทั่วไป (general primary school) และโรงเรียนประถมศึกษาพิเศษสำหรับเด็กพิการ (special primary school for handicapped children)

การศึกษาขั้นมัธยม โรงเรียนมัธยมศึกษาจะรับผู้จบการศึกษาระดับการศึกษาขั้นพื้นฐานใช้เวลาเรียน 3 ปี โดยมีรูปแบบของการจัดการศึกษาหลายแบบ เช่น แบบสามัญทั่วไป แบบสามัญวิชาชีพ แบบสามัญทางศาสนา แบบสามัญบริการ และแบบการศึกษาพิเศษ

วัตถุประสงค์ของการจัดการศึกษาขั้นมัธยม คือ

1. พัฒนาความรู้แก่นักเรียนให้ได้ศึกษาต่อเนื่องไปถึงขั้นสูง และเพื่อพัฒนาตนเองให้สอดคล้องกับการพัฒนาวิทยาศาสตร์ เทคโนโลยีและศาสตร์แขนงต่างๆ
2. พัฒนาความสามารถของนักเรียนในฐานะเป็นสมาชิกของสังคม ให้มีปฏิสัมพันธ์ต่อสังคม วัฒนธรรม และสิ่งแวดล้อมทางธรรมชาติ

การศึกษาระดับมัธยมศึกษาทั่วไป เป็นการจัดการศึกษาหลักสูตรวิชาการสอนทั่วไปและการสอนเฉพาะวิชา เพื่อเตรียมความรู้และพัฒนาทักษะสำหรับการศึกษาในระดับอุดมศึกษาต่อไป

การศึกษาระดับมัธยมศึกษาทางวิชาชีพ เป็นการจัดการศึกษาที่เหมาะสมสำหรับผู้ต้องการเข้าสู่วิชาชีพ แยกสาขาวิชาชีพต่างๆ ออกเป็น 6 กลุ่ม ดังนี้ เกษตรกรรมและการป่าไม้ เทคโนโลยีและอุตสาหกรรม ธุรกิจและการจัดการ ความเป็นอยู่ของชุมชน การท่องเที่ยว และศิลปหัตถกรรม

การศึกษาระดับมัธยมศึกษาด้านศาสนา เป็นการจัดการศึกษาด้านศาสนาโดยเฉพาะ

การศึกษาระดับมัธยมศึกษาแบบบริการ เป็นการจัดการศึกษาเพื่อเตรียมความรู้ความสามารถสำหรับผู้ที่จะเข้าเป็นพนักงานหรือข้าราชการ

การศึกษาระดับมัธยมศึกษาพิเศษ เป็นการจัดการศึกษาสำหรับนักเรียนที่พิการทางร่างกายและจิตใจ

การศึกษาระดับสูง การศึกษาระดับสูงหรืออุดมศึกษา เป็นการขยายไปจากการศึกษาระดับมัธยมศึกษาแต่ละระดับใช้ระยะเวลาในการเรียนดังนี้ ระดับปริญญาตรีใช้เวลาเรียน 3 - 4 ปี ปริญญาโท 2 ปี และปริญญาเอก 3 ปี สถาบันที่จัดการศึกษาระดับสูงนี้ มีลักษณะเป็นสถาบันวิชาการ โพลีเทคนิค สถาบันการศึกษาและมหาวิทยาลัย

นโยบาย/จุดเน้นด้านการศึกษา

ยุทธศาสตร์ด้านการศึกษาสำหรับปี ค.ศ. 2010 - 2014 ของอินโดนีเซียให้ความสำคัญกับการพัฒนาความเป็นมืออาชีพของบุคลากรการศึกษา และการขยายสิ่งอำนวยความสะดวกต่างๆ ในด้านการศึกษา การพัฒนาครูของอินโดนีเซียเน้นในเรื่องการปรับปรุงคุณภาพครู และการพัฒนาคุณวุฒิครู การพัฒนาสถาบันการศึกษาสำหรับบุคลากรการศึกษาและสำเร็จการศึกษา การเสริมสร้างศักยภาพผู้บริหารโรงเรียนและที่ปรึกษาโรงเรียน รวมถึงแผนพัฒนาแห่งชาติของอินโดนีเซียให้ความสำคัญต่อการให้โอกาสทางการศึกษาสำหรับทุกคนในระดับการศึกษาขั้นพื้นฐานอย่างมีคุณภาพ และโครงสร้างทางสังคมและการพัฒนาทรัพยากรมนุษย์ตอบสนองต่อการพัฒนาชนบท โดยเฉพาะในด้านการพัฒนาเศรษฐกิจและการจ้างงาน

การศึกษานอกระบบ

การศึกษานอกระบบของอินโดนีเซียเป็นการศึกษาที่จัดให้กับสมาชิกในชุมชนที่ต้องการรับบริการทางการศึกษา ซึ่งทำหน้าที่ทดแทน เต็มเต็ม และเสริมการศึกษาในระบบ ตามกรอบการส่งเสริมการศึกษาตลอดชีวิต การศึกษานอกระบบมีจุดมุ่งหมายเพื่อพัฒนาขีดความสามารถของผู้เรียน โดยเน้นให้ผู้เรียนได้รับความรู้และทักษะอาชีพ ตลอดจนพัฒนาบุคลิกภาพและทัศนคติที่ดีต่ออาชีพ การศึกษานอกระบบประกอบด้วย การศึกษาทักษะชีวิต การศึกษาปฐมวัย การศึกษาเยาวชน การศึกษาเพื่อเสริมสร้างพลังของสตรี การศึกษาเพื่อการรู้หนังสือ การฝึกอาชีพและการฝึกงาน การศึกษาเทียบเท่า และการศึกษาอื่นๆ ที่มุ่งพัฒนาศักยภาพของผู้เรียน

หน่วยงานหลักที่ดูแลรับผิดชอบการศึกษานอกระบบ ได้แก่ กรมศึกษาปฐมวัย การศึกษานอกระบบ และการศึกษาตามอัธยาศัย (Directorate General of Early Childhood Education, Non-Formal and Informal Education หรือ PAUDNI ซึ่งย่อมาจาก Pendidikan Anak Usia Dini, Nonformal, dan Informal) สังกัดกระทรวงศึกษาและวัฒนธรรมแห่งสาธารณรัฐอินโดนีเซีย PAUDNI ทำหน้าที่กำหนดนโยบายและการพัฒนาหลักสูตรเพื่อการศึกษาปฐมวัยการศึกษา การศึกษานอกระบบ และการศึกษาตามอัธยาศัย หลักสูตรการฝึกอบรม หลักสูตรครูและบุคลากรทางการศึกษาของ PAUDNI หลักสูตรการประเมินผล การพัฒนาและการจัดการการควบคุมคุณภาพทางการศึกษา รวมถึงหลักสูตรสนับสนุนและการดำเนินความร่วมมือทางวิชาการด้านต่างๆ และเมื่อประชาชนมีความต้องการรับบริการทางการศึกษาเพิ่มขึ้น PAUDNI จึงได้ผลักดันการศึกษาให้เป็นไปอย่างต่อเนื่องและการเข้าถึงบริการเป็นไปอย่างกว้างขวางมากขึ้น โดย

1. เพิ่มความพร้อมและสามารถในการให้บริการแก่เด็กปฐมวัยให้ได้รับการศึกษาที่มีคุณภาพ และส่งเสริมให้มีลักษณะบูรณาการแบบองค์รวมและยั่งยืน เพื่อกระตุ้นให้เด็กฉลาด สร้างสรรค์ มีสุขภาพดี สดใส ร่าเริง มีความพร้อมทางร่างกายและจิตใจที่จะเข้าศึกษาต่อในอนาคต
2. เพิ่มความพร้อมและความสามารถในการให้บริการการศึกษาแก่ผู้เรียนอายุ 15 ปีขึ้นไป ยึดหลักการเพิ่มขีดความสามารถ ความเสมอภาคทางเพศ ความต้องการของประชาชนและชุมชน ภายใตกรอบของการริเริ่มด้านการรู้หนังสือเพื่อเสริมสร้างพลัง
3. เพิ่มความพร้อมและสามารถในการให้บริการการศึกษาทักษะชีวิต ทั้งในเรื่องหลักสูตร และการฝึกอบรม การแข่งขันและคุณภาพการศึกษาเพื่อพัฒนาผู้ประกอบการ ความต้องการของการสร้างพลังชุมชน ธุรกิจ และอุตสาหกรรม โดยเฉพาะอย่างยิ่งสำหรับผู้ที่ยังออกจากโรงเรียนกลางคัน ให้สามารถทำงาน มีอิสระ และเป็นมืออาชีพ
4. การปรับปรุงความพร้อม คุณภาพ และความเป็นมืออาชีพของครูและ PAUDNI โดยการกำหนดคุณสมบัติที่ด้านความสามารถและคุณภาพให้สูงขึ้น

5. การพัฒนาบริการการเรียนรู้เพื่อส่งเสริมให้เกิดความสนใจ สังคมและวัฒนธรรมการอ่าน ผ่านการให้บริการที่ดีขึ้น จัดหาสื่อการอ่านที่มีประโยชน์ในการเพิ่มความรู้ สำหรับทั้งผู้รู้หนังสือใหม่ และสำหรับประชาชนทั่วไป

6. การพัฒนาเพิ่มขีดความสามารถการศึกษาของสตรี และผู้สูงอายุ เพื่อยกระดับศักดิ์ศรีของสตรี การมีส่วนร่วมของสตรีในทุกภาคส่วนของการพัฒนา การกำจัดการเลือกปฏิบัติและความรุนแรงต่อสตรี การสนับสนุนความพยายามในการป้องกันอาชญากรรมของการค้ามนุษย์ เช่นเดียวกับการศึกษาของการเป็นบิดามารดา

7. การปรับปรุงบริการการศึกษาเพื่อที่จะสร้างคุณลักษณะลูกเสือแห่งชาติ การปรับปรุงคุณภาพของผู้ฝึกสอน ลูกเสือ และผู้ฝึกสอนงานชุมนุมลูกเสือ

8. การปรับปรุงคุณภาพของการดูแลผ่านการพัฒนาหลักสูตร PAUDNI ต้นแบบ และโครงการนำร่องที่ดำเนินการโดยส่วนกลางและภูมิภาค

9. การปรับปรุงความพร้อม คุณภาพ ความเท่าเทียมกัน และการให้บริการประกันคุณภาพ ผ่านการดำเนินการของโปรแกรม PAUDNI โดยส่วนการศึกษาจังหวัดและอำเภอ / เทศบาล และสถานศึกษาในสังกัด PAUDNI ที่ดำเนินการโดยชุมชน

10. เพิ่มศักยภาพในการรับผู้เรียนของสถานศึกษาในสังกัดทั้งในส่วนกลางและส่วนภูมิภาค โดยการปรับปรุงระบบการจัดการข้อมูล การปรับปรุงสิ่งอำนวยความสะดวกและโครงสร้างพื้นฐานในสถาบัน PAUDNI เพื่อให้สามารถให้บริการที่เป็นเลิศแก่ประชาชนด้วยความเชื่อมั่นและต่อเนื่อง

นอกจากนี้เพื่อสนองต่อวิสัยทัศน์ของ PAUDNI ในการพัฒนาการศึกษาเพื่อสร้างอนาคตของประเทศบนพื้นฐานของกระบวนการทัศน์หรือกรอบความคิดที่สร้างคนอินโดนีเซียให้เป็นทรัพยากรมนุษย์ที่มีศักยภาพในหลากหลายมิติ มุ่งปรับปรุงคุณภาพและการแข่งขันของทรัพยากรมนุษย์ในยุคเศรษฐกิจฐานความรู้และการพัฒนาเศรษฐกิจเชิงสร้างสรรค์ผ่านการศึกษานอกระบบและการศึกษาตามอัธยาศัย เป็นส่วนหนึ่งของการศึกษาแห่งชาติ และมุ่งให้ผู้เรียนมีจิตพิสัย พุทธิพิสัย และทักษะพิสัย อันเป็นกระบวนการเชิงระบบเพื่อเพิ่มศักดิ์ศรีความเป็นมนุษย์แบบองค์รวมที่จะเป็นตัวขับเคลื่อนเชิงกลยุทธ์สำหรับความพยายามที่จะพัฒนาศักยภาพของบุคคลเพื่อที่จะสร้างอนาคตในอุดมคติที่คนประสบความสำเร็จอย่างเต็มที่ จึงดำเนินการตามพันธกิจ ในการอำนวยความสะดวกในการให้บริการทางการศึกษาแก่นักเรียนอย่างมีคุณภาพและเข้าถึงกลุ่มเป้าหมายที่ด้อยโอกาสทางการศึกษาในระบบ มุ่งเป้าไปที่การพัฒนาความสามารถและศักยภาพของผู้เรียน ดังนี้

1. เพิ่มความพร้อมและความสามารถในการให้บริการแก่เด็กปฐมวัยอย่างมีคุณภาพ ทั้งการศึกษานอกระบบและการศึกษาตามอัธยาศัย เพื่อกระตุ้นให้เด็กฉลาด สร้างสรรค์ มีสุขภาพดี สดใสร่าเริง ดังนั้นการเจริญเติบโตและการพัฒนาของเด็กจึงต้องมีความพร้อมทางร่างกายและจิตใจที่จะเข้าศึกษาต่อในอนาคต

2. เพิ่มความพร้อมและความสามารถในการให้บริการการศึกษาแก่ผู้เรียนอายุ 15 ปีขึ้นไป ให้มีทักษะชีวิตอย่างมีคุณภาพ และเท่าเทียมกันทางเพศ ตรงตามความต้องการของบุคคลและสังคม
3. เพิ่มความพร้อมและความสามารถในการให้บริการการศึกษาและหลักสูตรการฝึกอบรม และคุณภาพของการเสริมสร้างพลังของสตรี ความยุติธรรม ความยั่งยืน ความเท่าเทียมกันทางเพศเพื่อการพัฒนาอย่างยั่งยืนในการแข่งขันและความต้องการของบุคคลและสังคม
4. เสริมสร้างระบบการจัดการศึกษาที่เข้มแข็ง รวมถึงความรับผิดชอบการบริหารจัดการภาครัฐทางการศึกษาในระบบ การศึกษานอกระบบ และภาพลักษณ์ในกรอบการประกันคุณภาพ
5. ปรับปรุงความพร้อมในการให้บริการ ความพร้อมของครูและผู้เชี่ยวชาญด้านการศึกษา และศักดิ์ศรีของครู ให้สอดคล้องกับความต้องการและลักษณะที่ยั่งยืน
6. พัฒนาการศึกษาด้านการบูรณาการด้านการเสริมสร้างพลังและศักดิ์ศรีของสตรี

ศูนย์การเรียนรู้ชุมชน (ศรช.) ในอินโดนีเซีย

อินโดนีเซียมีศูนย์การเรียนรู้ชุมชน (ศรช.) มากกว่า 1,500 แห่ง ทั่วประเทศ ใน 30 จังหวัด มีรูปแบบการดำเนินการหลากหลาย ขึ้นอยู่กับลักษณะของชุมชน โครงการหลักที่ศูนย์การเรียนรู้ชุมชนได้ดำเนินการ ได้แก่ การรู้หนังสือแบบเบ็ดเสร็จ การศึกษาและการดูแลเด็กปฐมวัย โครงการศึกษาเทียบเท่าการศึกษาขั้นพื้นฐาน การอบรมทักษะอาชีพ การอบรมการเป็นผู้ประกอบการ กีฬาและนันทนาการ และการศึกษาของสตรี ซึ่ง ศรช. ของอินโดนีเซียจะได้รับการสนับสนุนโดย NGO วัตถุประสงค์หลักของ ศรช. คือ เพื่อส่งเสริมการรู้หนังสือขั้นพื้นฐานและการศึกษานอกระบบ เพื่อลดปัญหาการศึกษาของประเทศ เพื่อให้ประชาชนชาวอินโดนีเซียได้รับการศึกษาภาคบังคับ 9 ปี จัดโปรแกรมการศึกษาเทียบเท่าให้แก่คนทุกวัย รวมถึงเด็กวัยเรียน หลักสูตรที่ดีที่จัดโดย ศรช. เช่น การฝึกอบรมทักษะผู้ประกอบการ และหลักสูตรการสร้างรายได้ การขจัดความยากจน งานอนามัย เช่น การป้องกัน HIV/AIDS ซึ่งรัฐบาลได้ตระหนักและเห็นว่า ศรช. เป็นหนึ่งในองค์ประกอบสำคัญของความพยายามด้านการศึกษาของประเทศ ประเด็นท้าทายของการดำเนินงาน ศรช. ในอินโดนีเซีย คือ การเพิ่มจำนวน ศรช. ในหมู่บ้านให้มากขึ้น การพัฒนา ศรช. ให้มีคุณภาพเพื่อสนองความต้องการของคนในชุมชน การพัฒนาหลักสูตร การเพิ่มรายได้ การพัฒนาศักยภาพของบุคลากรและครู ศรช.

อัตรการอ่านออกเขียนได้ ร้อยละ 92.2 ของประชากรทั้งหมด (พ.ศ. 2554)

(กรมอาเซียน 2551; กระทรวงศึกษาธิการ 2556; ว. อำพรธ 2555; สำนักความสัมพันธ์ต่างประเทศ 2554; สำนักงานส่งเสริมสวัสดิภาพและพิทักษ์เด็ก เยาวชน ผู้ด้อยโอกาสและผู้สูงอายุ กระทรวงการพัฒนาสังคมและความมั่นคงของมนุษย์ 2556; Ministry of Education and Culture of the Republic of Indonesia 2014; Southeast Asian Ministers of Education Organization 2014)

แผนภาพแสดงระบบการศึกษาของสาธารณรัฐอินโดนีเซีย

BAGAN / CHART : 1
SISTEM PENDIDIKAN DI INDONESIA MENURUT UU NO. 20, TAHUN 2003
EDUCATIONAL SYSTEM IN INDONESIA BASED ON LAW NO. 20, YEAR 2003

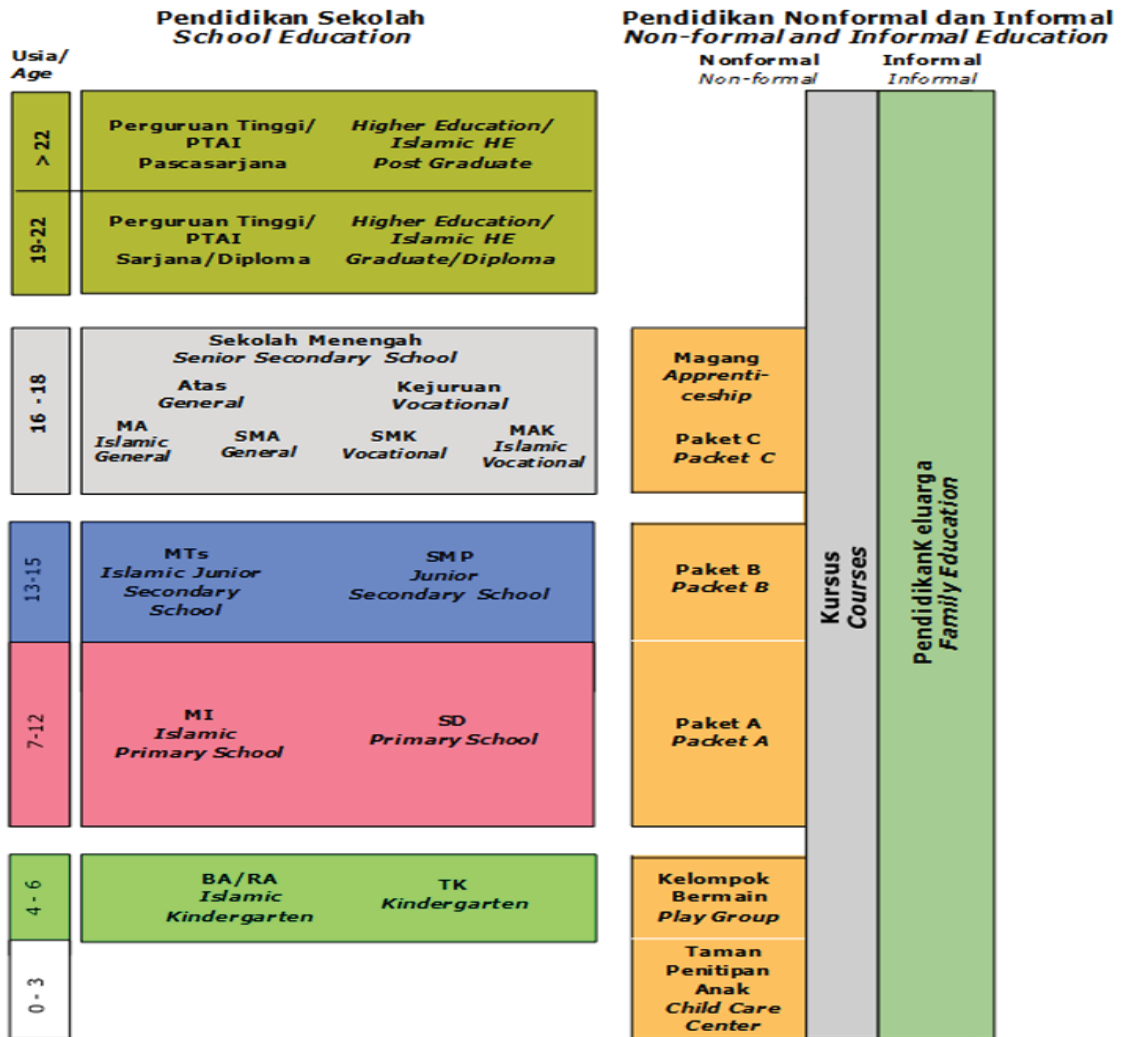

BAGAN/ CHART : 2
SISTEM PERSEKOLAHAN DI INDONESIA MENURUT UU NO. 20, TAHUN 2003
SCHOOL SYSTEM IN INDONESIA BASED ON LAW NO. 20, YEAR 2003

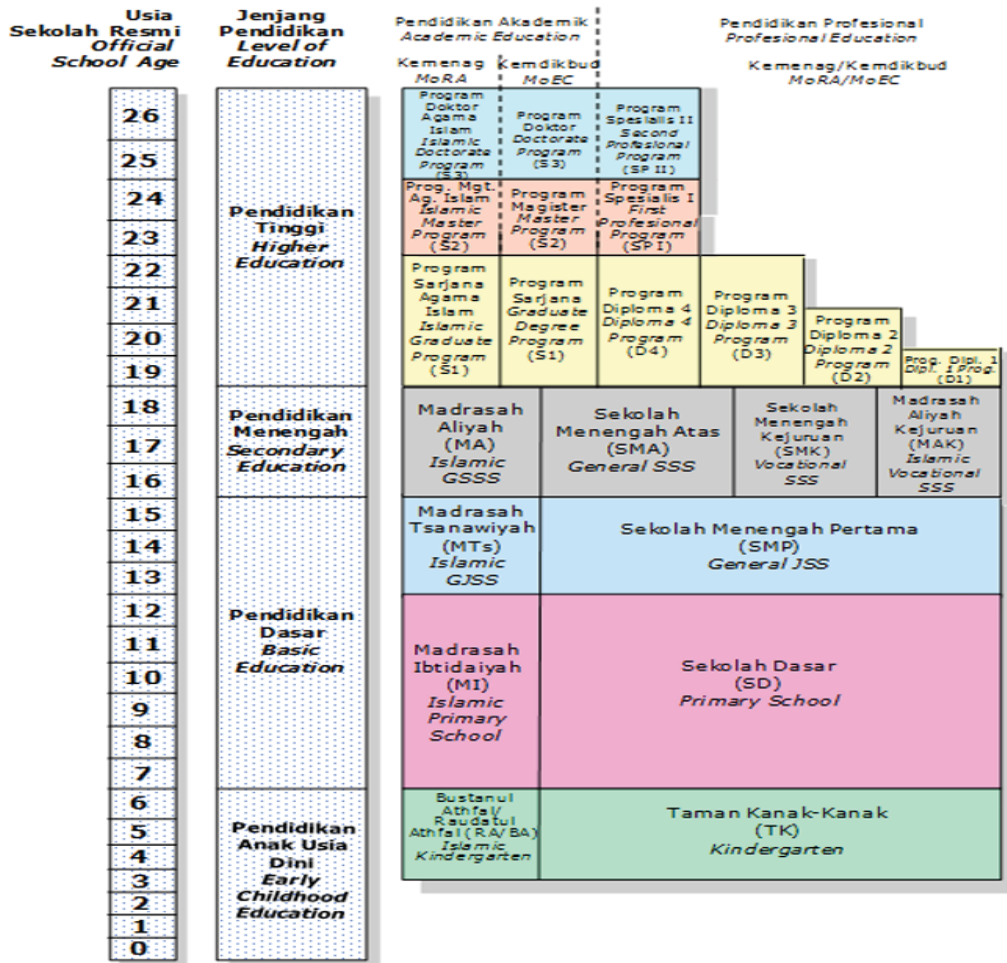

ที่มา : http://www.seameo.org/index.php?option=com_content&view=article&id=109:indonesia&catid=99&Itemid=526

ข้อปฏิบัติของประเทศสมาชิกอาเซียน

1. ข้อปฏิบัติ

- ชาวอินโดนีเซียโดยเฉพาะชาวเกาะชวาถือในเรื่องการให้ความเคารพและการให้เกียรติซึ่งกันและกันอย่างมาก

- เนื่องจากบ่อยครั้งที่ชาวอินโดนีเซียมักจะตัดสินใจตามมติเอกฉันท์ ดังนั้น ในการเจรจาจึงไม่ควรรีบร้อนให้คู่เจรจาตัดสินใจในทันที เพราะจะไม่เป็นผลดีต่อการเจรจา

- ชาวอินโดนีเซียไม่ค่อยเคร่งครัดในเรื่องเวลา การประชุมจึงไม่อาจตรงเวลาได้ และในกรณีที่เกี่ยวข้องชาวอินโดนีเซีย อาจเป็นไปได้ที่แขกผู้รับเชิญจะมางานพร้อมด้วยเพื่อนคนอื่นๆ ที่ไม่ได้รับเชิญด้วย

- เมื่อมีข้อสงสัย ชาวอินโดนีเซียมักจะไม่วางใจให้หายข้องใจ และมักจะให้คำตอบเพื่อทำให้ผู้ฟังสบายใจ นอกจากนี้ การตอบรับว่า “คะ/ครับ (Yes)” อาจมีความหมายเพียงแค่ว่า “คะ/ครับ รับฟังที่คุณพูด” ซึ่งไม่ใช่ “คะ/ครับ เห็นด้วยกับคุณ” ดังนั้น จึงควรถามย้ำเพื่อให้มั่นใจว่าทั้งสองฝ่ายเข้าใจตรงกัน

- ควรพกนามบัตรติดตัวให้มากและเมื่อรับนามบัตรจากชาวอินโดนีเซีย ควรรับด้วยท่าทีที่ให้เกียรติและห้ามมอบของหรือนามบัตรให้แก่ชาวอินโดนีเซียด้วยมือซ้าย เพราะถือว่ามีอสุภภาพ

- ชายชาวอินโดนีเซียรวมทั้งนักธุรกิจมักนิยมสวมใส่เสื้อบาติกแขนยาว โดยถือเป็นเครื่องแต่งกายทางการเช่นเดียวกับชุดสูทสีเข้ม ชุดสูทพร้อมเนคไทจัดเป็นเครื่องแต่งกายสุภาพทางการสำหรับชาย ส่วนผู้หญิงควรหลีกเลี่ยงการสวมใส่เสื้อไม่มีแขนหรือกางเกงขาสั้น

- เครื่องดื่มแอลกอฮอล์และเนื้อหมูเป็นของต้องห้ามตามหลักศาสนา แต่โดยทั่วไปชาวอินโดนีเซีย ไม่ค่อยเคร่งครัดมากเรื่องการดื่มแอลกอฮอล์

- เมื่อเจ้าภาพชาวอินโดนีเซียเสิร์ฟกาแฟหรือชาให้ ควรรอให้เจ้าภาพดื่มก่อน และเป็นมารยาทที่ควรดื่มหรือทานอาหารที่เจ้าภาพหยิบยื่นให้ ในกรณีการประชุม จะไม่มีการแตะต้องเครื่องดื่มหรือของว่างที่จัดเตรียมไว้จนกว่าจะเสร็จสิ้นการประชุม

- กิริยาที่ถือว่าหยาบคาย ได้แก่ การยกมือขึ้นนิ้ว การแตะศีรษะผู้อื่น การวางมือที่สะโพก หรือยกมือกอดอก บ่งบอกอาการโกรธหรือไม่พอใจ อีกทั้งควรระวังไม่ทำให้คู่สนทนา รู้สึกเสียหน้า

- เวลานั้น ให้ระวังไม่หันฝ่าเท้าไปทางคู่สนทนาเพราะถือเป็นการไม่สุภาพ ทางที่ดีควรวางเท้าลงกับพื้น

- ควรเตรียมของที่ระลึกสำหรับมอบให้กับคู่เจรจา

2. การเรียกชื่อ

- ในจดหมายทางการ ควรระบุชื่อเต็มของผู้รับชาวอินโดนีเซีย เช่น Mr.Sudjana Santosa ในกรณีที่ผู้ติดต่อด้วยมีคำนำหน้านาม เช่น Dr. ก็ให้ระบุด้วย

- ในการสนทนา ให้เรียกชื่อเต็มหรือเรียกชื่อต้นของคู่สนทนา เช่น Mr.Sudjana Santosa หรือ Mr.Sudjana ต่อเมื่อมีความคุ้นเคยกันมากขึ้น ก็อาจเรียกชื่อต้นโดยไม่มีคำนำหน้าได้ เช่น Sudjana

- คำนำหน้าชื่อ “Drs” (สำหรับชาย) และ “Dra” (สำหรับหญิง) เป็นเครื่องบอกระดับการศึกษาในระดับมหาวิทยาลัยทางสายสังคมศาสตร์หรืออักษรศาสตร์ ส่วน “Ir” สำหรับการศึกษาด้านวิศวกรรมศาสตร์ “DR” คือผู้ที่จบปริญญาเอก ส่วน “Dr” คือผู้ที่จบแพทยศาสตร์

(กรมอาเซียน 2557; สำนักงานส่งเสริมการศึกษานอกระบบและการศึกษาตามอัธยาศัย 2556)

2.2.4 สาธารณรัฐประชาธิปไตยประชาชนลาว (สปป.ลาว) (Lao People's Democratic Republic)

ข้อมูลทั่วไป

สปป.ลาว ตั้งอยู่บนใจกลางของคาบสมุทรอินโดจีน ไม่มีทางออกสู่ทะเล เนื่องด้วยตลอดแนวชายแดนของ สปป. ลาว ซึ่งมีความยาวรวม 5,083 กิโลเมตร ล้อมรอบด้วยชายแดนของประเทศเพื่อนบ้าน 4 ประเทศ โดยทิศเหนือติดกับจีน ทิศตะวันตกติดกับเมียนมาร์และไทย ทิศตะวันออกติดกับเวียดนาม และทิศใต้ติดกับกัมพูชา ประชากรส่วนใหญ่นับถือศาสนาพุทธนิกายเถรวาท รองลงมา นับถือผี ศาสนาคริสต์ และอื่นๆ ใช้ภาษาลาวเป็นภาษาราชการ

การเมืองการปกครอง สปป.ลาว ปกครองโดยระบอบสังคมนิยม มีพรรคประชาชนปฏิวัติลาวเป็นองค์กรการเมืองสูงสุดซึ่งนำการบริหารประเทศ ประธานประเทศ คือ นายจุมมะลี ไซยะสอน นายกรัฐมนตรี คือ นายทองสิง ทำมะวง ด้านฝ่ายบริหาร ประธานาธิบดีเป็นประมุขของรัฐ นายกรัฐมนตรีเป็นหัวหน้าคณะรัฐบาล ผู้ดำรงตำแหน่งคณะรัฐมนตรีต้องได้รับการเห็นชอบจากคณะรัฐบาล โดยประธานาธิบดีเป็นผู้แต่งตั้ง รัฐบาลเป็นผู้แต่งตั้งประธานาธิบดีและรองประธานาธิบดี มีวาระการดำรงตำแหน่ง 5 ปี ประธานาธิบดีเป็นผู้เสนอชื่อนายกรัฐมนตรีให้รัฐสภาเป็นผู้เลือก และมีวาระดำรงตำแหน่ง 5 ปี เช่นกัน

ด้านเศรษฐกิจการค้า ใช้หน่วยเงินตราคือ สปป.ลาว มีทรัพยากรธรรมชาติที่อุดมสมบูรณ์ เศรษฐกิจจึงเกิดจากการส่งออกทรัพยากรเป็นหลัก และเนื่องจากการเมืองมีเสถียรภาพและมีค่าจ้างแรงงานค่อนข้างต่ำทำให้หลายประเทศเข้าไปลงทุน สินค้านำเข้าสำคัญ ได้แก่ รถจักรยานยนต์และส่วนประกอบ เครื่องใช้ไฟฟ้า เครื่องอุปโภคบริโภค สินค้าส่งออกสำคัญ ได้แก่ ไม้ซุง ไม้แปรรูป ผลิตภัณฑ์ไม้ สินแร่ เศษโลหะ ถ่านหิน เสื้อผ้าสำเร็จรูป และประเทศคู่ค้าส่งออกที่สำคัญ ได้แก่ ไทย จีน เวียดนาม

ข้อมูลด้านการศึกษา

ระบบการศึกษา

การจัดระบบการศึกษาของ สปป.ลาว สามารถแบ่งออกเป็น 2 ระยะ คือ ระยะที่หนึ่งคือ ช่วงหลังการเปลี่ยนการปกครอง และระยะที่สองคือหลังการปฏิรูปการศึกษา หรือเรียกว่า กรอบการพัฒนาแผนการศึกษา ค.ศ. 2009 - 2015

นับตั้งแต่ สปป.ลาว ได้เปลี่ยนการปกครองเมื่อปี ค.ศ. 1975 (พ.ศ. 2518) เป็นต้นมา ปัจจุบัน สปป.ลาว ได้ใช้ระบบการศึกษาขั้นพื้นฐานหรือการศึกษาระดับสามัญศึกษาเป็นแบบ 12 ปี คือระบบ 5:4:3 ซึ่งอยู่ในความดูแลและรับผิดชอบของกรมสามัญศึกษา กระทรวงศึกษาธิการ ดังนี้

ระดับประถมศึกษา ใช้เวลาในการศึกษา 5 ปี เด็กจะเริ่มเข้าเรียนเมื่ออายุ 6 ปี การศึกษาในระดับนี้คือเป็นการศึกษาภาคบังคับ เด็กทุกคนต้องจบการศึกษา

ระดับมัธยมศึกษาตอนต้น ใช้เวลาในการศึกษา 3 ปี

ระดับมัธยมศึกษาตอนปลาย ใช้เวลาในการศึกษา 3 ปี

ระดับอุดมศึกษาหรือการศึกษาขั้นสูง รวมถึงการศึกษาด้านเทคนิค สถาบันการศึกษาขั้นสูงหรือมหาวิทยาลัย ซึ่งอยู่ในความดูแลและรับผิดชอบของกรมอาชีวศึกษาและมหาวิทยาลัย กระทรวงศึกษาธิการและกีฬา ยกเว้นการศึกษาเฉพาะทางซึ่งอยู่ในความดูแลของกระทรวงอื่น โดยเมื่อเด็กจบการศึกษาในระดับประถมศึกษาและมัธยมศึกษาแล้ว จะมีการคัดเลือกนักเรียนเพื่อเสนอกระทรวงศึกษาธิการ ให้เด็กได้เข้าศึกษาต่อในระดับที่สูงขึ้น ดังนี้

- *สายอาชีพ* ใช้เวลาศึกษา 3 ปี ในวิทยาลัยเทคนิคต่างๆ เช่น ด้านไฟฟ้า ก่อสร้าง บัญชี ป่าไม้ เป็นต้น

- *มหาวิทยาลัยและสถาบันการศึกษา* ได้แก่ มหาวิทยาลัยแพทยศาสตร์ (เวียงจันทน์) ใช้เวลาศึกษา 6 ปี ซึ่งขึ้นกับกระทรวงสาธารณสุข มหาวิทยาลัยแห่งชาติ (ดงโตก) เวลาศึกษา 4 ปี สถาบันสรรพวิชา ใช้เวลาศึกษา 6 ปี

กรอบการพัฒนาแผนการศึกษา ค.ศ. 2009 - 2015 ได้ระบุปัญหาที่มีความสำคัญเป็นอันดับต้นๆ รวมทั้งช่องว่างและข้อจำกัดในกรอบการพัฒนาการศึกษาของ สปป. ลาว ที่จำเป็นต้องได้รับการแก้ไขอย่างเร่งด่วนประกอบด้วย

1. ปรับปรุงคุณภาพทั่วทั้งระบบการศึกษา รวมทั้งคุณภาพของการบรรจุครู การฝึกอบรมครู การโยกย้ายครูและการรักษาครู
2. สร้างความเข้มแข็งแก่ระบบสร้างครูอย่างจริงจังและเป็นรูปธรรม
3. รับประกันให้ทุกคนเรียนจบชั้นประถมศึกษาทั่วไปในปี ค.ศ. 2015
4. ขยายโรงเรียนชั้นมัธยมศึกษาที่ละก้าว
5. สร้างความเข้มแข็งให้แก่การคุ้มครองการศึกษา รวมทั้งการสร้างขีดความสามารถทางด้านการจัดการแบบบูรณาการ และการบริหารจัดการคุ้มครองบุคลากรด้านการศึกษา
6. ส่งเสริมการเรียนรู้ร่วมที่สามารถให้ประชาชนกลุ่มด้อยโอกาสได้รับการศึกษาที่มีคุณภาพ
7. ทำให้การศึกษา และการหางานทำมีความสอดคล้องกัน รวมทั้งการพัฒนาวิชาชีพเพื่อตอบสนองความต้องการของตลาดแรงงาน และการสร้างงานในทั่วประเทศ

การศึกษานอกระบบ

ตามกฎหมายว่าด้วยการศึกษาแห่งสาธารณรัฐประชาธิปไตยประชาชนลาว (ฉบับปรับปรุง) ได้สะท้อนถึงความพยายามในการยกระดับคุณภาพและระบบการศึกษาของประเทศ โดยในมาตรา 11 ระบุเนื้อหาของการศึกษานอกระบบโรงเรียน ว่าการศึกษานอกระบบโรงเรียนมีเนื้อหาและชั้นเรียนเหมือนกับการศึกษาในโรงเรียน แต่วิธีการ เวลา และรูปแบบการจัดการเรียนการสอนแตกต่างจากการศึกษาในโรงเรียน การศึกษาตามอัธยาศัย เป็นรูปแบบหนึ่งของการศึกษานอกระบบโรงเรียน ซึ่งมีเนื้อหากว้าง และ

ไม่จำกัดขอบเขตทั้งในด้านการเรียน การศึกษาค้นคว้าด้วยตนเองในหลายวิธีรวมทั้งผ่านสื่อต่างๆ ซึ่งไม่จำกัดเวลาเนื้อหา และสถานที่เรียน

สำนักงานการศึกษาอำเภอภายใต้กระทรวงศึกษาธิการและกีฬาและกรมการศึกษานอกโรงเรียนรับผิดชอบสถาบันการศึกษานอกโรงเรียนในอำเภอของตน โปรแกรมการศึกษานอกโรงเรียนของ สปป.ลาว กำหนดกลุ่มเป้าหมายไว้ 3 กลุ่ม คือ 1) เด็กและผู้ใหญ่วัยรุ่น อายุ 6-14 ปี ที่ไม่มีโอกาสเข้าเรียนในโรงเรียนประถมศึกษา และต้องการรู้หนังสือและศึกษาตามหลักสูตรการศึกษาต่อเนื่อง 2) ผู้ใหญ่ อายุ 15-40 ปี ที่ไม่รู้หนังสือและต้องการรู้หนังสือและศึกษาตามหลักสูตรการศึกษาต่อเนื่อง และ 3) เยาวชนและผู้ใหญ่ อายุ 15-24 ปี ที่ยังไม่มีอาชีพที่แน่นอนและที่ต้องการฝึกอบรมอาชีพขั้นพื้นฐาน

การศึกษานอกระบบโรงเรียน แบ่งเป็น 4 ประเภท คือ

- 1) การฝึกอบรมผู้ใหญ่ที่อ่านและเขียนหนังสือไม่เป็น
- 2) การยกระดับวิชาชีพแก่ผู้ใหญ่และการยกระดับวิชาชีพแก่เจ้าหน้าที่และพนักงาน
- 3) การศึกษาภาคเอกชนที่ทางรัฐบาลอนุญาตให้ทางเอกชนจัดระบบการเรียนการสอนในระดับตั้งแต่อนุบาลจนถึงปริญญาตรีและปริญญาโท
- 4) โรงเรียนสงฆ์ ตั้งอยู่ในหลวงพระบาง ซึ่งได้รับการสนับสนุนจากภาครัฐเป็นอย่างดี และเก็บค่าเล่าเรียนในอัตราที่ถูก คือ 35,000 กีบ หรือประมาณ 140 บาทต่อปี ทำให้มีผู้มาบวชเรียนจำนวนมากจากแขวงต่างๆ และหลากหลายชาติพันธุ์ แต่ถึงกระนั้นก็เป็นการศึกษาที่จำกัดอยู่เฉพาะเพศชายเท่านั้น

การศึกษานอกระบบโรงเรียนมีความสำคัญและจำเป็นต่อการจัดการศึกษาของ สปป.ลาว เป็นอย่างมาก ทั้งนี้เพราะเท่าที่ผ่านมาประชาชนจำนวนมากไม่ได้เข้าเรียนในโรงเรียนประถมศึกษา และเมื่อเข้าเรียนก็ออกจากโรงเรียนกลางคันเกือบครึ่งหนึ่งของนักเรียนทั้งหมด การจัดการศึกษานอกระบบโรงเรียนจึงทำให้เกิดผลดีหลายอย่าง เช่น

1. ทำให้เพิ่มจำนวนคนรู้หนังสือมากขึ้น ซึ่งจะเพิ่มประโยชน์ต่อการสื่อสาร และการดำรงชีวิต
2. ทำให้ผู้ใหญ่มีโอกาสในการเรียนอาชีพต่างๆ และพัฒนาแนวคิดด้านวัฒนธรรม ซึ่งเป็นประโยชน์ต่อการดำรงชีวิต นำไปสู่คุณภาพที่ดีของครอบครัวต่อไป
3. เปิดโอกาสให้ประชาชนที่อยู่ห่างไกล และภูเขาสูง การคมนาคมลำบาก ซึ่งส่วนใหญ่เป็นชนเผ่ากลุ่มน้อยต่างๆ ได้รับการศึกษาทั่วถึงมากขึ้น
4. ทำให้เกิดระบบช่วยเหลือกันในการจัดการศึกษา โดยคนที่อ่านออกเขียนได้ช่วยสอนหนังสือให้แก่คนที่อ่านไม่ออกเขียนไม่ได้ และทำให้สามารถลบล้างการไม่รู้หนังสือหรือลืมหนังสือได้ทั่วถึงและเร็วขึ้น

จากข้อมูลสำนักงานยูเนสโก ความท้าทายที่สำคัญของการศึกษานอกระบบโรงเรียนของ สปป.ลาว คือ ความแตกต่างกันอย่างเห็นได้ชัดของอัตราการรู้หนังสือ จำแนกตามเพศ จังหวัด ที่ตั้งในเมือง/

ชนบท กลุ่มอายุ และกลุ่มชาติพันธุ์ บุคลากร กศน. มีความสามารถและโอกาสที่ได้รับการฝึกอบรมที่จำกัด โดยส่วนใหญ่มีโอกาสน้อยที่จะได้รับการฝึกอบรมก่อนและระหว่างการทำงาน ค่าตอบแทนที่ได้รับไม่เพียงพอการดำรงชีพ การขาดแคลนหนังสือเรียน คู่มือครู และสื่อการเรียนการสอน การบริหารจัดการด้านศูนย์การเรียนชุมชนยังไม่ดี ตลอดจนงบประมาณที่จำกัด

อัตราการอ่านออกเขียนได้ ร้อยละ 73.4 ของประชากรทั้งหมด (พ.ศ. 2554)

(กรมอาเซียน 2551; กระทรวงศึกษาธิการ 2556; อีระ รุณเจริญ 2542; สำนักความสัมพันธ์ต่างประเทศ 2554; สำนักงานส่งเสริมสวัสดิภาพและพิทักษ์เด็ก เยาวชน ผู้ด้อยโอกาสและผู้สูงอายุ กระทรวงการพัฒนาสังคมและความมั่นคงของมนุษย์ 2556; Southeast Asian Ministers of Education Organization 2014; UNESCO Bangkok 2014)

แผนภาพแสดงระบบการศึกษาของ สปป.ลาว

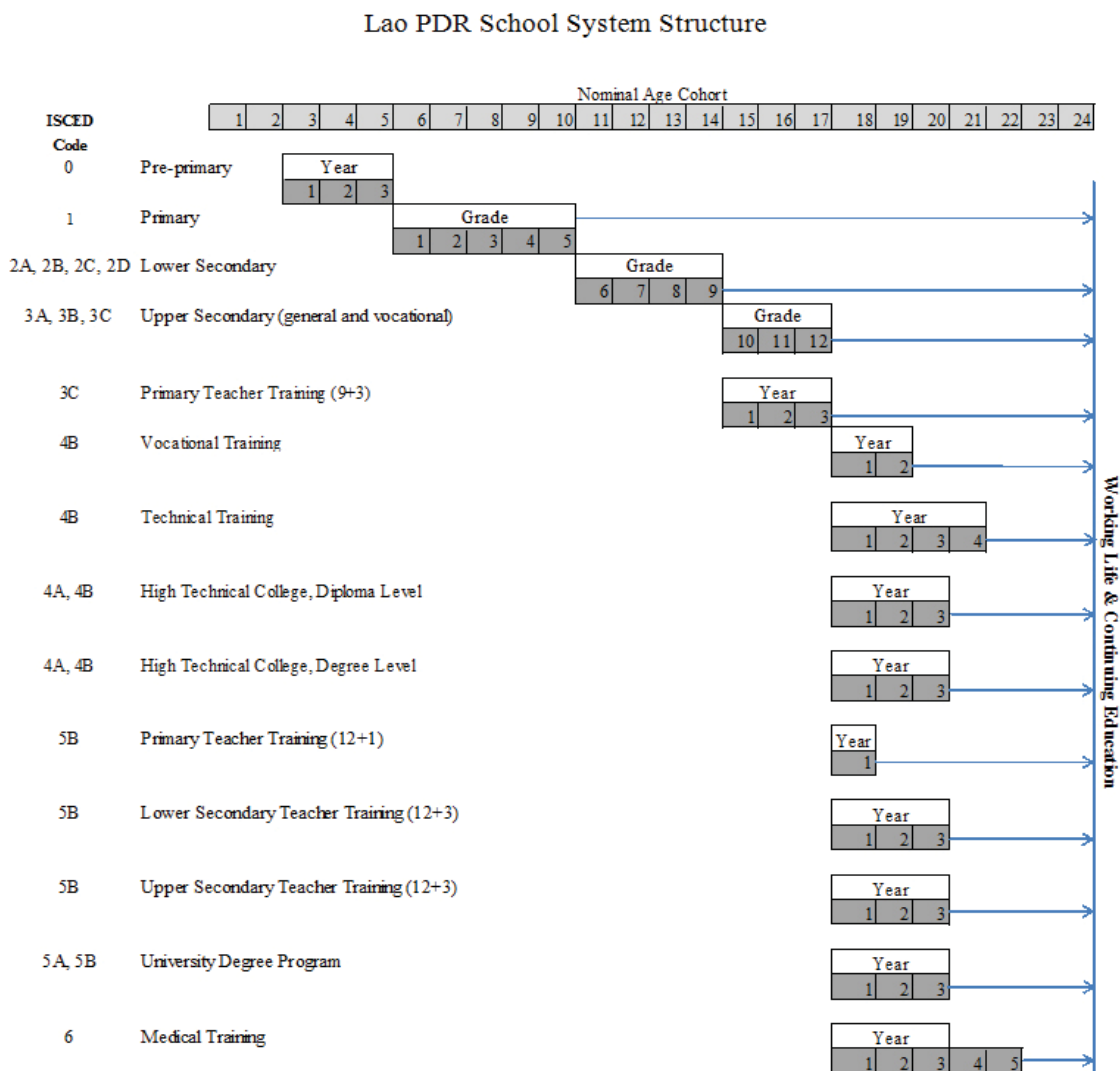

ที่มา : http://www.seameo.org/index.php?option=com_content&view=article&id=110:lao-pdr&catid=99&Itemid=527

ข้อปฏิบัติของประเทศสมาชิกอาเซียน

- ขนบธรรมเนียมประเพณีของลาวคล้ายคลึงกับไทยมาก เช่น การยกมือไหว้ทักทาย ศีรษะถือเป็นของสูงห้ามแตะต้องเล่น เท้าถือเป็นของต่ำ เวลานั่งสนทนาจึงต้องเก็บปลายเท้าให้เรียบร้อย การรักษา “หน้า” การแต่งกายสุภาพเรียบร้อย การให้เกียรติผู้อาวุโส ความสุภาพอ่อนน้อม การมอบของด้วยมือขวา การไม่ใส่รองเท้าเข้าบ้าน เป็นต้น

- การต่อรองราคาถือเป็นเรื่องปกติ

- สำหรับการประชุมหรือทางธุรกิจ เสื้อเชิ้ตและกางเกงถือเป็นเครื่องแต่งกายที่สุภาพสำหรับชาย สำหรับหญิงควรสวมกระโปรงยาวและเสื้อมีแขน/ไม่มีแขน ชุดสุทสำหรับโอกาสที่เป็นทางการเท่านั้น

- การมอบของที่ระลึกเป็นการแสดงน้ำใจและช่วยสร้างมิตรภาพ

(กรมอาเซียน 2557; สำนักงานส่งเสริมการศึกษานอกระบบและการศึกษาตามอัธยาศัย 2556)

2.2.5 ประเทศมาเลเซีย (Malaysia)

ข้อมูลทั่วไป

ประเทศมาเลเซียตั้งอยู่ในเขตเส้นศูนย์สูตร พื้นที่ส่วนใหญ่เป็นป่าดิบชื้น ประกอบด้วยดินแดนสองส่วน คือ มาเลเซียตะวันตก ตั้งอยู่บนคาบสมุทรมลายู ทิศเหนือติดกับประเทศไทย ทิศใต้ติดกับสิงคโปร์ ทิศตะวันออกติดกับทะเลจีนใต้ ทิศตะวันตกติดทะเลอันดามันและช่องแคบมะละกา และส่วนมาเลเซียตะวันออกตั้งอยู่บนเกาะบอร์เนียว (กาลิมันตัน) มีบรูไนแทรกอยู่ทางตอนเหนือ ทิศเหนือติดทะเลจีนใต้ ทิศใต้ติดอินโดนีเซีย ทิศตะวันออกติดทะเลชูลูและไกล์ฟิลิปปินส์ ทิศตะวันตกติดทะเลจีนใต้ มีพื้นที่ราบชายฝั่งและมีภูเขาสูงอยู่กลางเกาะ ประชาชนนับถือศาสนาอิสลามเป็นศาสนาประจำชาติ ร้อยละ 60.4 ภาษาราชการ คือ ภาษามลายู นอกจากนี้มีการใช้ภาษาอังกฤษ จีน และทมิฬ

การเมืองการปกครอง ประเทศมาเลเซียมีการปกครองระบอบประชาธิปไตยแบบรัฐสภา ปัจจุบันประกอบด้วย 13 รัฐ ประมุขแห่งรัฐมีตำแหน่งเป็นสมเด็จพระราชาธิบดี เป็นหัวหน้ารัฐบาลแห่งรัฐ อยู่ในตำแหน่งคราวละ 5 ปี ประมุขคนปัจจุบัน คือ สมเด็จพระราชาธิบดีสุลต่านตวนกู อับดุล ฮาลิม มูอัซซอม ซาห์ มีนายกรัฐมนตรีเป็นหัวหน้ารัฐบาลสหพันธรัฐ นายกรัฐมนตรีคนปัจจุบัน คือ นายนาจิบ ราซัค

ด้านเศรษฐกิจการค้า ประเทศมาเลเซียใช้หน่วยเงินตราริงกิต เศรษฐกิจพึ่งพาการส่งออก ดีบุก ยางพารา และปาล์มน้ำมัน มีปริมาณน้ำมันดิบและก๊าซธรรมชาติสำรองเป็นอันดับ 3 ของโลก นอกจากนี้ยังมีนโยบายส่งเสริมการผลิตด้วยเทคโนโลยีขั้นสูงอย่างจริงจัง สินค้านำเข้าสำคัญ ได้แก่ ชิ้นส่วนอุปกรณ์ไฟฟ้าและอิเล็กทรอนิกส์ เครื่องจักรอุตสาหกรรม สินค้าแปรรูป และอาหาร สินค้าส่งออกสำคัญ ได้แก่ อุปกรณ์ไฟฟ้า และอิเล็กทรอนิกส์ น้ำมันดิบ ก๊าซธรรมชาติเหลว ปิโตรเลียม เฟอร์นิเจอร์ ยาง และน้ำมันปาล์ม โดยมีประเทศคู่ค้าที่สำคัญ ได้แก่ สหรัฐอเมริกา สิงคโปร์ ญี่ปุ่น จีน ไทย ฮองกง ไต้หวัน

ข้อมูลด้านการศึกษา

ระบบการศึกษา

ระบบการบริหารการศึกษาของประเทศมาเลเซียอยู่ในความรับผิดชอบของกระทรวงศึกษาธิการ แบ่งระดับการบริหารเป็น 5 ระดับ คือ ระดับชาติ ระดับรัฐ (รัฐบาลกลาง Federal Government รับผิดชอบ) ระดับอำเภอ ระดับกลุ่มโรงเรียน และระดับโรงเรียน การศึกษาทุกประเภททุกระดับอยู่ภายใต้ความรับผิดชอบของกระทรวงศึกษาธิการเพียงกระทรวงเดียว ยกเว้นการศึกษาที่มีลักษณะเป็นการศึกษานอกระบบ (Non – formal Education) อยู่ในความรับผิดชอบของกรมจากกระทรวงอื่นๆ ที่เกี่ยวข้องรับผิดชอบการศึกษาประเภทนั้นๆ เช่น กรมแรงงาน กรมเกษตร เป็นต้น

ระบบการจัดการศึกษาของมาเลเซีย (National Education System) เป็นระบบ 6:3:2 และแบ่งการศึกษา ออกเป็น 5 ระดับ คือ

1. ระดับก่อนประถมศึกษา (Pre-school Education)
 2. ระดับประถมศึกษา (Primary Education) ใช้เวลาในการศึกษา 6 ปี
 3. ระดับมัธยมศึกษา (Secondary Education) ประกอบด้วย มัธยมศึกษาตอนต้น ใช้เวลาในการศึกษา 3 ปี และมัธยมศึกษาตอนปลาย ใช้เวลาในการศึกษา 2 ปี
 4. ระดับหลังมัธยมศึกษาหรือเตรียมอุดมศึกษา (Post-secondary Education) ใช้เวลาในการศึกษา 1 หรือ 2 ปี
 5. ระดับอุดมศึกษา (Higher Education) ใช้เวลาในการศึกษาประมาณ 3 ปีครึ่งถึง 4 ปี
- การศึกษาระดับที่ 1-4 และกระทรวงศึกษาธิการ (Ministry of Education : MOE) ดูแลการศึกษาระดับที่ 1-4 และกระทรวงอุดมศึกษา (Ministry of Higher Education : MOHE) ดูแลการศึกษาระดับที่ 5 รายละเอียดดังนี้

1. ระดับก่อนประถมศึกษา หรือระดับเตรียมความพร้อม (Pre-school Education) เป็นการศึกษาในระดับอนุบาล ที่เป็นหลักสูตรเตรียมความพร้อมก่อนการเข้าสู่อการศึกษาภาคบังคับ สำหรับเด็กอายุ 4-6 ปี ซึ่งเป็นไปตามแผนแม่บทการศึกษามาลาเซีย ที่ให้ความสำคัญต่อการจัดการศึกษาตั้งแต่ในระดับอนุบาล ด้วยการกำหนดให้การศึกษาในระดับอนุบาล เป็นส่วนหนึ่งของระบบการศึกษาชาติ

2. ระดับประถมศึกษา (Primary Education) เป็นการศึกษาภาคบังคับของมาเลเซีย ที่เด็กทุกคนที่มีอายุตั้งแต่ 6-12 ปี จะต้องเรียน โดยใช้เวลาในการเรียน 6 ปี ซึ่งจะแบ่งออกเป็น โรงเรียนประถมศึกษาของรัฐบาล (National Primary School) ที่จะใช้ภาษามลายูเป็นภาษากลางในการเรียนการสอน และ โรงเรียนประถมศึกษาของเอกชน (Vernacular School) ที่จะใช้ภาษาจีน หรือภาษาทมิฬเป็นภาษากลางในการเรียนการสอน โดยโรงเรียนประถมทั้ง 2 ประเภท จะกำหนดให้มีวิชาภาษาอังกฤษเป็นวิชาบังคับ การศึกษาในระดับประถมศึกษา จะแบ่งออกเป็น 2 ระดับ คือ ประถมต้น (ป.1-3) และ ประถมปลาย (ป.4-6) ที่นักเรียนจะได้เรียนครบทั้งทักษะการอ่าน เขียน คณิตศาสตร์ วิทยาศาสตร์ พลศึกษา ศาสนาอิสลามและศีลธรรม และในปีการศึกษาสุดท้าย นักเรียนจะต้องผ่านการทดสอบผลสัมฤทธิ์ทางการเรียนในระดับประถม ที่เรียกว่า Ujian Pencapaian Sekolah Rendah (UPSR) ถึงจะเลื่อนชั้นไปเรียนในระดับมัธยมศึกษาได้

3. ระดับมัธยมศึกษา (Secondary Education) เป็นการศึกษาต่อเนื่องจากระดับประถมศึกษาที่มีระยะเวลาในการเรียน 5 ปี ซึ่งแบ่งการเรียนออกเป็น 2 ระดับ คือ Lower secondary education (form 1-3) และ Upper secondary education (form 4-5) โดยในระดับ Upper secondary นั้นจะแบ่งออกเป็น 3 สาขาวิชา คือ เน้นด้านวิชาการ (ศิลปะ และ วิทยาศาสตร์) เน้นด้านเทคนิค และเน้นด้านวิชาชีพ สำหรับนักเรียนที่เลือกเรียนทางสายวิชาการและสายเทคนิค เมื่อจบแล้วจะต้องสอบผ่านข้อสอบของรัฐ ที่เรียกว่า Sijil Pelajaran Malaysia (SPM) ส่วนนักเรียนในสายวิชาชีพ จะต้องสอบผ่าน Sijil Pelajaran Malaysia Vakasional (SPMV) หากสำเร็จการศึกษาในระดับนี้ นักเรียนจะได้รับวุฒิเทียบเท่ากับ General Certificate of Secondary Education หรือ GCSE 'O'

Levels ซึ่งเป็นวุฒิการศึกษาที่ใช้แบบแผนการเรียนการสอนระบบอังกฤษ และนักเรียนสามารถเลือกได้ว่าจะเรียนต่อในสายวิชาชีพ (Certificate/Diploma) หรือเรียนต่อในระดับอุดมศึกษา (Higher Education)

4. ระดับเตรียมอุดมศึกษา (Post-secondary Education) หลังจากจบการศึกษาในระดับมัธยมศึกษาตอนปลายแล้ว นักเรียนที่เลือกเรียนทางสายวิชาการและสายเทคนิค และผ่านเกณฑ์การสอบ SPM แล้ว จะได้รับการคัดเลือกให้เข้าเรียนต่อในระดับ Form 6 หรือ เตรียมอุดมศึกษา ซึ่งแบ่งหลักสูตรออกเป็น 3 สาขา คือ ศิลปะ วิทยาศาสตร์ และด้านเทคนิค ใช้เวลาเรียน 1-2 ปี เมื่อจบแล้วจะต้องสอบ Sijil Tinggi Persekolahan Malaysia (STPM) ที่เทียบเท่ากับ General Certificate of Education หรือ GCE 'A' Levels ของอังกฤษ ซึ่งเป็นคุณวุฒิที่ได้รับการยอมรับทั้งในสถาบันอุดมศึกษาในประเทศและต่างประเทศ นอกจากนี้ นักเรียนยังสามารถเลือกเรียนหลักสูตร Matriculation ที่ต้องสมัครเรียนโดยตรงกับทางสถาบัน มีระยะเวลาในการเรียน 1 ปี การเรียนการสอนครอบคลุมความรู้พื้นฐานในการเรียนต่อระดับมหาวิทยาลัย และเนื้อหาวิชาไม่ซับซ้อน แต่ผลการเรียนในหลักสูตรนี้จะสามารถใช้เข้าเรียนต่อระดับอุดมศึกษาภายในมาเลเซียได้เท่านั้น

5. ระดับอุดมศึกษา (Higher Education) ประกอบด้วยหลักสูตรต่างๆ หลากหลายสาขาวิชา และมีทั้งสถาบันของรัฐบาล และสถาบันของประกอบด้วยหลักสูตรต่างๆ ดังนี้

- หลักสูตร *Certificate* และหลักสูตร *Diploma* ซึ่งผู้ที่ต้องการจะเรียนในหลักสูตรนี้ จะต้องสำเร็จวุฒิการศึกษาในระดับมัธยมศึกษาตอนปลาย ที่ผ่านเกณฑ์การสอบวัดระดับ SPM แล้ว

- หลักสูตร *First Degree* หรือปริญญาตรี ผู้ที่จะเข้าเรียนหลักสูตรนี้ ต้องจบการศึกษาวุฒิเตรียมอุดมศึกษา หรือเทียบเท่า STPM หรือ GCE 'A' Levels หรือเกณฑ์อื่นๆ ที่ทางสถาบันกำหนดไว้

- และหลักสูตร *Higher Degree* หรือระดับปริญญาโทและปริญญาเอก ตามลำดับ

สถานศึกษาที่ทำหน้าที่จัดการศึกษาระดับต่างๆ นั้น แบ่งออกเป็น 3 ประเภท คือ

1. สถานศึกษาของรัฐบาล (Government Education Institutions)
2. สถานศึกษาในอุปถัมภ์ของรัฐบาล (Government-aided Educational Institutions)
3. สถานศึกษาเอกชน (Private Educational Institutes)

ทั้งนี้ ในโรงเรียนของรัฐบาลกำหนดให้ใช้ภาษาประจำชาติ คือ ภาษามลายู (Bahasa Malayu) ที่เขียนด้วยอักษรโรมัน (อักษรภาษาอังกฤษ) เป็นภาษาหลักในการจัดกิจกรรมการเรียนการสอน

การศึกษานอกระบบ

การศึกษานอกระบบเป็นงานที่ร่วมดำเนินการของหลายกระทรวง กรม และหน่วยงานพิเศษ เป็นการให้การศึกษาอาชีพหรือด้านเทคนิคให้แก่คนหนุ่มสาวที่ว่างงานให้มีทักษะในการประกอบอาชีพ ซึ่งเป็นไปตามวัตถุประสงค์หนึ่งของประเทศที่จะสร้างระบบการศึกษาแบบไวต่อตลาด ทำได้โดยเตรียมคนสู่การผลิตเพื่อให้มีส่วนร่วมในการค้า อุตสาหกรรม และธุรกิจอื่นๆ และเพื่อส่งเสริมให้เกิดความตระหนักในสิ่งแวดล้อมการทำงาน อันจะนำไปสู่การเปลี่ยนแปลงในสังคม หน่วยงานรัฐบาลที่จัดการศึกษาและหลักสูตรฝึกอบรม ได้แก่ กระทรวงทรัพยากรมนุษย์ กระทรวงวัฒนธรรม เยาวชน กีฬา และบริการสังคมสงเคราะห์ กระทรวงเกษตร กระทรวงพัฒนาที่ดินและภูมิภาค กองการศึกษาผู้ใหญ่ กระทรวงพัฒนาชนบทและประเทศ และหน่วยงานอื่นๆ เช่น คณะกรรมการสมานฉันท์แห่งชาติ คณะกรรมการเพื่อชนพื้นเมือง ศูนย์ผลประโยชน์แห่งชาติ และสำนักงานพัฒนาที่ดินแห่งรัฐ หลักสูตรการศึกษาต่างๆ ประกอบด้วย การยกระดับทักษะ ทักษะด้านการสอนและด้านเทคนิค ภาวะผู้นำ ธุรกิจ การค้า เกษตรกรรม การศึกษาก่อนวัยเรียน สาขาที่เกี่ยวข้องกับวิศวกรรมไฟฟ้าและเครื่องกล

ความร่วมมือด้านการศึกษาในภูมิภาค

1. การร่วมแบ่งปันแนวปฏิบัติที่ดีในด้านการศึกษา ประกอบด้วย การฝึกอบรมครู การพัฒนาภาวะผู้นำให้แก่ครู และผู้อำนวยการโรงเรียน การจัดการด้านการศึกษาปฐมวัย การสร้างนวัตกรรมและสิ่งสร้างสรรค์ต่างๆ สำหรับการเรียนการสอนในชั้นเรียน
2. การจัดการศึกษาเพื่อปวงชนสำหรับเด็กไร้สัญชาติ เด็กลี้ภัย เพื่อให้เด็กทุกคนได้รับสิทธิทางการศึกษาอย่างเท่าเทียม
3. การวิจัยและการพัฒนา เช่น การประเมินผลความสำเร็จของโรงเรียนปฐมวัย การจัดทำเครื่องมือชี้วัดผลการเรียนของนักเรียน ครู และภาวะผู้นำ
4. การฝึกอบรมด้านเทคนิคและอาชีพศึกษา เพื่อพัฒนาทักษะแรงงาน เช่น ด้านวิศวกรรม อวกาศ วิศวกรรมทางทะเล ศิลปะ กีฬา เป็นต้น
5. การศึกษานานาชาติ โดยการจัดโครงการคู่พัฒนา (Twinning Programme) โรงเรียน เครือข่าย การพัฒนาวิชาชีพ ความร่วมมือการดำเนินโครงการด้าน ICT โครงการฝึกปฏิบัติงาน เป็นต้น

อัตราการอ่านออกเขียนได้ ร้อยละ 92.5 ของประชากรทั้งหมด (พ.ศ. 2554)

(กรมอาเซียน 2551; กระทรวงศึกษา 2556; ว. อำพรธณ 2555; สำนักความสัมพันธ์ต่างประเทศ 2554; สำนักงานส่งเสริมสวัสดิภาพและพิทักษ์เด็ก เยาวชน ผู้ด้อยโอกาสและผู้สูงอายุ กระทรวงการพัฒนาสังคมและความมั่นคงของมนุษย์ 2556; Southeast Asian Ministers of Education Organization 2014)

แผนภาพแสดงระบบการศึกษาของประเทศมาเลเซีย

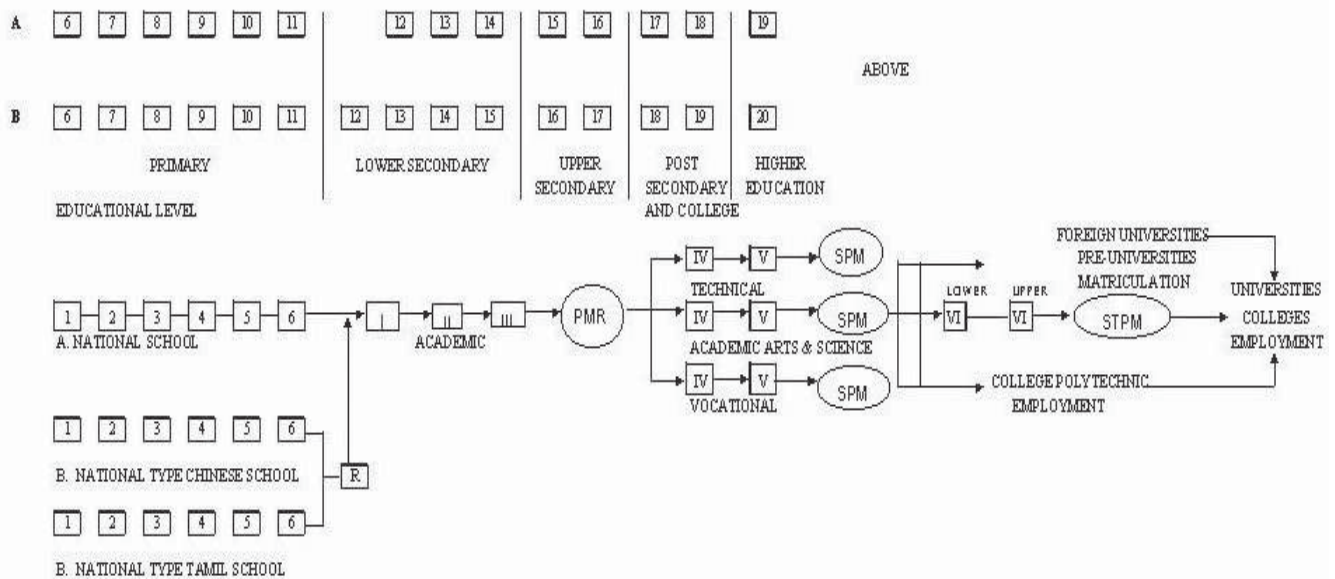

ที่มา : [http://www.seameo.org/index.php?option=com_content&view=article&id=111:malaysia&catid=99&Itemid=528,](http://www.seameo.org/index.php?option=com_content&view=article&id=111:malaysia&catid=99&Itemid=528)

ข้อปฏิบัติของประเทศสมาชิกอาเซียน

- การแลกเปลี่ยนนามบัตรเป็นเรื่องปฏิบัติตามปกติ จึงควรพกนามบัตรติดตัวให้เพียงพอ เวลามอบนามบัตรให้นักธุรกิจมาเลเซียเชื้อสายจีน ให้ใช้สองมือถือนามบัตรยื่นให้เพื่อเป็นการให้เกียรติผู้รับ เวลารับมอบนามบัตรจากชาวมาเลเซีย ควรอ่านรายละเอียดสักครู่ก่อนเก็บ
- เวลามอบนามบัตรให้ชาวมุสลิม ให้ใช้มือขวาถือนามบัตรโดยมือซ้ายแตะหรือประคองข้อศอกขวายื่นนามบัตรให้ หรือใช้ทั้งสองมือถือนามบัตรยื่นมอบให้ก็ได้
- ไม่ควรใช้มือซ้ายในการหยิบของหรือส่งของ/นามบัตรให้แก่ชาวมุสลิม เพราะถือว่าไม่สุภาพ
- เสื้อแขนยาวผูกเนคไทถือเป็นเครื่องแต่งกายที่เป็นที่ยอมรับสำหรับการประชุมทางธุรกิจ ใช้เสื้อสุทสำหรับงานเลี้ยงตอนค่ำ เสื้อบาติกแขนยาวใช้กับงานพิธีการได้เช่นกัน หากไม่แน่ใจ ขอให้สอบถามเจ้าภาพ

- สังคมชาวมาเลย์เน้นความสุภาพและความเกรงใจ
- นักธุรกิจที่มีชื่อเสียงมักมีคำนำหน้าชื่อ เช่น Tan Sri (ตันศรี) หรือ Dato (ดาโต๊ะ) เวลาเรียกชื่อบุคคลเหล่านี้ ควรเรียกนามสกุลและคำนำหน้าชื่อ เช่น Tan Sri หรือ Dato Lim หรือใช้ชื่อเรียกแบบตะวันตกก็ได้ เช่น Mr./Miss/Mrs. Lim
- สำหรับคำเรียกนำหน้าชื่อนักธุรกิจทั่วไปชาวมาเลย์ มีดังนี้
 - ชาย = Encik (อิน-ซิก) + นามสกุล
 - หญิง (แต่งงานแล้ว) = Puan (ปวน) + นามสกุล
 - หญิง (โสด) = Cik (ซิก) + นามสกุล
- ห้ามแตะศีรษะชาวมาเลย์โดยเด็ดขาด เพราะถือเป็นการหยาบคาย (กรมอาเซียน 2557; สำนักงานส่งเสริมการศึกษานอกระบบและการศึกษาตามอัธยาศัย 2556)

2.2.6 สาธารณรัฐแห่งสหภาพเมียนมาร์ (Republic of the Union of Myanmar)

ข้อมูลทั่วไป

สาธารณรัฐสหภาพเมียนมาร์ตั้งอยู่ตามแนวอ่าวเบงกอลและทะเลอันดามัน มีชายฝั่งทะเลยาว 2,000 ไมล์ เมียนมาร์มีชายแดนด้านตะวันตกเฉียงเหนือติดกับบังคลาเทศและอินเดีย ทางตะวันออกเฉียงเหนือติดกับทิเบตและจีน ทางตะวันออกติดกับลาว และทางตอนใต้ติดกับไทย มีพื้นที่ 678,500 ตารางกิโลเมตร (ใหญ่กว่าประเทศไทยประมาณ 1.3 เท่า) เมืองหลวงคือ กรุงเนปิดอร์ มีประชากรจำนวนทั้งสิ้น 53,999,804 คน หลากหลายเชื้อชาติ ได้แก่ พม่า 63% ไทยใหญ่ 16% มอญ 5% ยะไข่ 5% กะเหรี่ยง 3.5% คะฉิ่น 3% ไทย 3% และจีน 1% ใช้ภาษาเมียนมาร์เป็นภาษาราชการ นับถือศาสนาพุทธนิกายเถรวาทเป็นศาสนาประจำชาติ มีผู้นับถือ 92.3% ศาสนาคริสต์ 2% ศาสนาอิสลาม 4% ศาสนาฮินดู 1.7%

การเมืองการปกครอง มีรูปแบบการปกครองแบบสาธารณรัฐ มีรัฐสภาซึ่งประกอบด้วยสภาประชาชน สภาชาติพันธุ์ และสภาท้องถิ่น โดยมีนายเต็ง เส่ง (U Thein Sein) ดำรงตำแหน่งประธานาธิบดี ซึ่งเป็นประมุขและหัวหน้ารัฐบาล ตั้งแต่วันที่ 30 มีนาคม 2554 เขตการปกครองแบ่งการปกครองเป็น 7 รัฐ (state) สำหรับเขตที่ประชากรส่วนใหญ่เป็นชนกลุ่มน้อย และ 7 ภาค (region) สำหรับเขตที่ประชากรส่วนใหญ่เป็นเชื้อสายพม่า

ด้านเศรษฐกิจการค้า ใช้หน่วยเงินตราจัต ประชาชนประกอบเกษตรกรรมเป็นอาชีพหลัก เขตเกษตรกรรม คือ บริเวณดินดอนสามเหลี่ยมปากแม่น้ำอิรวดีและแม่น้ำสะโตง ปลูกข้าวเจ้า ปอกระเจา อ้อย และพืชเมืองร้อนอื่นๆ ทำเหมืองแร่ ภาคกลางตอนบนมีน้ำมันปิโตรเลียม ภาคตะวันออกเฉียงเหนือ ขุดแร่ หิน สังกะสี และภาคตะวันออกเฉียงใต้ทำเหมืองดีบุก การทำป่าไม้ มีการทำป่าไม้สักทางภาคเหนือส่งออกขายและล่องมาตามแม่น้ำอิรวดีเข้าสู่ย่างกุ้ง ภาคอุตสาหกรรมกำลังพัฒนาอยู่บริเวณตอนล่าง สินค้านำเข้า ได้แก่ เครื่องจักรกล ไยสังเคราะห์ น้ำมันสำเร็จรูป สินค้าส่งออก ได้แก่ ก๊าซธรรมชาติ ไม้ เมล็ดพืช และถั่ว ผลิตภัณฑ์มวลรวมภายในประเทศ (GDP) 31.7 พันล้านดอลลาร์สหรัฐ (สถิติปี พ.ศ. 2553) และรายได้ต่อหัว 1,246 ดอลลาร์สหรัฐต่อปี

ข้อมูลด้านการศึกษา

ระบบการศึกษา

กระทรวงศึกษาธิการของเมียนมาร์เป็นผู้รับผิดชอบในการบริหารการศึกษาของประเทศ ใช้ระบบการศึกษาเป็นระบบแบบ 5:4:2 คือ ระดับประถมศึกษา ใช้เวลาศึกษา 5 ปี (ชั้นอนุบาล 1 ปี และประถมศึกษา 4 ปี) ระดับมัธยมศึกษาตอนต้น ใช้เวลาศึกษา 4 ปี และระดับมัธยมศึกษาตอนปลาย ใช้เวลาศึกษา 2 ปี สำหรับระดับอาชีวศึกษา ใช้เวลาศึกษา 1 - 3 ปี และระดับอุดมศึกษา ใช้เวลาศึกษา 4 - 6 ปี

กรมการศึกษาขั้นพื้นฐานของเมียนมาร์เป็นหน่วยงานที่รับผิดชอบเกี่ยวกับการวางนโยบายและบริหารการศึกษาระดับก่อนประถมศึกษา มัธยมศึกษา รวมทั้งการฝึกหัดครู แต่เดิมระบบบริหารมีลักษณะรวมอำนาจไว้ที่ศูนย์กลาง ต่อมาได้มีการกระจายอำนาจการบริหารออกไปสู่ระดับรัฐและหัวเมืองต่างๆ โดยมีหัวหน้าส่วนการศึกษานั้นๆ เป็นผู้ควบคุมดูแลและประสานงาน ในขณะที่ภาครัฐเป็นฝ่ายสนับสนุนงบประมาณให้แก่โรงเรียน โดยนักเรียนจะเสียค่าเล่าเรียนเฉพาะในระดับมัธยมศึกษาตอนปลายเท่านั้น ซึ่งการจัดการศึกษาขั้นพื้นฐานของเมียนมาร์นั้น รัฐบาลเมียนมาร์พยายามที่จะจัดให้ครอบคลุมทุกพื้นที่ของประเทศแต่ยังมีปัญหาที่ไม่สามารถจัดหาอาคารสถานที่ วัสดุและอุปกรณ์ให้กับโรงเรียนในบางท้องถิ่นได้โดยตั้งเป้าหมายที่จะให้มีโรงเรียนอย่างน้อยหนึ่งแห่งในทุกหมู่บ้าน

สำหรับการศึกษาระดับอุดมศึกษา กรมอุดมศึกษาทำหน้าที่วางแผนนโยบายและดำเนินการด้านอุดมศึกษาของประเทศ เป็นการจัดการศึกษาในรูปแบบของมหาวิทยาลัยในเมืองสำคัญ 3 แห่ง ได้แก่ มหาวิทยาลัยย่างกุ้ง (Yangon) มัณฑะเลย์ (Mandalay) และ เมาะละหม่าง (Manlamyine) นอกจากนี้ยังมีสถาบันเทคโนโลยีที่จัดการศึกษาวิชาชีพระดับสูงที่ใช้เวลาในการศึกษา 4 - 6 ปี ตามลักษณะวิชาอีกด้วย

ทั้งนี้ การศึกษาด้านเกษตรกรรม พณิชยกรรม วิศวกรรมเครื่องกล การประมง คหกรรมและการฝึกหัดครู ทางด้านช่างเทคนิค นั้น ดูแลรับผิดชอบโดยกรมการเทคโนโลยี เกษตรและอาชีวศึกษา ซึ่งมีรูปแบบการจัดการเรียนการสอนทั้งเต็มเวลาและนอกเวลา ทั้งหลักสูตรระยะยาวและระยะสั้น เพื่อรองรับความต้องการของตลาดแรงงานในสภาพเศรษฐกิจและสังคมของเมียนมาร์ที่กำลังเปลี่ยนแปลง

การศึกษานอกระบบ

โครงการการศึกษาเพื่อคนทั่วไปของรัฐบาลเมียนมาร์ เริ่มตั้งแต่ปี พ.ศ. 2539 และขยายพื้นที่ไปเรื่อยจนครบทุกเมือง และตั้งแต่ปี พ.ศ. 2543 รัฐบาลได้จัดตั้งแหล่งการเรียนรู้หนังสือแห่งเมียนมาร์เพื่อส่งเสริมกิจกรรมการเรียนรู้หนังสือ และพัฒนาสื่อการเรียนการสอนสำหรับการศึกษานอกโรงเรียนในระดับมัธยมศึกษาและอุดมศึกษา โดยความร่วมมือกับหน่วยงานขององค์การสหประชาชาติ

หน่วยงานกลางที่รับผิดชอบการศึกษานอกระบบ คือ สำนักวิจัยด้านการศึกษาแห่งสาธารณรัฐแห่งสหภาพเมียนมาร์ (Myanmar Education Research Bureau: MERB) กระทรวงศึกษาธิการ โดยดำเนินการศึกษานอกระบบร่วมกับเครือข่ายที่เป็นหน่วยงานภาครัฐ ภาคเอกชน NGO และหน่วยงานต่างๆ สังกัดองค์การสหประชาชาติ เช่น UNESCO ACCU UNICEF UNDP

MERB มีหน่วยปฏิบัติงานในสังกัด ดังนี้

1. กองการวิจัย
2. กองโทรทัศน์และวิทยุ (ฝ่ายเนื้อหาวิชา)
3. กองโทรทัศน์และวิทยุ (ฝ่ายผลิต)
4. กองการศึกษานอกระบบ

5. กองเทคโนโลยีสารสนเทศและการสื่อสาร

6. กองบริหาร แผนงาน และการคลัง

MERB มีหน้าที่และความรับผิดชอบในการดำเนินงาน เพื่อพัฒนาระบบการศึกษาของประเทศ โดยดำเนินโครงการวิจัยทางการศึกษา นำผลการวิจัยไปประยุกต์ใช้ในการพัฒนาการศึกษาทุกระดับทุกประเภท หารวิธีการเรียนการสอนและสื่อการสอนที่เหมาะสม และรูปแบบในการนำ ICT ไปใช้ในห้องเรียน ทำหน้าที่เป็นหน่วยงานกลางในการดำเนินงานการศึกษานอกระบบ ตลอดจนสร้างเครือข่ายระดับชาติและนานาชาติ

อัตราการทำออกเขียนได้ ร้อยละ 92 ของประชากรทั้งหมด (พ.ศ. 2554)

(กรมอาเซียน 2551; กระทรวงศึกษาธิการ 2556; ว. อำพรธ 2555; สำนักความสัมพันธ์ต่างประเทศ 2554, 2557; สำนักงานส่งเสริมสวัสดิภาพและพิทักษ์เด็ก เยาวชน ผู้ด้อยโอกาสและผู้สูงอายุ กระทรวงการพัฒนาสังคมและความมั่นคงของมนุษย์ 2556; ACCU 1999; Southeast Asian Ministers of Education Organization 2014)

แผนภาพระบบการศึกษาของสาธารณรัฐสหภาพเมียนมาร์

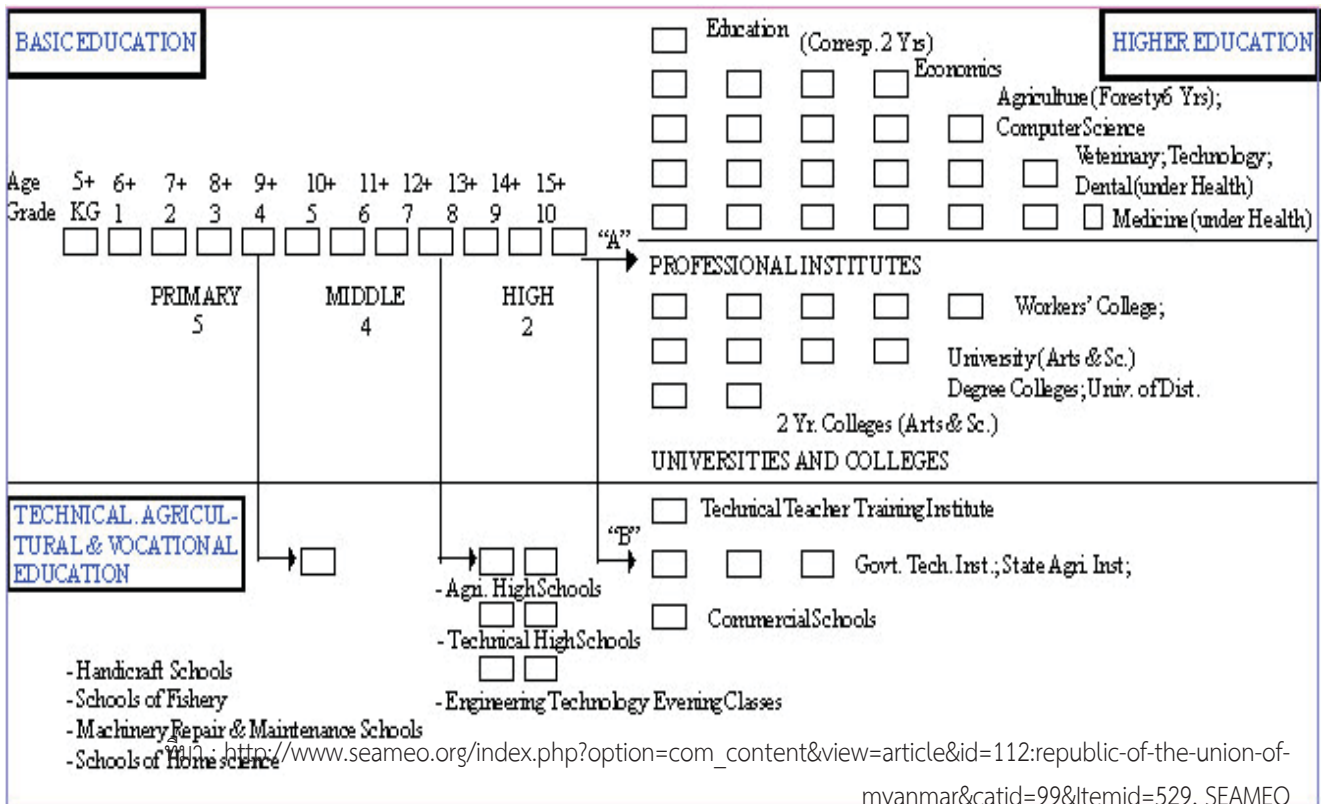

ที่มา : http://www.seameo.org/index.php?option=com_content&view=article&id=112:republic-of-the-union-of-myanmar&catid=99&Itemid=529

ข้อปฏิบัติของประเทศสมาชิกออาเซียน

● เวลาเข้าเยี่ยมชมศาสนสถานควรแต่งตัวสุภาพเรียบร้อย ไม่สวมกระโปรงสั้น หรือกางเกงขาสั้น และถอดรองเท้าเมื่อเข้าไปในศาสนสถาน

- ควรถอดรองเท้าทุกครั้ง เมื่อจะเข้าไปในบ้านของผู้อื่น หรือศาสนสถานทุกแห่ง
- เวลาเดินผ่านผู้สูงอายุ ควรก้มศีรษะลงเล็กน้อย เพื่อแสดงความเคารพ
- เมื่อส่งของให้ผู้ใหญ่ ต้องใช้สองมือจับแล้วจึงยื่นให้
- ไม่ใช่ทำซีไปยังสถานที่ บุคคลหรือสิ่งของต่างๆ
- ไม่ตะโกนหรือหัวเราะเสียงดังเมื่ออยู่ในวัด หรือศาสนสถาน
- ไม่กอดและจูบกันในที่สาธารณะ

(กรมอาเซียน 2557; สำนักงานส่งเสริมการศึกษานอกระบบและการศึกษาตามอัธยาศัย 2556)

2.2.7 สาธารณรัฐฟิลิปปินส์ (Republic of the Philippines)

ข้อมูลทั่วไป

สาธารณรัฐฟิลิปปินส์ตั้งอยู่ในมหาสมุทรแปซิฟิกห่างจากเอเชียแผ่นดินใหญ่ทางตะวันออกเฉียงใต้ประมาณ 100 กม. และมีลักษณะพิเศษ คือเป็นประเทศเพียงหนึ่งเดียวที่มีพรมแดนทางทะเลที่ติดต่อกันยาวมากที่สุดในโลก เมืองหลวง คือ กรุงมะนิลา มีประชากรประมาณ 98 ล้านคน (พ.ศ. 2555) ใช้ภาษาตากาล็อกและภาษาอังกฤษเป็นภาษาราชการ นับถือศาสนาคริสต์นิกายโรมันคาทอลิกมากที่สุด คิดเป็นร้อยละ 83 เป็นประเทศที่มีประชากรนับถือศาสนาคริสต์นิกายโรมันคาทอลิกมากเป็นอันดับ 4 ของโลก

การเมืองการปกครอง สาธารณรัฐฟิลิปปินส์มีการปกครองระบอบประชาธิปไตยแบบสาธารณรัฐ ซึ่งแบ่งอำนาจอธิปไตยออกเป็น 3 ส่วน คือ อำนาจบริหาร อำนาจนิติบัญญัติ และอำนาจตุลาการ มีประธานาธิบดีซึ่งมาจากการเลือกตั้งเป็นประมุขและผู้นำรัฐบาล มีวาระในการดำรงตำแหน่ง 6 ปี ประธานาธิบดีคนปัจจุบัน คือ นายเบนิกโน อากิโนที่สาม ฟิลิปปินส์มีการเลือกตั้งผู้ปกครองในทุกระดับชั้น ตั้งแต่ประธานาธิบดี รองประธานาธิบดี วุฒิสมาชิก จนถึงผู้ปกครองท้องถิ่นในระดับบารังไก (Barangay) ซึ่งเป็นหน่วยปกครองเล็กที่สุดเทียบเท่าระดับหมู่บ้าน รัฐบาลท้องถิ่นในแต่ละจังหวัดมีอิสระในการปกครองตนเองภายใต้การกำกับดูแลของกระทรวงมหาดไทย

ด้านเศรษฐกิจการค้า สาธารณรัฐฟิลิปปินส์ใช้หน่วยเงินตราฟิลิปปินส์เปโซ ผลิตภัณฑ์มวลรวมภายในประเทศ (GDP) 199.9 พันล้านดอลลาร์สหรัฐ (พ.ศ. 2554) สินค้าส่งออกที่สำคัญ ได้แก่ แผงวงจรไฟฟ้า รถยนต์อุปกรณ์ และส่วนประกอบ น้ำมันสำเร็จรูป สินค้านำเข้าที่สำคัญ ได้แก่ สินค้าอิเล็กทรอนิกส์ แร่เชื้อเพลิง น้ำมันหล่อลื่น อุปกรณ์ขนส่ง เครื่องจักรอุตสาหกรรมและอุปกรณ์ เหล็กและเหล็กกล้า เม็ดพลาสติก เครื่องสำอาง เคมีภัณฑ์ เครื่องจักรกล ผลิตภัณฑ์ยางพลาสติก เครื่องรับโทรทัศน์ และกระดาษ

ข้อมูลด้านการศึกษา

ระบบการศึกษา

ระบบการศึกษาของฟิลิปปินส์มีทั้งแบบที่เป็นทางการและไม่เป็นทางการ โดยการศึกษาแบบที่เป็นทางการนั้นมีลำดับขั้นตอนของการเรียนอยู่ 3 ระดับ คือ ระดับประถมศึกษา ระดับมัธยมศึกษา และระดับอุดมศึกษา ซึ่งใกล้เคียงกับระบบการศึกษาแบบเป็นทางการของสหรัฐอเมริกา ในขณะที่ระบบการศึกษาของประเทศอื่นๆ ในทวีปเอเชียมักจะได้รับอิทธิพลจากประเทศอังกฤษ ฝรั่งเศส หรือ เนเธอร์แลนด์

การศึกษาแบบเป็นทางการ (การศึกษาในระบบ)

ระดับประถมศึกษา ใช้เวลาศึกษาภาคบังคับ 6 ปี ในโรงเรียนของรัฐบาลหรือ 7 ปี ในโรงเรียนของเอกชน นอกเหนือจากหลักสูตรการศึกษาปฐมวัย ซึ่งนักเรียนสามารถเลือกเรียนได้เพราะเป็นหลักสูตรเตรียมประถมศึกษา นักเรียนที่มีอายุระหว่าง 3 - 4 ปี จะเข้าเรียนในสถานรับเลี้ยงเด็กก่อนวัยเรียนจนกระทั่งมีอายุครบ 5 - 6 ปี จึงจะเลื่อนขึ้นชั้นประถมศึกษาปีที่หนึ่ง

ระดับมัธยมศึกษา ใช้เวลาศึกษา 4 ปีโดยนักเรียนต้องเรียนจบชั้นประถมศึกษาตอนปลายก่อน นักเรียนส่วนใหญ่ที่เรียนชั้นมัธยมศึกษาจะมีอายุ 12 ปี และเรียนจบเมื่ออายุ 15 ปี

ระดับอุดมศึกษา นักเรียนส่วนใหญ่จะมีอายุประมาณ 16 ปี การศึกษาระดับนี้แบ่งเป็นระดับปริญญาตรี ปริญญาโท และปริญญาเอก ในหลากหลายสาขาวิชา และยังรวมไปถึงหลักสูตรอาชีวศึกษาแบบไม่มีการมอบปริญญาบัตรที่ใช้ระยะเวลาศึกษา 2 - 3 ปี

การศึกษาแบบไม่เป็นทางการ

เป็นการรับความรู้นอกโรงเรียน มีวัตถุประสงค์หลักสำหรับผู้เรียนกลุ่มเฉพาะ เช่น เยาวชนหรือผู้ใหญ่ที่ไม่สามารถเข้าเรียนต่อที่โรงเรียนหรือมหาวิทยาลัยได้ เช่น หลักสูตรการศึกษาผู้ใหญ่ที่ไม่รู้หนังสือซึ่งบูรณาการการเขียนและการอ่านเบื้องต้นเข้ากับทักษะในชีวิตประจำวัน หน้าที่ในการบริหารควบคุม และดำเนินการการศึกษาขั้นพื้นฐาน (ระดับประถมศึกษาและมัธยมศึกษา) นั้น จะเป็นของแผนกการศึกษาวัยฉกรรจ์และกีฬา ในขณะที่คณะกรรมการการอุดมศึกษาจะรับผิดชอบเกี่ยวกับการศึกษาระดับสูง ส่วนการศึกษาด้านเทคนิคหลังมัศึกษานั้น จะดำเนินการโดยเจ้าหน้าที่ด้านการพัฒนาทักษะและการศึกษาด้านเทคนิค ซึ่งยังมีหน้าที่ปฐมนิเทศให้การฝึกอบรมและการพัฒนาด้านทักษะอาชีพแก่เยาวชนที่ไม่ได้เข้าเรียนในโรงเรียนและผู้ใหญ่ที่ว่างงาน

การศึกษานอกระบบและการศึกษาตามอัธยาศัย

การศึกษานอกระบบและการศึกษาตามอัธยาศัยถือว่าเป็นสองส่วนของระบบการเรียนรู้ทางเลือก เสมือนขาที่สามของระบบการศึกษาในประเทศ และ ในปี พ.ศ. 2530 รัฐธรรมนูญระบุไว้ว่า “รัฐต้องสนับสนุนการศึกษาในระบบ การศึกษานอกระบบ และระบบการศึกษาของชนเผ่าพื้นเมือง ตลอดจนหลักสูตรการเรียนรู้ด้วยตนเองและนอกโรงเรียน โดยเฉพาะที่ตอบสนองต่อความต้องการของชุมชน” หลักสูตรการศึกษานอกโรงเรียนที่ดำเนินการ ได้แก่ หลักสูตรการรู้หนังสือขั้นพื้นฐาน หลักสูตรการเทียบโอนและการศึกษาเทียบเท่า และหลักสูตรการศึกษาของชนเผ่าพื้นเมือง หน่วยงานที่รับผิดชอบ คือ สำนักกระบบการเรียนรู้ทางเลือก (Bureau of Alternative Learning System - BALS) ซึ่งเดิมชื่อ สำนักการศึกษานอกระบบ (Bureau of Non-Formal Education - BNFE) ความท้าทายของการจัดการศึกษานอกระบบในฟิลิปปินส์เกิดจากข้อจำกัดด้านงบประมาณ ที่ยังขาดกองทุนหลักและความมั่นคง รวมถึงกิจกรรมการศึกษานอกระบบมักได้รับผลกระทบและถูกตัดทอนเนื่องจากความขัดแย้งและความไม่มั่นคงทางสังคมและการเมือง

อัตราการอ่านออกเขียนได้ ร้อยละ 95.4 ของประชากรทั้งหมด (พ.ศ. 2554)

(กรมอาเซียน 2551; กระทรวงศึกษาธิการ 2556; ว. อัมพรธ 2555; สำนักความสัมพันธ์ต่างประเทศ 2554; สำนักงานส่งเสริมสวัสดิภาพและพิทักษ์เด็ก เยาวชน ผู้ด้อยโอกาสและผู้สูงอายุ กระทรวงการพัฒนาสังคมและความมั่นคงของมนุษย์ 2556; Southeast Asian Ministers of Education Organization 2014; UNESCO Bangkok 2014)

แผนภาพระบบการศึกษาของสาธารณรัฐฟิลิปปินส์

The Structure of the Philippine Educational System

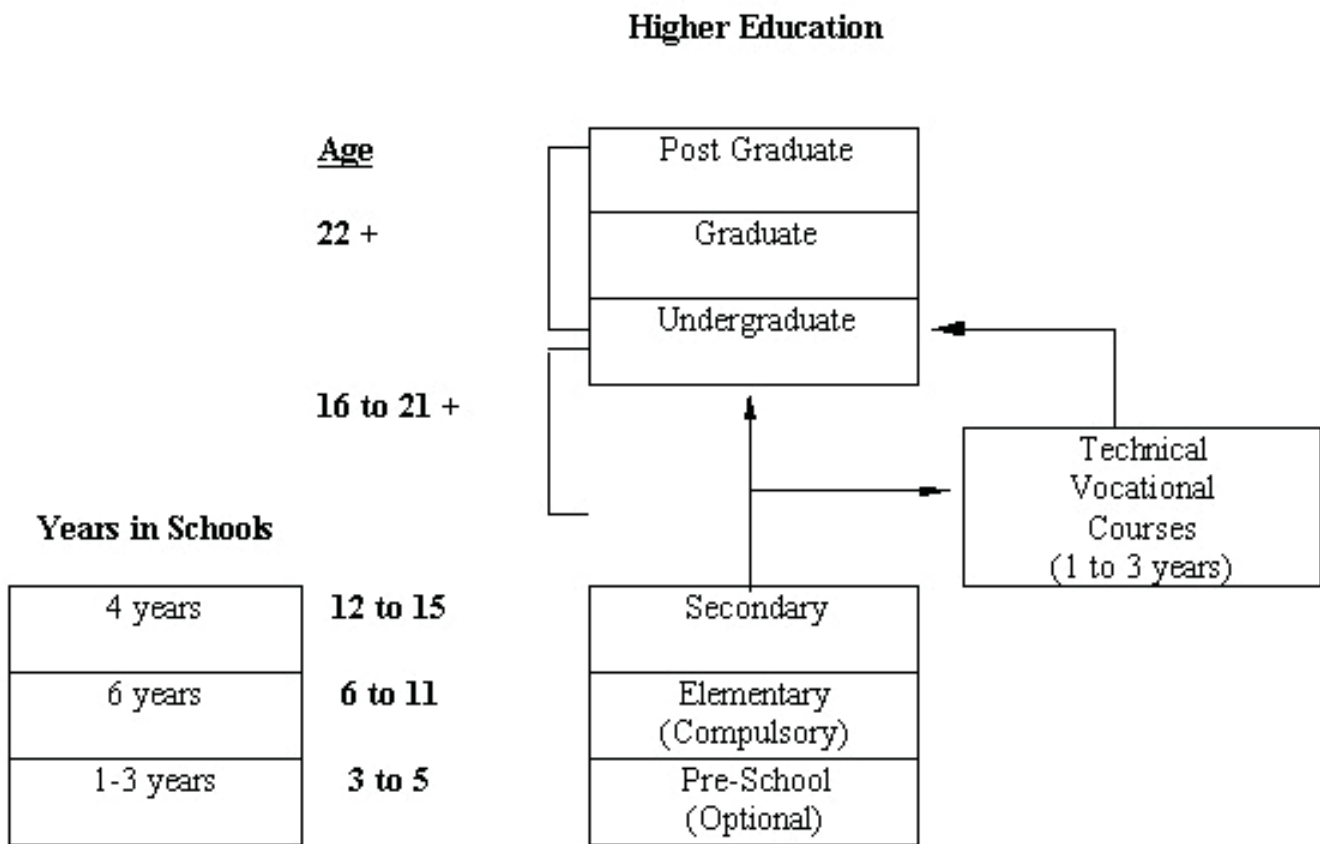

ที่มา : http://www.unescobkk.org/education/resources/country-profiles/philippines/?utm_medium=ema

ข้อปฏิบัติของประเทศสมาชิกอาเซียน

- การใช้นามบัตรเป็นเรื่องสำคัญ แต่ไม่มีข้อปฏิบัติพิเศษซึ่งต้องระมัดระวัง
- เสื้อแขนยาวผูกเนคไทถือเป็นเครื่องแต่งกายที่เป็นที่ยอมรับสำหรับการประชุมทางธุรกิจ โดยเฉพาะเมื่อประชุมกับนักธุรกิจฟิลิปปินส์เชื้อสายจีน ชุดสุทเหมาะสมสำหรับการประชุมที่เป็นทางการกับระดับผู้บริหารหรืองานเลี้ยงอาหารค่ำ สำหรับเครื่องแต่งกายหญิงในการประชุมธุรกิจนั้น ให้ใช้ประเภท smart casual (กระโปรงกับเสื้อ หรือกางเกงกับเสื้อ) และประเภท western style business (กระโปรงชุดหรือชุดเสื้อกางเกงพร้อมสุท)
- ภาษาอังกฤษเป็นภาษาที่สองในฟิลิปปินส์และเป็นภาษาที่ใช้ในธุรกิจ ชาวฟิลิปปินส์ส่วนใหญ่อ่านและเขียนภาษาอังกฤษได้
- สัญลักษณ์มือของชาวฟิลิปปินส์ ถ้ายกมือโอเค หมายถึง “เงิน” แต่ถ้าต้องการจะสื่อคำว่า “โอเค” ต้องยกนิ้วโป้งแทน
- ในการพบปะชาวฟิลิปปินส์ครั้งแรก ให้เรียกนามสกุลของผู้นั้น ต่อเมื่อคุ้นเคยกันแล้วจึงเรียกชื่อ

(กรมอาเซียน 2557; สำนักงานส่งเสริมการศึกษานอกระบบและการศึกษาตามอัธยาศัย 2556)

2.2.8 สาธารณรัฐสิงคโปร์ (Republic of Singapore)

ข้อมูลทั่วไป

สิงคโปร์เป็นเกาะตั้งอยู่ทางตอนใต้ของคาบสมุทรมลายู ระหว่างประเทศมาเลเซียและอินโดนีเซีย ทิศเหนือติดกับรัฐยะโฮร์ มาเลเซีย ทิศตะวันออกติดกับทะเลจีนใต้ ทิศตะวันตกติดมาเลเซีย และช่องแคบมะละกา ทิศใต้ติดช่องแคบมะละกาใกล้กับเกาะเรียลของอินโดนีเซีย มีพื้นที่ 699.4 ตารางกิโลเมตร หรือประมาณเกาะภูเก็ต เป็นประเทศเล็กที่สุดและมีประชากรหนาแน่นที่สุดในภูมิภาค เกาะหลัก คือ เกาะสิงคโปร์ และมีเกาะเล็กเกาะน้อยอีก 63 เกาะ เมืองหลวง คือ สิงคโปร์ ประชากรมีความหลากหลายทางเชื้อชาติ ทำให้มีภาษาพูดหลายภาษาและมีวัฒนธรรมที่แตกต่างกัน ส่วนใหญ่นับถือศาสนาพุทธนิกายมหายานมากที่สุดคิดเป็นร้อยละ 76 ภาษาทางการและภาษาที่ 2 คือ อังกฤษ จีน มลายู และทมิฬ

การเมืองการปกครอง สิงคโปร์มีการปกครองระบอบสาธารณรัฐแบบรัฐสภา (Parliamentary Parliament) มีสภาเดียว (Unicameral parliament) มีประธานาธิบดีเป็นประมุขของรัฐ (วาระ 6 ปี) ประธานาธิบดีคนปัจจุบัน คือ นายเอส อาร์ นาธาน (พ.ศ. 2556) และนายกรัฐมนตรีเป็นผู้นำรัฐบาล/หัวหน้าฝ่ายบริหาร (วาระ 5 ปี) นายกรัฐมนตรีคนปัจจุบัน คือ นายลี เซียน ลุง (พ.ศ. 2556)

ด้านเศรษฐกิจการค้า สิงคโปร์ใช้หน่วยเงินตราดอลลาร์สิงคโปร์ เป็นประเทศที่มีทรัพยากรธรรมชาติไม่มาก รายได้หลักมาจากภาคนิติบุคคล การเป็นศูนย์กลางการค้า และอุตสาหกรรม การท่องเที่ยว สินค้านำเข้าหลัก ได้แก่ เครื่องจักรกล ชิ้นส่วนอุปกรณ์ไฟฟ้า น้ำมันดิบ เคมีภัณฑ์ ผลิตภัณฑ์อาหาร สินค้าส่งออกหลัก ได้แก่ ผลิตภัณฑ์ปิโตรเลียม เครื่องจักร ตลาดนำเข้าสำคัญ ได้แก่ มาเลเซีย สหรัฐอเมริกา ญี่ปุ่น จีน ไต้หวัน ไทย ฮองกง

ข้อมูลด้านการศึกษา

ระบบการศึกษา

รัฐบาลสิงคโปร์ให้ความสำคัญกับการศึกษามากเพราะถือว่าประชาชนเป็นทรัพยากรสำคัญ และมีค่าที่สุดของประเทศ รัฐบาลจึงให้การอุดหนุนด้านการศึกษาในระดับประถมศึกษาและมัธยมศึกษาแบบให้เปล่า ซึ่งเป็นโรงเรียนของรัฐบาลหรือกึ่งรัฐบาล ส่วนสถานศึกษาเอกชนนั้นมีเฉพาะในระดับอนุบาล และโรงเรียนนานาชาติเท่านั้น

การจัดการศึกษาขั้นพื้นฐานเป็นการจัดการศึกษาภาคบังคับ ใช้เวลา 10 ปี แบ่งได้ดังนี้

ระดับประถมศึกษา (Primary School) ใช้เวลาศึกษา 6 ปี แบ่งออกเป็นระดับประถมศึกษาตอนต้น (1 - 4) และประถมศึกษาตอนปลาย (5 - 6) โรงเรียนแบ่งสัดส่วนเพื่อเป็นการปูพื้นฐานการเรียน คือ ภาษาอังกฤษ 32% ภาษาแม่ 26% คณิตศาสตร์ 20% และวิชาอื่นๆ 22% สำหรับวิชาวิทยาศาสตร์จะเริ่มเรียนตั้งแต่ชั้นประถม 3 เมื่อเรียนครบ 6 ปี จะต้องสอบจบชั้นระดับประถมที่เรียกว่า การสอบ Primary School Leaving Examination (PSLE) คะแนนที่ได้จากการสอบ PSLE

เพื่อนำผลสอบไปสมัครเข้าเรียนต่อระดับมัธยม โดยนักเรียนที่ได้คะแนนสูงเป็นอันดับต้น 10% แรก สามารถเข้าเรียนต่อระดับมัธยมศึกษาแผนการเรียนพิเศษ (Special Course) ได้

สำหรับเด็กก่อนวัยเรียน (Pre School) เด็กอายุ 3 - 6 ปี สามารถเข้าเรียนได้ตามเนอร์สเซอร์รี่ หรือโรงเรียนอนุบาลซึ่งเป็นของเอกชนในระบบสองภาษา คือ ภาษาอังกฤษ และภาษาแม่ ได้แก่ จีนกลาง มาเลย์ ทมิฬ ส่วนใหญ่ใช้เวลาเรียน 3 ปี

ระดับมัธยมศึกษา (Secondary School) ใช้เวลาศึกษา 4 ปี แบ่งออกเป็น 3 แผนการเรียนตามความสามารถของนักเรียน ได้แก่ แผนการเรียนปกติ (Normal Course) แผนการเรียนพิเศษ (Special Course) และแผนการเรียนเร่งรัด (Express Course) ระยะเวลาในการเรียนแต่ละแผนมีความแตกต่างกัน คือ แผนการเรียนปกติ ใช้เวลาเรียน 5 ปี แบ่งออกเป็น 2 แผน คือ แผนการเรียนปกติสายวิชาการ วิชาที่เรียน ได้แก่ ภาษาอังกฤษ คณิตศาสตร์ ภาษาแม่ วรรณกรรมอังกฤษ ประวัติศาสตร์ แผนการเรียนปกติสายอาชีพ วิชาที่เรียน ได้แก่ ภาษาอังกฤษ คณิตศาสตร์ ภาษาแม่ อาหาร โภชนาการ การบริหาร สำนักงานเบื้องต้น และหลังจากเรียนครบ 4 ปีแล้วจะต้องสอบ GCE “N” Level (Singapore – Cambridge General Certificate of Education “Normal” Level) เมื่อสอบผ่านแล้วจึงสามารถเรียนต่อในปีที่ 5 จากนั้นจะต้องสอบจบชั้นระดับมัธยม คือการสอบ GCE “O” Level ส่วนแผนการเรียนพิเศษ และแผนการเรียนเร่งรัด ใช้เวลาเรียน 4 ปี วิชาที่เรียนได้แก่ ภาษาอังกฤษ คณิตศาสตร์ ภาษาแม่ วิทยาศาสตร์ มนุษยศาสตร์ ภูมิศาสตร์ และพลศึกษา เพียงแต่แผน Special จะเรียนภาษาในชั้นสูงกว่าแผน Express หลังจากเรียนครบ 4 ปี นักเรียนจะต้องสอบจบชั้นระดับมัธยม เรียกว่า การสอบ GCE “O” Level (Singapore – Cambridge General Certificate of Education “Ordinary” Level)

ระดับเตรียมอุดมศึกษา (Junior College/ Polytechnic)

เมื่อจบการศึกษาระดับมัธยมศึกษา นักเรียนสามารถเลือกเรียนต่อในระดับเตรียมอุดมศึกษา Junior College หรือ Polytechnic โดย Junior College ใช้เวลาเรียน 2 ปี โดยจะต้องเรียนทุกวิชาเพื่อเตรียมตัวให้พร้อมสำหรับการเข้าเรียนในระดับมหาวิทยาลัย เมื่อเรียนครบ 2 ปี จะต้องสอบ GCE “A” Level (Singapore - Cambridge General Certificate of Education “Advanced” Level) เพื่อจบระดับ และนำผลสอบไปสมัครเข้าเรียนต่อในมหาวิทยาลัย สำหรับนักเรียนที่ไม่เลือกเรียนที่ Junior College อาจเรียนต่อสายอาชีพที่ Polytechnic โดยใช้เวลาเรียนทั้งหมด 3 ปี และจะได้รับประกาศนียบัตรหรืออนุปริญญาหลังจากเรียนจบ นอกจากนี้ยังมีโรงเรียนมัธยมที่เปิดสอนหลักสูตรนานาชาติ หลักสูตรแบบบูรณาการ (IP) หรือโรงเรียนสำหรับนักเรียนที่มีความเชี่ยวชาญพิเศษ อาทิ ด้านศิลปะ ด้านกีฬา โดยจะเรียนระดับมัธยมศึกษาทั้งหมด 6 ปี ก่อนจะสอบจบระดับชั้นเพื่อเข้าศึกษาต่อในระดับมหาวิทยาลัยต่อไป

ระดับมหาวิทยาลัย (University)

นักเรียนสามารถเลือกศึกษาต่อมหาวิทยาลัยรัฐบาล มหาวิทยาลัยเอกชน หรือมหาวิทยาลัยต่างชาติ ที่เข้ามาก่อตั้งในสิงคโปร์ได้ทุกสาขาวิชา หรือโอนย้ายไปเรียนต่างประเทศได้ หากเป็นสถาบัน

ที่มีข้อตกลงร่วมกันในระดับปริญญาตรีใช้เวลาเรียน 3 ปี ระดับปริญญาโท ใช้เวลาเรียน 1 - 2 ปี และปริญญาเอกใช้เวลาเรียน 3 - 5 ปี

การศึกษานอกระบบ

การศึกษานอกระบบของสิงคโปร์หน่วยงานภาคเอกชนมีบทบาทร่วมในการดำเนินงานการศึกษาต่อเนื่องโดยเป็นเสมือนห้องเรียนในการเรียนด้านธุรกิจ คอมพิวเตอร์ ภาษา ศิลปะ เป็นต้น การศึกษาขั้นพื้นฐานเพื่อการฝึกทักษะ (Basic Education for Skills Training : BEST) ปัจจุบันดำเนินโดยสถาบันการศึกษาด้านเทคนิค (Institute of Technical Education : ITE) จัดหลักสูตรพัฒนาแรงงานผ่านการศึกษาระดับมัธยมศึกษา ซึ่งช่วยให้แรงงานที่ไม่ได้รับหรือไม่จบการศึกษาภาคบังคับ ให้มีสมรรถนะทางภาษาอังกฤษและคณิตศาสตร์ นอกจากนี้ ITE ยังจัดการศึกษาต่อเนื่องให้แก่แรงงานมืออาชีพเพื่อเป็นการยกระดับการศึกษาสามัญจนถึงระดับ GCE ทั้ง 3 ระดับ คือ “N” “A” และ “O” Levels

การศึกษาต่อเนื่องและการฝึกอบรมในสถาบันเตรียมอุดมศึกษาและสถาบันอุดมศึกษา

สถาบันเตรียมอุดมศึกษาและอุดมศึกษาจัดหลักสูตรที่ให้โอกาสแก่ผู้ใหญ่วัยทำงานได้ศึกษาต่อเนื่องและฝึกอบรม เพื่อให้สามารถยกระดับทักษะและความรู้ให้เท่าทันการเปลี่ยนแปลงอย่างรวดเร็วของเศรษฐกิจ หน่วยงานหลักๆ ที่จัดการศึกษา ได้แก่ โพลีเทคนิค และสถาบันการศึกษาด้านเทคนิค โดยจัดหลักสูตรระดับประกาศนียบัตรนอกเวลาซึ่งเทียบเท่าการเรียนเต็มเวลา ซึ่งได้รับการออกแบบให้กระชับและยืดหยุ่นมากขึ้นเพื่อให้ผู้เรียนผู้ใหญ่สามารถเข้าเรียนได้ สาขาวิชาที่เปิดสอน เช่น วิศวกรรม พลังงาน กระบวนการทางเคมี ไฟฟ้า การก่อสร้าง การบินและอวกาศ ทะเลและชายฝั่ง โลจิสติกส์ ธุรกิจ เทคโนโลยี การสื่อสารและสื่อดิจิทัล การศึกษาเด็กปฐมวัย และการท่องเที่ยว สำหรับมหาวิทยาลัยเปิดโอกาสให้ผู้เรียนผู้ใหญ่ได้ศึกษาหลักสูตรนอกเวลาทั้งระดับปริญญาตรีและระดับปริญญาโท ทั้งนี้ผู้เรียนที่มีศักยภาพและเหมาะสมให้เข้าเรียนจะได้รับการสนับสนุนช่วยเหลือด้านการเงินจากรัฐบาล

อัตราการอ่านออกเขียนได้ ร้อยละ 94.7 ของประชากรทั้งหมด (พ.ศ. 2554)

(กรมอาเซียน 2551; กระทรวงศึกษาธิการ 2556; ว. อำพรธณ 2555; สำนักความสัมพันธ์ต่างประเทศ 2554; สำนักงานส่งเสริมสวัสดิภาพและพิทักษ์เด็ก เยาวชน ผู้ด้อยโอกาสและผู้สูงอายุ กระทรวงการพัฒนาสังคมและความมั่นคงของมนุษย์ 2556; Southeast Asian Ministers of Education Organization 2014)

แผนภาพแสดงระบบการศึกษาของสาธารณรัฐสิงคโปร์

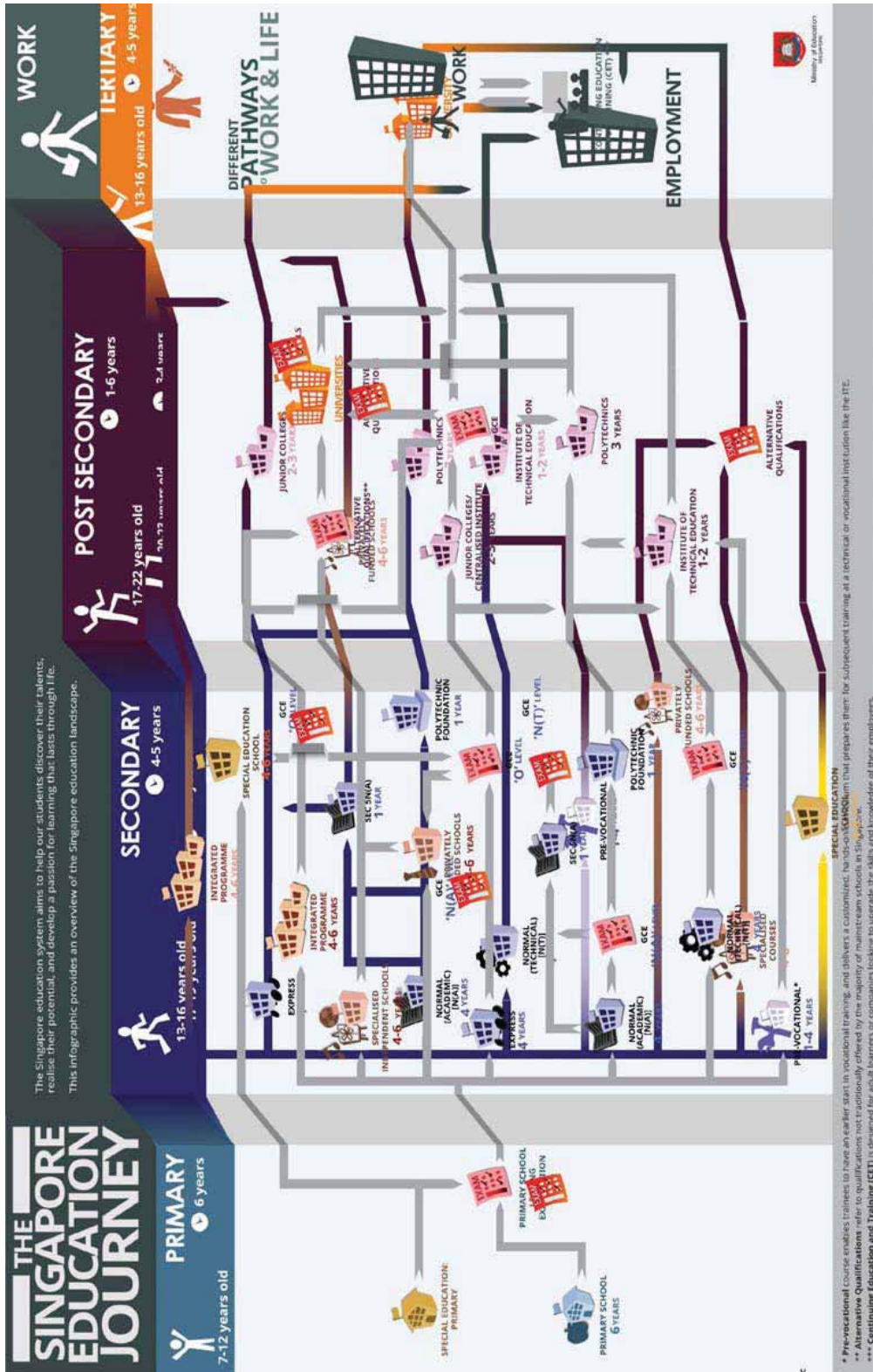

ที่มา : http://www.seameo.org/index.php?option=com_content&view=article&id=114:singapore&catid=99&Itemid=531

ข้อปฏิบัติของประเทศสมาชิกอาเซียน

- นามบัตรเป็นสิ่งสำคัญในการพบปะเจรจาธุรกิจ ในการแลกเปลี่ยนนามบัตรควรกระทำด้วยท่าทีที่สุภาพแสดงถึงการให้เกียรติกัน ได้แก่ ควรยื่นและมอบนามบัตรให้ด้วยสองมือ และเมื่อได้รับมอบนามบัตร ควรอ่านรายละเอียดในนามบัตรสักครู่ แล้ววางไว้บนโต๊ะประชุม ไม่ควรเก็บเข้ากระเป๋าทันที

- เครื่องแต่งกายสำหรับการเจรจาทางธุรกิจ ผู้ชายควรสวมเสื้อแขนยาวผูกเนคไท สำหรับผู้หญิงควรสวมชุดสุทหรือกระโปรงกับเสื้อสุภาพ

- ในการสนทนาขอให้สังเกตอาการปฏิกิริยาของกลุ่มสนทนา เพราะชาวสิงคโปร์มักไม่พูดออกมาตรงๆ เมื่อไม่เห็นด้วย เนื่องจากความเกรงใจ

- ในการนำเสนอข้อมูลในการประชุม ควรจัดเตรียมข้อมูลอย่างเรียบง่ายและกระชับสำหรับการนำเสนอไม่เกิน 20-30 นาที และมีสำเนาแจก ควรเตรียมอุปกรณ์สำหรับการนำเสนอให้พร้อมและจบการนำเสนอด้วยการถาม-ตอบ หากมีคำถามเกี่ยวกับราคา ควรสอบถามเพื่อให้เกิดความเข้าใจชัดเจนตรงกันก่อนให้คำตอบ หรืออาจชะลอการให้คำตอบเพื่อให้มีการติดต่อกันต่อไปอีกระยะหนึ่งก่อน

- การเชิญรับประทานอาหารเป็นวิธีที่ได้ผลในการสร้างความสัมพันธ์ให้เกิดขึ้น
- ห้ามสูบบุหรี่ในที่สาธารณะ ยกเว้นที่ที่จัดไว้ให้
- ห้ามเคี้ยวหมากฝรั่ง

(กรมอาเซียน 2557; สำนักงานส่งเสริมการศึกษานอกระบบและการศึกษาตามอัธยาศัย 2556)

2.2.9 ราชอาณาจักรไทย (Kingdom of Thailand)

ข้อมูลทั่วไป

ประเทศไทยมีพื้นที่ 513,115 ตารางกิโลเมตร เมืองหลวงคือ กรุงเทพมหานคร มีพรมแดนด้านตะวันออกติดกับลาวและกัมพูชา ทิศใต้ติดกับมาเลเซียและอ่าวไทย ทิศตะวันตกติดกับทะเลอันดามันและเมียนมาร์ และทิศเหนือติดกับเมียนมาร์และลาวมีแม่น้ำโขงกั้นเป็นบางช่วง มีประชากรประมาณ 67 ล้านคน นับถือศาสนาพุทธมากที่สุดคิดเป็นร้อยละ 95 และใช้ภาษาไทยเป็นภาษาราชการ

การเมืองการปกครอง ประเทศไทยมีระบอบการปกครองแบบประชาธิปไตยผ่านระบบรัฐสภาหรือประชาธิปไตยแบบมีผู้แทน โดยมีพระมหากษัตริย์ทรงเป็นประมุขแห่งรัฐผู้ทรงบริหารพระราชอำนาจตามขอบเขตที่กำหนดไว้ในรัฐธรรมนูญ การบริหารประเทศประชาชนจะใช้อำนาจบริหารผ่านคณะรัฐมนตรีที่ผ่านการคัดเลือกจากสมาชิกสภาผู้แทนราษฎร มีผู้นำรัฐบาล คือ นายกรัฐมนตรี (ดำรงตำแหน่งวาระละ 4 ปี)

ด้านเศรษฐกิจการค้า ใช้หน่วยเงินตราบาท ผลิตภัณฑ์มวลรวมภายในประเทศ (GDP) 366 พันล้านดอลลาร์สหรัฐ (พ.ศ. 2556) เศรษฐกิจของไทยเป็นแบบเสรี เริ่มเติบโตจากสินค้าภาคเกษตรกรรมเป็นหลัก สินค้าที่สำคัญ คือ ข้าว ยางพารา ปัจจุบันภาคอุตสาหกรรมมีความสำคัญมากขึ้นทั้งอุตสาหกรรมยานยนต์ การท่องเที่ยว สินค้าส่งออกที่สำคัญ ได้แก่ เครื่องคอมพิวเตอร์ อุปกรณ์และส่วนประกอบ อัญมณีและเครื่องประดับ รถยนต์ อุปกรณ์และส่วนประกอบ แผงวงจรไฟฟ้า น้ำมันสำเร็จรูป สินค้านำเข้าที่สำคัญ น้ำมันดิบ เครื่องจักรกลและส่วนประกอบ เครื่องจักรไฟฟ้าและส่วนประกอบเหล็ก เหล็กกล้า และผลิตภัณฑ์เครื่องจักรไฟฟ้าและส่วนประกอบ ตลาดส่งออกที่สำคัญ ได้แก่ สหรัฐอเมริกา ญี่ปุ่น จีน สิงคโปร์ และฮ่องกง แหล่งนำเข้าที่สำคัญ ได้แก่ ญี่ปุ่น จีน สหรัฐอเมริกา มาเลเซีย และ สหรัฐอาหรับเอมิเรตส์

ข้อมูลด้านการศึกษา

ระบบการศึกษา

ระบบการศึกษาไทยปัจจุบันตามที่กำหนดไว้ในพระราชบัญญัติการศึกษาแห่งชาติ พ.ศ. 2542 แก้ไขเพิ่มเติม (ฉบับที่ 2) พ.ศ. 2545 มีการจัดระบบการศึกษา เป็นแบบ 6:3:3 คือ ระดับประถมศึกษา 6 ปี (6 ระดับชั้น) ระดับมัธยมศึกษาตอนต้น 3 ปี (3 ระดับชั้น) และระดับมัธยมศึกษาตอนปลาย 3 ปี (3 ระดับชั้น)

ตามพระราชบัญญัติการศึกษาแห่งชาติ พ.ศ. 2542 ระบุว่าจัดการศึกษาของประเทศไทย มี 3 รูปแบบ คือ การศึกษาในระบบ การศึกษานอกระบบ และ การศึกษาตามอัธยาศัย

(1) การศึกษาในระบบ เป็นการศึกษาที่กำหนดจุดมุ่งหมาย วิธีการศึกษา หลักสูตร ระยะเวลาของการศึกษา การวัดและการประเมินผล ซึ่งเป็นเงื่อนไขของการสำเร็จการศึกษาที่แน่นอน

(2) การศึกษานอกระบบ เป็นการศึกษาที่มีความยืดหยุ่นในการกำหนดจุดมุ่งหมายรูปแบบ วิธีการจัดการศึกษา ระยะเวลาของการศึกษา การวัดและประเมินผล ซึ่งเป็นเงื่อนไขสำคัญของการสำเร็จ การศึกษา โดยเนื้อหาและหลักสูตรจะต้องมีความเหมาะสมสอดคล้องกับสภาพปัญหาและความต้องการ ของบุคคลแต่ละกลุ่ม

(3) การศึกษาตามอัธยาศัย เป็นการศึกษาที่ให้ผู้เรียนได้เรียนรู้ด้วยตนเองตามความสนใจ ศักยภาพ ความพร้อมและโอกาส โดยศึกษาจากบุคคล ประสบการณ์ สังคม สภาพแวดล้อม หรือแหล่ง ความรู้อื่นๆ

ทั้งนี้ สถานศึกษาอาจจัดการศึกษาในรูปแบบใดรูปแบบหนึ่งหรือทั้งสามรูปแบบก็ได้ให้มีการเทียบ โอนผลการเรียนที่ผู้เรียนสะสมไว้ในระหว่างรูปแบบเดียวกันหรือต่างรูปแบบได้ไม่ว่าจะเป็นผลการเรียน จากสถานศึกษาเดียวกันหรือไม่ก็ตาม รวมทั้งจากการเรียนรู้นอกระบบตามอัธยาศัย การฝึกอาชีพ หรือ จากประสบการณ์การทำงานการสอน และจะส่งเสริมให้สถานศึกษาจัดได้ทั้ง 3 รูปแบบ

การศึกษาในระบบมีสองระดับคือ การศึกษาขั้นพื้นฐานและการศึกษาระดับอุดมศึกษา

1. การศึกษาขั้นพื้นฐาน ประกอบด้วย การศึกษาซึ่งจัดไม่น้อยกว่าสิบสองปีก่อนระดับ อุดมศึกษา การแบ่งระดับและประเภทของการศึกษาขั้นพื้นฐานให้เป็นไปตามที่กำหนดในกฎกระทรวง การแบ่งระดับหรือการเทียบระดับการศึกษานอกระบบหรือการศึกษาตามอัธยาศัยให้เป็นไปตามที่กำหนด ในกฎกระทรวง การศึกษาในระบบที่เป็นการศึกษาขั้นพื้นฐานแบ่งเป็นสามระดับ ได้แก่

1.1 การศึกษาก่อนระดับประถมศึกษา เป็นการจัดการศึกษาให้แก่เด็กที่มีอายุ 3 - 6 ปี

1.2 การศึกษาระดับประถมศึกษา ใช้เวลาเรียน 6 ปี

1.3 การศึกษาระดับมัธยมศึกษา แบ่งเป็นสองระดับ ดังนี้

1.3.1 การศึกษาระดับมัธยมศึกษาตอนต้น ใช้เวลาเรียน 3 ปี

1.3.2 การศึกษาระดับมัธยมศึกษาตอนปลาย โดยปกติใช้เวลาเรียน 3 ปี แบ่งเป็น

สองประเภท ดังนี้

1) ประเภทสามัญศึกษา เป็นการจัดการศึกษาเพื่อเป็นพื้นฐานในการศึกษาต่อ ในระดับอุดมศึกษา

2) ประเภทอาชีพศึกษา เป็นการจัดการศึกษาเพื่อพัฒนาความรู้และทักษะ ในการประกอบอาชีพหรือศึกษาต่อในระดับอาชีพขั้นสูงต่อไป

2. การศึกษาระดับอุดมศึกษา แบ่งเป็นสองระดับ คือ ระดับต่ำกว่าปริญญาและระดับปริญญา การใช้คำว่า “อุดมศึกษา” แทนคำว่า “การศึกษาระดับมหาวิทยาลัย” ก็เพื่อให้ครอบคลุมการศึกษา ในระดับประกาศนียบัตรหรืออนุปริญญาที่เรียนภายหลังที่จบการศึกษาขั้นพื้นฐานแล้ว

ทั้งนี้ การศึกษาภาคบังคับจำนวนเก้าปีโดยให้เด็กซึ่งมีอายุย่างเข้าปีที่เจ็ดเข้าเรียนในสถาน ศึกษาขั้นพื้นฐานจนอายุย่างเข้าปีที่สิบหก เว้นแต่สอบได้ชั้นปีที่เก้าของการศึกษาภาคบังคับหลักเกณฑ์ และวิธีการนับอายุให้เป็นไปตามที่กำหนดในกฎกระทรวง

การศึกษาภาคบังคับนั้นต่างจากการศึกษาขั้นพื้นฐานซึ่งการศึกษาขั้นพื้นฐานไม่บังคับให้ประชาชนต้องเข้าเรียนแต่เป็นสิทธิ์ของคนไทย ส่วนการศึกษาภาคบังคับเป็นการบังคับให้เข้าเรียนถือเป็นหน้าที่ของพลเมืองตามมาตรา 69 ของรัฐธรรมนูญ

การศึกษานอกระบบและการศึกษาตามอัธยาศัย

สำนักงานส่งเสริมการศึกษานอกระบบและการศึกษาตามอัธยาศัย หรือ สำนักงาน กศน. มีบทบาทหน้าที่ตามพระราชบัญญัติส่งเสริมการศึกษานอกระบบและการศึกษาตามอัธยาศัย พ.ศ. 2551 ในการดำเนินการ ส่งเสริม สนับสนุน และประสานงานการศึกษานอกระบบและการศึกษาตามอัธยาศัย เพื่อให้ภาคีเครือข่ายเกิดแรงจูงใจและความพร้อมในการจัดกิจกรรมการศึกษา ประชาชนได้รับการศึกษาอย่างต่อเนื่อง และผู้เรียนได้รับประโยชน์สูงสุดจากบริการการศึกษานอกระบบและการศึกษาตามอัธยาศัย

นอกจากนี้ ยังมีกระทรวงและหน่วยงานภาครัฐอื่นๆ ที่ดำเนินกิจกรรมการศึกษาศึกษานอกระบบ เช่น สถาบันพัฒนาฝีมือแรงงานภาค/ จังหวัด สังกัดกระทรวงแรงงาน หน่วยงานเอกชนและองค์กรมีส่วนเกี่ยวข้องในการศึกษานอกระบบ ตลอดจนโรงงานอุตสาหกรรมที่มีส่วนในการจัดการศึกษานอกระบบสำหรับลูกจ้าง

อัตราการอ่านออกเขียนได้ ร้อยละ 94.1 ของประชากรทั้งหมด (พ.ศ. 2554)

(กรมอาเซียน 2551; กระทรวงศึกษาธิการ 2556; ว. อำพรธณ 2555; สำนักความสัมพันธ์ต่างประเทศ 2554, 2557; สำนักส่งเสริมสวัสดิภาพและพิทักษ์เด็ก เยาวชน ผู้ด้อยโอกาสและผู้สูงอายุ กระทรวงการพัฒนาสังคมและความมั่นคงของมนุษย์ 2556; Southeast Asian Ministers of Education Organization 2014; UNESCO Bangkok 2014)

Thai National Education System

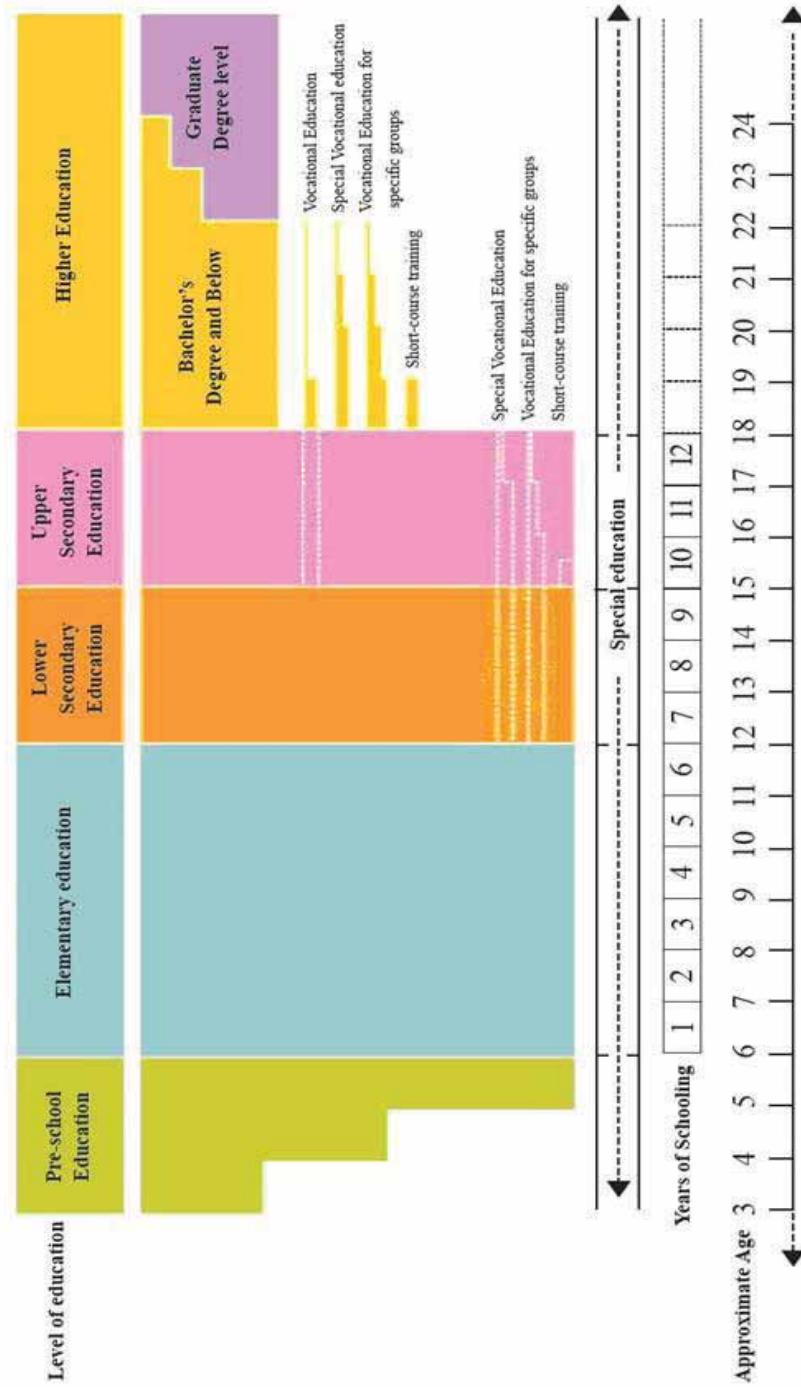

ที่มา : http://www.seameo.org/index.php?option=com_content&view=article&id=115:thailand&catid=99&Itemid=532

ข้อปฏิบัติของประเทศสมาชิกอาเซียน

- ชาวไทยทักทายกันโดยการไหว้ ซึ่งถือเป็นการแสดงความเคารพ ที่เป็นมารยาทอันดี หากฝ่ายตรงข้ามอาวุโสกว่าเราควรยกมือไหว้ก่อน และเมื่อคนอายุน้อยกว่าไหว้เราก็ควรรับไหว้ด้วย
- แต่งกายสุภาพเรียบร้อย เมื่อต้องไปศาสนสถานไม่ว่าจะเป็นศาสนาใด หรือไปสถานที่ราชการ ผู้ชายควรสวมกางเกงขาวาว ส่วนผู้หญิงควรสวมกระโปรงคลุมเข่า ต้องถอดรองเท้าก่อนเข้าโบสถ์หรือบริเวณที่มีป้ายบอกไว้
- ยืนตรงเมื่อได้ยินเสียงเพลงชาติ หรือเพลงสรรเสริญพระบารมี ให้ความเคารพธงชาติ ไม่นำไปขีดเขียน ตัด เปลี่ยนแปลง หรือทำการใดๆ ที่หมิ่นหมั่นธงชาติอันถือเป็นสิ่งแทนอธิปไตยของประเทศ
- ชาวไทยถือว่าศีรษะเป็นของสูง หากไม่สนิทชิดเชื้อไม่ควรสัมผัสศีรษะของอีกฝ่าย เพราะถือว่าผิดมารยาท และหากบังเอิญพลาดไปแตะศีรษะของผู้ใดควรกล่าวคำขอโทษโดยเร็ว
- ชาวไทยถือว่าเท้าเป็นของต่ำ จึงไม่ควรยกเท้าพาดบนโต๊ะ เก้าอี้ หรือใช้เท้าชี้คนหรือสิ่งของ
- ไม่ควรแสดงกิริยาละเมิด หรือดูหมิ่นสถาบันพระมหากษัตริย์ ไม่ว่าจะต่อหน้าหรือลับหลัง

(กรมอาเซียน 2557; สำนักงานส่งเสริมการศึกษานอกระบบและการศึกษาตามอัธยาศัย 2556)

2.2.10 สาธารณรัฐสังคมนิยมเวียดนาม (Socialist Republic of Vietnam)

ข้อมูลทั่วไป

สาธารณรัฐสังคมนิยมเวียดนามมีพื้นที่ทิศเหนือติดกับจีน ทิศตะวันตกติดกับลาว ทิศตะวันตกเฉียงใต้ติดกับกัมพูชา ทิศตะวันออกติดกับทะเลจีนใต้และอ่าวตังเกี๋ย ทิศใต้ติดกับอ่าวไทย เมืองหลวงคือ กรุงฮานอย ใช้ภาษาเวียดนามเป็นภาษาราชการ เวียดนามไม่มีศาสนาประจำชาติ เนื่องจากปกครองโดยระบอบสังคมนิยม ทั้งนี้ ไม่มีศาสนาประจำชาติ เนื่องจากปกครองโดยระบอบสังคมนิยม มีผู้แสดงตนว่านับถือศาสนาต่างๆ 15.65 ล้านคน โดยมีจำนวนผู้นับถือศาสนาพุทธ (มหายาน) มากที่สุด คิดเป็นร้อยละ 9.3

การเมืองการปกครอง เวียดนามปกครองโดยระบอบสังคมนิยม มีพรรคคอมมิวนิสต์เวียดนาม (Communist Party of Vietnam) เป็นพรรคการเมืองเดียวและมีอำนาจสูงสุด ประธานาธิบดีเป็นประมุขของประเทศ ประธานาธิบดีคนปัจจุบัน คือ นายเจือง เติน ซาง (Truong Tan Sang) (พ.ศ. 2556) และ นายกรัฐมนตรีเป็นผู้นำรัฐบาล นายกรัฐมนตรีคนปัจจุบัน คือ นายเหวียน เติน สูง (Nguyen Tan Dung) (พ.ศ. 2556)

ด้านเศรษฐกิจการค้า เวียดนามใช้หน่วยเงินตราด่ง มีความโดดเด่นด้านเกษตรกรรมและอุตสาหกรรม ผลผลิตด้านเกษตรกรรม ได้แก่ ข้าวเจ้า ยางพารา ชา กาแฟ ยาสูบ พริกไทย และการประมง ซึ่งเวียดนามจับปลาได้เป็นอันดับ 4 ของสินค้าส่งออก เช่น ปลาหมึก กุ้ง ตลาดที่สำคัญ คือ ญี่ปุ่น ไต้หวัน และสิงคโปร์ ด้านอุตสาหกรรม อุตสาหกรรมที่สำคัญ คือ อุตสาหกรรมทอผ้า ศูนย์กลางอยู่ที่โฮจิมินห์ซิตี และมีนิคมอุตสาหกรรมอมตะซิตีเบียนโฮ การทำเหมืองแร่ที่สำคัญ คือ ถ่านหิน น้ำมัน ปิโตรเลียม และแก๊สธรรมชาติ เวียดนามเป็นประเทศส่งออกน้ำมันดิบรายใหญ่อันดับ 3 ในเอเชียตะวันออกเฉียงใต้ รองจากอินโดนีเซียและมาเลเซีย สินค้านำเข้าสำคัญ เครื่องจักร น้ำมันดิบ คอมพิวเตอร์ อุปกรณ์ไฟฟ้าและส่วนประกอบ เส้นใยสิ่งทอ เหล็ก พลาสติก รถยนต์และส่วนประกอบ ส่วนสินค้าส่งออกสำคัญ ได้แก่ เสื้อผ้าและสิ่งทอ น้ำ น้ำมันดิบ รองเท้า เครื่องหนัง คอมพิวเตอร์ และอาหารทะเล

ข้อมูลด้านการศึกษา

ระบบการศึกษา

ระบบการศึกษาของเวียดนามแบ่งลักษณะของการจัดการศึกษาไว้ 5 ลักษณะ คือ

1. การศึกษาระดับก่อนประถมศึกษา (Pre-School Education) ประกอบด้วยการเล่นของเด็กสำหรับเด็กอายุ 6 เดือน ถึง 3 ปี และอนุบาลสำหรับเด็กอายุ 3 - 5 ปี
2. การศึกษาสามัญ 12 ปี (General Education) ของเวียดนามนั้นมีวัตถุประสงค์ที่จะให้ประชาชนมีจิตวิญญาณในความเป็นสังคมนิยม มีเอกลักษณ์ประจำชาติและมีความสามารถในด้านอาชีพ แบ่งเป็นแบบ 5:4:3 ดังนี้

2.1 ระดับประถมศึกษาเป็นการศึกษาภาคบังคับ 5 ปี คือ ชั้น 1 - 5 หลักสูตรจะแบ่งเป็น 3 กลุ่ม คือ กลุ่มเด็กทั่วไป กลุ่มเด็กเรียนช้า และเด็กด้อยโอกาส กลุ่มสุดท้าย คือ เด็กจากชนกลุ่มน้อยในถิ่นห่างไกล เนื้อหาสำหรับระดับประถมศึกษาจะเน้นภาษาเวียดนามและคณิตศาสตร์

2.2 ระดับมัธยมศึกษาตอนต้น คือ ชั้น 6 - 9

2.3 ระดับมัธยมศึกษาตอนปลาย คือ ชั้น 10 - 12

สำหรับหลักสูตรระดับมัธยมศึกษาตอนต้น จะมีการเรียนวิชาการ ฝึกงานและให้นำกิจกรรมที่หลากหลาย และเน้นคณิตศาสตร์เป็นหลัก หลักสูตรมัธยมศึกษาตอนปลายมี 3 สาย โดยเน้นที่ความสามารถ ความสนใจ และความแตกต่างของผู้เรียน ประกอบด้วย สาย A เป็นโปรแกรมด้านวิทยาศาสตร์ธรรมชาติ สาย B เป็นโปรแกรมด้านวิทยาศาสตร์ธรรมชาติและเทคโนโลยี สาย C เป็นโปรแกรมทางด้านศิลปศาสตร์และสังคมศาสตร์ โรงเรียนมัธยมศึกษาจะมีอยู่ทุกตำบล เนื้อหาวิชาหลักสูตรของทุกโรงเรียนก็จะเหมือนกันหมด แต่หลักสูตรพิเศษจะแยกจากกัน ในส่วนของการอาชีพและเทคนิคศึกษาจะมีรูปแบบที่หลากหลายเพื่อรองรับกับการพัฒนาเศรษฐกิจของประเทศโดยเน้นทางด้านวิทยาศาสตร์และเทคโนโลยี ทักษะทางคอมพิวเตอร์และภาษาต่างประเทศ ทั้งนี้ยังส่งเสริมให้ภาคเอกชนเข้าร่วมจัดการศึกษาในระดับอาชีพและเทคนิคศึกษาเพื่อสนองความต้องการของตลาดแรงงานได้ตรงจุด

3. การศึกษาด้านเทคนิคและอาชีพ มีการเทียบเคียงทั้งระดับมัธยมศึกษาตอนต้นและตอนปลาย

4. การศึกษาระดับอุดมศึกษา แบ่งเป็นระดับอนุปริญญา และระดับปริญญา

ระดับอุดมศึกษา กระทรวงศึกษาธิการและฝึกอบรมให้อำนาจกับมหาวิทยาลัยดำเนินการสอบและคัดเลือกนักศึกษาเข้าสู่ระบบด้วยตนเอง มหาวิทยาลัยมีอิสระในการบริหารสามารถกำหนดทิศทาง เป้าหมายกิจกรรมของตนเองได้ อย่างไรก็ตามในภาพรวมแล้วแม้รัฐจะให้ความสำคัญกับการจัดการศึกษาระดับอุดมศึกษาแต่ก็ยังไม่สามารถจัดได้เพียงพอในปัจจุบัน

5. การศึกษาต่อเนื่อง เป็นการศึกษาสำหรับประชาชนที่พลาดโอกาสการศึกษาในระบบสายสามัญและสายอาชีพ

การจัดการเรียนการสอนสำหรับผู้ที่มีความสามารถพิเศษ จะมีโรงเรียนที่มีหลักสูตรพิเศษเฉพาะทางอยู่ 2 แบบ คือแบบที่หนึ่งจะเป็นส่วนหนึ่งของมหาวิทยาลัย เสมือนเป็นภาควิชาหนึ่งของมหาวิทยาลัย แบบที่สองคือโรงเรียนทั่วไป โดยมีหลักสูตร 2 ระบบ คือ หลักสูตรสามัญสำหรับมัธยมปลาย และหลักสูตรพิเศษเพื่อเสริมสร้างความเข้มเฉพาะทาง

การศึกษานอกระบบ

สาธารณรัฐสังคมนิยมเวียดนามมีเป้าหมายการพัฒนาการศึกษานอกระบบตามหลักการเรียนรู้ตลอดชีวิต ต้องการขับเคลื่อนชุมชนไปสู่สังคมการเรียนรู้ เปิดโอกาสให้ประชาชนได้เรียนรู้อย่างต่อเนื่องตามสภาพของแต่ละคน ลดอัตราการไม่รู้หนังสือในกลุ่มผู้ใหญ่โดยเฉพาะในท้องถิ่นห่างไกลและแถบภูเขา

ตลอดจนเปิดโอกาสให้ผู้ที่มีงานทำแล้วได้รับการพัฒนา ฝึกอบรมหลักสูตรระยะสั้นเพื่อเพิ่มประสิทธิภาพในการทำงานและเพิ่มรายได้ เป็นต้น

การศึกษานอกระบบของเวียดนามมีหน่วยงานภาครัฐและเอกชนร่วมดำเนินการดังนี้

กรมการศึกษาต่อเนื่อง กระทรวงศึกษาธิการและฝึกอบรม สาธารณรัฐสังคมนิยมเวียดนาม การศึกษาต่อเนื่องของประเทศเวียดนามเกิดขึ้นในปี ค.ศ. 1945 เนื่องจากประธานาธิบดีโฮจิมินห์ประกาศ แต่งตั้งประเทศ และมีคำสั่งให้จัดการไม่รู้หนังสือ โดยมีการเปลี่ยนแปลงเป็นระยะๆ จากการขจัดการไม่รู้หนังสือ เป็นการส่งเสริมการเรียนรู้ให้กับผู้ใหญ่ การเรียนนอกระบบ จนถึงการศึกษานอกระบบในปัจจุบัน กรมการศึกษาต่อเนื่อง (Continuing Education Department) กระทรวงศึกษาธิการและฝึกอบรม (Ministry of Education and Training) มีภารกิจ ดังนี้

1. ขยายเครือข่ายด้านการศึกษาต่อเนื่อง
2. จัดตั้งศูนย์การศึกษาต่อเนื่องในระดับจังหวัด
3. จัดตั้งศูนย์การศึกษาต่อเนื่องในระดับอำเภอ
4. จัดตั้งศูนย์การเรียนรู้ชุมชนในระดับตำบล

การศึกษานอกระบบได้รับการสนับสนุนตามนโยบายของรัฐบาล ตั้งแต่ปี ค.ศ. 2005 และ ปี ค.ศ. 2006 ประกาศใช้กฎหมายอย่างเป็นทางการ โดยกำหนดให้การศึกษานอกระบบเข้าเป็นส่วนหนึ่งของกฎหมายการศึกษา การศึกษานอกระบบหรือการศึกษานอกระบบมีมาตรฐาน คักดีและลืทธิเท่ากันกับการศึกษาในระบบ เนื่องจากการศึกษาสายสามัญจะมีคณะกรรมการออกข้อสอบกลางและตรวจสอบคุณภาพ โดยมอบอำนาจให้ระดับจังหวัดและอำเภอดำเนินการ ส่วนระดับท้องถิ่นจะรับผิดชอบเรื่องตำราเรียนเพื่อให้สอดคล้องกับสภาพของท้องถิ่น โดยมีการจัดทำแผนของงบประมาณขึ้นมาจากระดับตำบล อำเภอ จังหวัด จนถึงกระทรวง

กรมการศึกษาต่อเนื่องและฝึกอบรมของเวียดนาม มีหน้าที่ให้ประชาชนอ่านออก เขียนได้ โดยเฉพาะ สตรีและเด็กหญิง อายุ 15 ปี ขึ้นไป ในปี ค.ศ. 2010 ต้องอ่านออกเขียนได้ สอนต่อเนื่องจากอ่านออกเขียนได้ให้ความรู้แก่เกษตรกร มีบุคลากรในส่วนกลางทำหน้าที่กำหนดนโยบาย ร่างระเบียบ และรับรายงาน จากตำบล อำเภอ จังหวัด เพื่อนำข้อมูลมากำหนดนโยบาย และให้มีศูนย์การศึกษาต่อเนื่องและฝึกอบรมของจังหวัด อำเภอ ตำบล หมู่บ้าน ให้พัฒนาการศึกษาทั้งสังคม จัดให้มีการส่งเสริมการศึกษาของครอบครัว “ครอบครัวไฟการเรียนรู้” ลูกหลานไปเรียนในโรงเรียน ผู้ใหญ่เรียนในครอบครัวชุมชน โดยเป็นสมาชิกของศูนย์ระดับมาตรฐานทางสติปัญญาของประชาชน (ศูนย์ CRISOP)

ศูนย์ยกระดับมาตรฐานทางสติปัญญาของประชาชน

สมาคมส่งเสริมการศึกษาของเวียดนาม (Vietnam Association for Promoting Education - VAPE) ตั้งขึ้นโดยข้าราชการที่เกษียณอายุราชการแล้ว ทำหน้าที่ให้การสนับสนุนช่วยเหลือกระทรวงศึกษาธิการของเวียดนาม ทั้งการศึกษาในระบบและนอกระบบเพื่อให้บรรลุเป้าหมาย

การพัฒนาการศึกษาของรัฐบาลที่กำหนด และการให้การช่วยเหลือด้านอื่นๆ โดยเน้นความต้องการของผู้เรียนเป็นหลัก และพยายามส่งเสริมให้มีการนำเทคโนโลยีมาใช้ในการศึกษา และมีศูนย์ยกระดับมาตรฐานทางสติปัญญาของประชาชน (ศูนย์ CRISOP)

สมาคมส่งเสริมการศึกษาของเวียดนาม (VAPE) มีองค์กรทั้งในระดับประเทศ จังหวัด อำเภอ ตำบลและหมู่บ้าน มีหน้าที่ส่งเสริมการศึกษาประชาชน เช่น ครอบครัวที่ด้อยโอกาสมาเรียนที่ ศรช. พัฒนาการศึกษาเพื่อสังคม คนที่มีอาชีพอยู่แล้วมาเล่าเรียนได้ เปิดสอนหลักสูตรต่างๆ เช่น ภาษาอังกฤษ คอมพิวเตอร์ ฟีกโยคะ การครัว เสริมสวย การสอนอาชีพ และหางานทำให้เมื่อเรียนจบ เวียดนามถือว่าสถาบันครอบครัวสำคัญมาก หากไม่มีครอบครัวก็ไม่มีสังคม

ศูนย์การเรียนรู้ชุมชนของสมาคมส่งเสริมการศึกษาต่อเนื่อง การศึกษานอกระบบของเวียดนาม มีผู้เข้าเรียนในระบบโรงเรียน 1 ใน 3 และไม่ได้เข้าเรียนในโรงเรียน 2 ใน 3 แต่ก่อนคนเวียดนามคิดว่าเรียนในระบบโรงเรียนก็เพียงพอแล้ว แต่ปัจจุบันต้องเปลี่ยนความคิดว่าต้องเรียนตลอดชีวิต จึงต้องมีศูนย์การเรียนรู้ชุมชน ซึ่งพัฒนาอย่างจริงจัง

คณะผู้บริหารศูนย์การเรียนรู้ชุมชนมาจาก 3 ส่วน คือ พรรคหรือท้องถิ่น ข้าราชการเกษียณ และโรงเรียน ในส่วนวิชาที่เปิดสอน คือ กฎหมาย เกษตร วัฒนธรรม สุขศึกษา พลศึกษา นันทนาการ ภาษา ต่างประเทศ คอมพิวเตอร์ มีวิทยากรจากองค์กรต่างๆ ให้การสนับสนุน รวมทั้งข้าราชการเกษียณ และจากโรงเรียน

ศูนย์การเรียนรู้ชุมชน ได้จัดตั้งศูนย์การศึกษาในท้องถิ่นขึ้น เรียกว่า ศูนย์การเรียนรู้ชุมชน เพื่อส่งเสริมการศึกษาแก่ชุมชนเด็กเรียนดี เด็กพิการเรียนดี โดยได้จัดตั้งกองทุนส่งเสริมการศึกษาต่อเนื่องขึ้นในจังหวัด อำเภอ ตำบล โดยมีคณะกรรมการดูแลบริหารเงินกองทุน และดำเนินกิจกรรม ดังนี้

1. โครงการตามที่รัฐบาลกำหนด โดยรัฐบาลดูแลด้านการเงินงบประมาณ ค่าตอบแทนวิทยากรและวัสดุอุปกรณ์
2. โครงการของ ศรช. ศึกษาตามความต้องการของประชาชนและเชิญวิทยากรมาให้ความรู้โดยศูนย์และผู้เรียนร่วมกันออกค่าใช้จ่าย (พื้นที่เศรษฐกิจดี) หากพื้นที่ใดเศรษฐกิจไม่ดีก็ยกเว้นค่าใช้จ่าย นักเรียนในโรงเรียนก็สามารถมาเรียนอาชีพได้และยังเปิดโอกาสให้ผู้ที่จบมัธยมศึกษาตอนต้นมาเรียนต่อมัธยมศึกษาตอนปลาย หรือเรียนอาชีพได้ บุคคลที่ทำงานแล้ว ก็สามารถมาเรียนได้ เช่น คอมพิวเตอร์ฯ รวมทั้งจัดการสอนให้แก่ผู้สูงอายุด้วย โดยใช้ตำรา เอกสาร แบบเรียนของกระทรวงศึกษาธิการ
3. ศูนย์การเรียนรู้ชุมชน ดำเนินงานโดยสมาคมส่งเสริมการศึกษาต่อเนื่อง
4. วิทยากรได้รับค่าตอบแทนเป็นชั่วโมง (โดยจะเป็นครูจากในระบบเช่นอาชีวศึกษา หรือมัธยม)
5. ครูเกษียณ ได้ค่าตอบแทนจากการเกษียณอยู่แล้วจึงไม่รับค่าตอบแทน

6. มีหน่วยงานการศึกษาในระดับจังหวัด 64 จังหวัด และในระดับ อำเภอ จำนวน 577 อำเภอ
7. ศรช.ส่วนหนึ่งจะอยู่ร่วมกับศูนย์วัฒนธรรมตำบล มีห้องสมุดอยู่ในศูนย์วัฒนธรรมตำบลด้วย
8. ศูนย์การศึกษาชุมชน สอนกฎหมาย เทคโนโลยี เทคโนโลยีการเกษตร
9. นักเรียนมีส่วนร่วมค่าใช้จ่าย และท้องถิ่นดำเนินการเอง
10. จัดสรรงบประมาณให้ ศรช. ในเขตชนบทเพื่อจัดอาหารกลางวันให้แก่ผู้เรียน เพราะต้องการรณรงค์ขยายการศึกษาในชุมชน

ศูนย์ยกระดับมาตรฐานทางสติปัญญาของประชาชน (Centre for Raising the Intellectual Standards of People หรือ ศูนย์ CRISOP) สาธารณรัฐสังคมนิยมเวียดนาม ก่อตั้งเมื่อปี ค.ศ. 1996 เป็นองค์กรที่ไม่หวังผลตอบแทน (Non-profit organization) และเป็นหน่วยงานหนึ่งของ VAPE จึงได้รับงบประมาณสนับสนุนจาก VAPE ซึ่งเป็นเงินงบประมาณจากรัฐบาล นอกจากนี้ ยังได้ระดมทุนจากภาคธุรกิจ และองค์กรต่างประเทศ

ศูนย์ CRISOP รับผิดชอบงานด้านการพัฒนาศูนย์การเรียนรู้ชุมชน พัฒนาการศึกษต่อเนื่อง ตั้งแต่การศึกษาในระบบ การศึกษานอกระบบ และการศึกษาตามอัธยาศัย โดยมีกรมการศึกษาต่อเนื่องและฝึกอบรม กระทรวงศึกษาธิการและฝึกอบรม เป็นผู้ดูแลศูนย์การศึกษาต่อเนื่องและศูนย์การเรียนรู้ชุมชน เจ้าหน้าที่ส่วนใหญ่ของศูนย์เป็นข้าราชการที่เกษียณอายุแล้วจากกระทรวงศึกษาธิการ ซึ่งเป็นผู้มีความรู้ ความสามารถ และประสบการณ์สูงในด้านการศึกษา ร่วมกันทำงานด้วยความสมัครใจและเสียสละเพื่อพัฒนาการศึกษาให้แก่เยาวชนของเวียดนาม โดยไม่มีค่าตอบแทน สมาชิกมีหน้าที่ ดังนี้

1. เป็นพี่เลี้ยงสนับสนุนช่วยเหลือ อบรมครูให้ชาวบ้านดูแลลูกหลาน ซึ่งเป็นเป้าหมายสำคัญของรัฐบาล
 2. ดูแลไม่ให้ภัยสังคมต่างๆ แทรกเข้าสู่เด็กและเยาวชน ร่วมป้องกัน ช่วยเหลือ วางแผน และการของบประมาณจากรัฐบาล
 3. สร้างระบบการศึกษาต่อเนื่อง เร่งวิจัยการศึกษาและขยายให้หลากหลาย
- รูปแบบการให้การศึกษาออกโรงเรียนและการสนับสนุนจากภาคเอกชน

การจัดการศึกษานอกระบบโรงเรียนในประเทศเวียดนาม เป็นหน้าที่ของกระทรวงศึกษาและฝึกอบรม โดยมีศูนย์การศึกษาต่อเนื่องของแต่ละจังหวัดร่วมมือกับมหาวิทยาลัยเพื่อถ่ายทอดความรู้สู่สังคม เช่น การจัดการฝึกอบรมต่างๆ ทั้งยังมีห้องสมุดกระจายอยู่ทั่วไปประมาณ 5000 แห่ง ภาคเอกชนก็ให้การสนับสนุนในรูปของทุนการศึกษา เครื่องมืออุปกรณ์ การฝึกงาน การให้คำปรึกษาทางเทคนิค และการสอนทางไกล ฯลฯ

เวียดนามยังมีสมาพันธ์วิทยาศาสตร์และเทคโนโลยี และสมาพันธ์วรรณคดีและศิลปะ ภายใต้สมาพันธ์จะประกอบด้วยสมาคมต่างๆ เช่น สมาคมวิทยาศาสตร์ธรรมชาติ สมาคมคณิตศาสตร์ ซึ่งสมาพันธ์มีบทบาทในการเป็นที่ปรึกษาของรัฐบาลและส่งเสริมกิจกรรมการแข่งขันให้รางวัลสิ่งประดิษฐ์ และกิจกรรมการศึกษาสู่ชุมชน นอกจากนี้สื่อมวลชนก็ให้ความสำคัญกับการศึกษาเช่นเดียวกัน ดังเช่น หนังสือพิมพ์ได้ยกหน้าให้กับข่าวการศึกษาจำนวน 4 หน้า เป็นประจำทุกวัน รายการการศึกษาทางโทรทัศน์ วารสารคณิตศาสตร์เยาวชนของสำนักพิมพ์การศึกษา สังกัดกระทรวงศึกษาและฝึกอบรม ซึ่งเป็นที่นิยมในหมู่นักเรียนมาก นอกจากนี้ยังมีการจัดพิมพ์วารสารวรรณคดีเยาวชน การจัดพิมพ์หนังสือเพื่อชนกลุ่มน้อยอีกด้วย การสร้างบรรยากาศทางวิทยาศาสตร์ให้ประชาชนทั่วไปในรูปของพิพิธภัณฑ์วิทยาศาสตร์ พิพิธภัณฑ์ด้านศิลปะและประวัติศาสตร์ เช่น พิพิธภัณฑ์สงคราม เป็นต้น

อัตราการอ่านออกเขียนได้ ร้อยละ 92.8 ของประชากรทั้งหมด (พ.ศ. 2554)

(กรมอาเซียน 2551; กระทรวงศึกษาธิการ 2556; พัชรารวลัย วงศ์บุญสิน และคณะ 2548; ว. อำพรธณ 2555; สำนักความสัมพันธ์ต่างประเทศ 2554; สำนักงานส่งเสริมการศึกษานอกระบบและการศึกษาตามอัธยาศัย 2551; สำนักงานส่งเสริมสวัสดิภาพและพิทักษ์เด็ก เยาวชน ผู้ด้อยโอกาสและผู้สูงอายุ กระทรวงการพัฒนาสังคมและความมั่นคงของมนุษย์ 2556; Southeast Asian Ministers of Education Organization 2014; UNESCO Bangkok 2014)

แผนภาพระบบการศึกษาของสาธารณรัฐสังคมนิยมเวียดนาม

THE NATIONAL EDUCATION SYSTEM OF VIETNAM

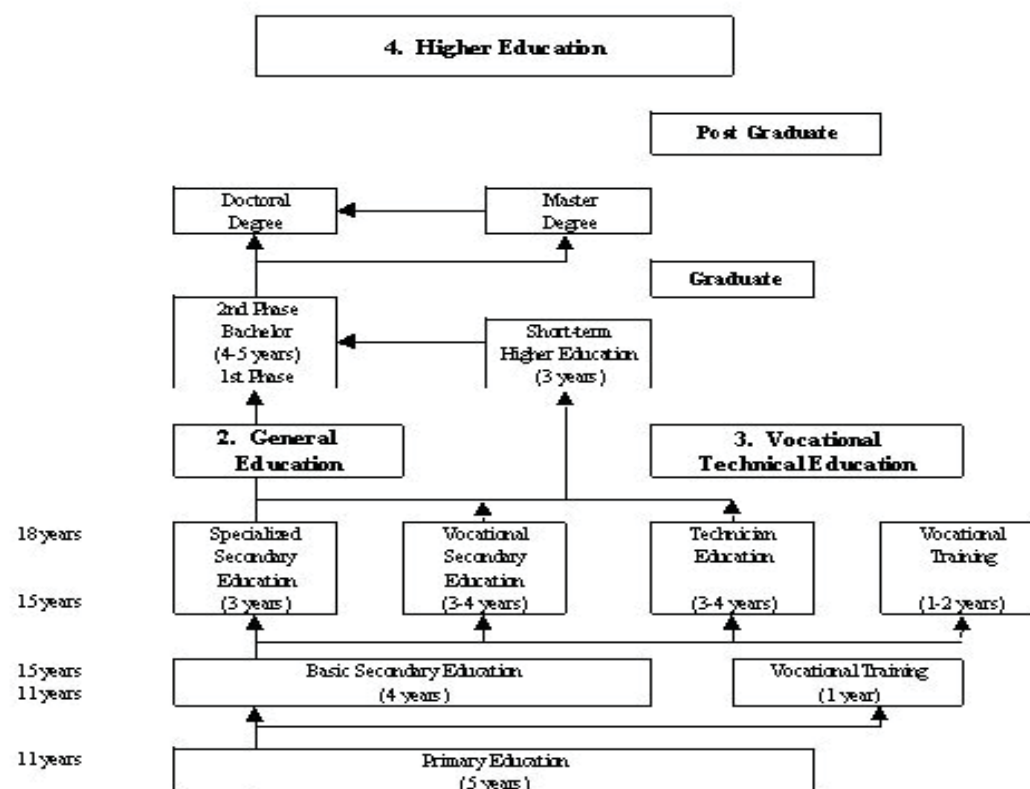

ที่มา : http://www.seameo.org/index.php?option=com_content&view=article&id=117&Itemid=534

ข้อปฏิบัติของประเทศสมาชิกอาเซียน

- หากมีนัดแล้วควรไปให้ตรงเวลา เพราะชาวเวียดนามเป็นคนตรงต่อเวลา
- ชาวเวียดนามบางคนทักทายด้วยการจับมือ 2 มือ โดยการวางมือซ้ายทับมือขวา
- ชาวเวียดนามให้ความสำคัญต่อการเคารพผู้อาวุโส
- หากนำเงินตราต่างประเทศเข้าเวียดนามเกิน 7,000 ดอลลาร์สหรัฐฯ ต้องแจ้งแก่

เจ้าหน้าที่ศุลกากรเวียดนามก่อน

- เวียดนามไม่อนุญาตให้ถ่ายภาพสถานที่ราชการ หรืออาคารของรัฐบาล
- ระหว่างการประชุม ไม่ควรรับประทานของว่างหรือเครื่องดื่ม เพราะถือว่าเป็นการกระทำที่หยาบคาย
- ไม่ควรพูดเรื่องสงครามกับชาวเวียดนาม
- ไม่ควรใส่เครื่องประดับมากเกินไป ในการติดต่อรูกระกับชาวเวียดนาม เพราะถือว่าเป็น

การกระทำที่หยาบคาย

(กรมอาเซียน 2557; สำนักงานส่งเสริมการศึกษานอกระบบและการศึกษาตามอัธยาศัย 2556)

2.3 นโยบายด้านอาเซียนของกระทรวงศึกษาธิการ

2.3.1 นโยบายการศึกษาของไทยเพื่อดำเนินการตามปฏิญญาอาเซียนด้านการศึกษาระหว่างประเทศ

กระทรวงศึกษาธิการมีภารกิจสำคัญในการขับเคลื่อนการดำเนินงานด้านการศึกษาเพื่อให้บรรลุการจัดตั้งประชาคมอาเซียน ภายในปี พ.ศ. 2558 ตามกฎบัตรอาเซียน และการดำเนินงานตามปฏิญญา เซออำ-หัวหิน ว่าด้วยการเสริมสร้างความร่วมมือด้านการศึกษาเพื่อบรรลุประชาคมอาเซียนที่เอื้ออาทร และแบ่งปันให้บังเกิดผลเป็นรูปธรรม ทั้งนี้ได้มีการตั้งคณะกรรมการระดับชาติ เพื่อขับเคลื่อนความร่วมมือด้านการศึกษาในอาเซียนสู่การบรรลุเป้าหมายการจัดตั้งประชาคมอาเซียนภายในปี พ.ศ. 2558 ขึ้น 1 คณะ โดยมีรัฐมนตรีว่าการกระทรวงศึกษาธิการเป็นประธาน ปลัดกระทรวงศึกษาธิการ เป็นรองประธาน และผู้บริหารองค์กรหลักร่วมเป็นกรรมการ มีหน้าที่กำหนดนโยบายการดำเนินโครงการและกิจกรรมด้านการศึกษา กำกับ ติดตาม ประเมินผล และให้ข้อคิดเห็นเพื่อให้การดำเนินการขับเคลื่อนความร่วมมือด้านการศึกษาในอาเซียนขององค์กรหลัก สถาบัน และหน่วยงานด้านการศึกษาที่เกี่ยวข้องให้เป็นไปอย่างมีประสิทธิภาพ และเป็นรูปธรรมในการประชุมคณะกรรมการระดับชาติฯ ดังกล่าว เมื่อวันที่ 23 สิงหาคม พ.ศ. 2553 ได้เห็นชอบนโยบายการศึกษาของไทยเพื่อดำเนินการตามปฏิญญาอาเซียนด้านการศึกษา ดังนี้

นโยบายที่ 1 : การเผยแพร่ความรู้ ข้อมูลข่าวสาร และเจตคติที่ดีเกี่ยวกับอาเซียน เพื่อสร้างความตระหนัก และเตรียมความพร้อมของครู คณาจารย์ และบุคลากรทางการศึกษา นักเรียน นักศึกษา และประชาชน เพื่อก้าวเข้าสู่ประชาคมอาเซียน ภายในปี 2558

นโยบายที่ 2 : การพัฒนาศักยภาพของนักเรียน นักศึกษา และประชาชน ให้มีทักษะที่เหมาะสมเพื่อเตรียมความพร้อมในการก้าวสู่ประชาคมอาเซียน เช่น ความรู้ภาษาอังกฤษ ภาษาเพื่อนบ้าน เทคโนโลยีสารสนเทศ ทักษะและความชำนาญการ ที่สอดคล้องกับการปรับตัวและเปลี่ยนแปลงทางอุตสาหกรรม และการเพิ่มโอกาสในการหางานทำของประชาชน รวมทั้งการพิจารณาแผนผลิตกำลังคน

นโยบายที่ 3 : การพัฒนามาตรฐานการศึกษา เพื่อส่งเสริมการหมุนเวียนของนักศึกษา และครูอาจารย์ในอาเซียน รวมทั้งเพื่อให้มีการยอมรับในคุณสมบัติทางวิชาการร่วมกันในอาเซียน การส่งเสริมความร่วมมือระหว่างสถาบันการศึกษาต่างๆ และการแลกเปลี่ยนเยาวชน การพัฒนาระบบการศึกษาทางไกล ซึ่งช่วยสนับสนุนการศึกษาตลอดชีวิต การส่งเสริมและปรับปรุงการศึกษาด้านอาชีวศึกษา และการฝึกอบรมทางอาชีพในขั้นต้น และขั้นต่อเนื่อง ตลอดจนส่งเสริมและเพิ่มพูนความร่วมมือระหว่างสถาบันการศึกษาของประเทศสมาชิกอาเซียน

นโยบายที่ 4 : การเตรียมความพร้อมเพื่อเปิดเสรีการศึกษาในอาเซียน เพื่อรองรับการก้าวสู่ประชาคมเศรษฐกิจอาเซียน ประกอบด้วย การจัดทำความตกลงยอมรับร่วมด้านการศึกษา การพัฒนาความสามารถ ประสบการณ์ในสาขาวิชาวิชาชีพสำคัญต่างๆ เพื่อรองรับการเปิดเสรีการศึกษา ควบคู่กับการเปิดเสรีด้านการเคลื่อนย้ายแรงงาน

นโยบายที่ 5 : การพัฒนาเยาวชนเพื่อเป็นทรัพยากรสำคัญในการก้าวสู่ประชาคมอาเซียน สำหรับโครงการและภารกิจสำคัญที่องค์กรหลักต่างๆ ภายใต้กระทรวงศึกษาธิการได้ดำเนินการอยู่แล้ว เพื่อสนับสนุนและส่งเสริมความร่วมมือด้านการศึกษาทุกระดับ ทั้งในระบบ การศึกษานอกโรงเรียน และการศึกษาตลอดชีวิต โดยมีเป้าหมายเดียวกันคือ การพัฒนาศักยภาพประชาชนคนไทยให้เข้าสู่การสร้างประชาคมอาเซียน ภายในปี 2558

2.3.2 การขับเคลื่อนนโยบาย “รวมพลังยกระดับคุณภาพการศึกษา” ด้านการเตรียมความพร้อมเข้าสู่ประชาคมอาเซียนของรัฐมนตรีว่าการกระทรวงศึกษาธิการ (นายจาตุรนต์ ฉายแสง)

1. ส่งเสริมการเรียนรู้เกี่ยวกับประเทศเพื่อนบ้าน ประเทศสมาชิกอาเซียน และส่งเสริมให้มีผู้เชี่ยวชาญที่มีความรู้เกี่ยวกับประเทศสมาชิกอาเซียนในเชิงลึก ศึกษาประวัติศาสตร์และวัฒนธรรมอย่างลึกซึ้ง พัฒนาเนื้อหาการเรียนด้านประวัติศาสตร์ ปฎิรูปหลักสูตรประวัติศาสตร์และวัฒนธรรม เพื่อสร้างความเข้าใจเกี่ยวกับค่านิยม ความคิด ทัศนคติ ประวัติศาสตร์ วัฒนธรรม ประเพณี และภาษา อย่างถูกต้อง เพื่อหลีกเลี่ยงความขัดแย้งระหว่างกัน เป็นการเตรียมคนให้เรียนรู้พหุวัฒนธรรม สร้างความรู้ ความเข้าใจในการอยู่ร่วมกันกับประเทศเพื่อนบ้านและเป็นการสร้างผู้รู้ ผู้เชี่ยวชาญเรื่องเหล่านี้ให้เกิดขึ้น

2. ส่งเสริมการเรียนรู้ภาษาอังกฤษ ภาษาอาเซียน และภาษาต่างประเทศอื่น ใช้กระแสความตื่นตัวในการเข้าสู่ประชาคมอาเซียนเพื่อกระตุ้นและสร้างแรงบันดาลใจให้คนไทยสนใจเรียนภาษาอังกฤษ และการเรียนภาษาอาเซียนอื่นๆ ด้วยการเน้นส่งเสริมให้เรียนรู้เพื่อการสื่อสารและนำไปใช้จริง โดยเรียนตามความถนัดและความสนใจ ตามศักยภาพของผู้เรียน นอกจากนี้ยังส่งเสริมให้ผู้เรียนจำนวนหนึ่งที่เรียนรู้อย่างแตกฉาน ให้อยู่ในระดับผู้เชี่ยวชาญด้านภาษาใดภาษาหนึ่งสามารถสื่อสารเป็นล่ามได้ อย่างมีประสิทธิภาพ

3. ส่งเสริมการเตรียมความพร้อมของผู้เรียนเพื่อรองรับการเคลื่อนย้ายแรงงาน พัฒนาผู้เรียนให้มีความรู้และสมรรถนะ ที่สอดคล้องตามมาตรฐานกรอบคุณวุฒิแห่งชาติโดยต้องเชื่อมโยงกับกรอบคุณวุฒิอาเซียน เพื่อรองรับการเคลื่อนย้ายแรงงานที่เกิดขึ้น รวมทั้งการผลิตบุคลากรให้สอดคล้องกับความต้องการของตลาดแรงงานทั้งในอาเซียน และในภูมิภาคต่างๆ ของโลกด้วย

4. พัฒนาคุณภาพการศึกษาเพื่อเป็นศูนย์กลางทางการศึกษาในภูมิภาค ส่งเสริมให้สถาบันการศึกษาที่มีศักยภาพของไทยทั้งรัฐและเอกชน จัดการเรียนการสอนที่มีคุณภาพ มีการเรียนการสอนด้วยภาษาอังกฤษ เพื่อเพิ่มจำนวนนักเรียน นักศึกษาจากต่างประเทศ รวมถึงประเทศในอาเซียน ให้มาศึกษาในไทยมากขึ้น พัฒนาระบบการถ่ายโอนหน่วยกิตระหว่างมหาวิทยาลัยให้มากขึ้น และเพิ่มขีดความสามารถในการแข่งขัน นอกจากนี้ควรส่งเสริมให้มีการเชิญบุคลากรทางการศึกษาผู้เชี่ยวชาญจากต่างประเทศ หรือส่งเสริมให้เปิดสถานศึกษาหรือมหาวิทยาลัยต่างประเทศในไทยด้วย

5. ส่งเสริมบทบาทของภาคเอกชนและภาคประชาสังคมในภาคการศึกษา ส่งเสริมการมีส่วนร่วมของภาคเอกชน ภาคประชาคมสังคม และผู้มีส่วนได้ส่วนเสีย เพื่อการจัดการศึกษาที่มีคุณภาพ เพื่อรองรับการผลิตบุคลากรเข้าสู่ตลาดแรงงานทั้งในระดับประเทศและระดับนานาชาติ (สำนักความสัมพันธ์ต่างประเทศ, 2557)

2.4 ยุทธศาสตร์อาเซียนสำนักงาน กศน.

สำนักงาน กศน. ได้จัดทำยุทธศาสตร์การศึกษานอกระบบและการศึกษาตามอัธยาศัยเพื่อการก้าวสู่ประชาคมอาเซียนของสำนักงาน กศน. รายละเอียดของยุทธศาสตร์ฯ ดังนี้

วิสัยทัศน์ กศน.เป็นกลไกที่มีศักยภาพในการเตรียมคนเพื่อร่วมนำประเทศไทยไปสู่การเป็นประชาคมอาเซียนอย่างสมบูรณ์ในปี พ.ศ. 2558

พันธกิจ

1. เสริมสร้างให้เกิดความตระหนักเกี่ยวกับการเป็นประชาคมอาเซียนของประเทศไทยให้เกิดกับประชาชน
2. จัดและส่งเสริมการศึกษานอกระบบและการศึกษาตามอัธยาศัย อันนำไปสู่การศึกษาตลอดชีวิต เพื่อพัฒนาศักยภาพในการเข้าสู่ประชาคมอาเซียนและการเรียนรู้อย่างต่อเนื่องตลอดชีวิตของประชาชน
3. สร้างภาคีเครือข่ายทั้งในและระหว่างประเทศ โดยเชื่อมโยงการจัดการศึกษานอกระบบและการศึกษาตามอัธยาศัยเพื่อรองรับความต้องการด้านการศึกษาและการเข้าถึงโอกาสการเรียนรู้อย่างต่อเนื่องตลอดชีวิตของประชาชนระหว่างประเทศสมาชิกในกลุ่มประชาคมอาเซียน
4. พัฒนาระบบการบริหารจัดการ การดำเนินงานการศึกษานอกระบบและการศึกษาตามอัธยาศัย ให้สามารถรองรับนโยบายการจัดการศึกษาเพื่อประชาคมอาเซียนของรัฐบาลได้อย่างมีประสิทธิภาพ

เป้าประสงค์

ประชาชนไทยโดยเฉพาะกลุ่มเป้าหมายนอกระบบโรงเรียนมีความพร้อมในการก้าวสู่ประชาคมอาเซียน ในปี พ.ศ. 2558 มีความรู้และทักษะด้านภาษาอังกฤษ ภาษาและวัฒนธรรมของประเทศสมาชิกในกลุ่มอาเซียน รวมทั้งมีความรู้ความสามารถและทักษะในการดำรงชีวิตและการประกอบอาชีพในสังคมที่มีวัฒนธรรมหลากหลาย เพื่อมีส่วนร่วมในการสร้างความเข้มแข็งของประชาคมอาเซียนตลอดจนมีคุณธรรม จริยธรรม สามารถอยู่ร่วมกับประเทศอื่นได้อย่างมีความสุข

ยุทธศาสตร์ที่ 1 การเสริมสร้างความตระหนักและเตรียมความพร้อมเกี่ยวกับอาเซียน

ยุทธศาสตร์ที่ 2

ยุทธศาสตร์ที่ 2.1 การเสริมสร้างโอกาสในการได้รับการศึกษาตลอดชีวิตสำหรับประชาชน

ยุทธศาสตร์ที่ 2.2 การเพิ่มคุณภาพการศึกษาตลอดชีวิต

ยุทธศาสตร์ที่ 3 การจัดการศึกษาตลอดชีวิตให้เป็นสากลเพื่อรองรับการเคลื่อนย้ายข้าม

พรมแดน

ยุทธศาสตร์ที่ 4 การพัฒนาระบบบริหารจัดการและกลไกที่เกี่ยวกับการศึกษาตลอดชีวิต

(สำนักงานส่งเสริมการศึกษานอกระบบและการศึกษาตามอัธยาศัย, 2555)

2.5 ประเด็นความรู้และประสบการณ์ของผู้ทรงคุณวุฒิ จากการปฏิบัติงานร่วมกับประเทศสมาชิกอาเซียนเกี่ยวกับประชาคม อาเซียน

จากการอภิปรายแลกเปลี่ยนความรู้และประสบการณ์ของผู้ทรงคุณวุฒิหลากหลายหน่วยงาน และได้นำมาจัดทำแนวทางการจัดการศึกษานอกระบบให้สอดคล้องกับบริบทและความต้องการของประเทศสมาชิกอาเซียน สรุปเป็นประเด็นต่างๆ ได้ดังนี้

ความต้องการของประเทศสมาชิกอาเซียน

ด้านการเกษตร

1. การศึกษาเพื่อพัฒนาอาชีพเกษตรกรรม ซึ่งเป็นอาชีพพื้นฐานของคนอาเซียน เกษตรกรรมเป็นที่มาของอาหาร ซึ่งเป็นปัจจัยจำเป็นพื้นฐานของมนุษยชาติ เพื่อให้เกษตรกรไทยและเกษตรกรอาเซียนมีทักษะในการแสวงหาความรู้ เพื่อการเพิ่มคุณภาพและปริมาณผลผลิต มีทักษะในการค้าขาย ในการแปรรูป และการสร้างมูลค่าเพิ่มรูปแบบต่างๆ

2. การเรียนรู้เรื่องการทำเกษตรปลอดภัย
3. การฝึกทักษะฝีมือด้านการเกษตร
4. การนำเทคโนโลยีที่เหมาะสมมาใช้ในการเกษตร

ด้านภาษาและวัฒนธรรม

1. การเรียนรู้ภาษาไทย/วัฒนธรรมไทย สำหรับชาวต่างชาติ (ประเทศสมาชิกอาเซียน) และมีวุฒิบัตรรับรอง เพื่อนำไปใช้ประกอบการสมัครงาน เช่น สำหรับกลุ่มคนสยามในประเทศมาเลเซียและผู้สนใจ

2. การเรียนภาษาอังกฤษสำหรับชาวต่างชาติ (ประเทศสมาชิกอาเซียน)
3. การเรียนรู้ภาษาอาเซียนเพื่อรองรับการประสานงานทุกด้าน ทั้งด้านการท่องเที่ยว การทำธุรกิจ การทำงานในอาเซียน

ด้านการรู้หนังสือ และการศึกษาขั้นพื้นฐาน

1. การศึกษาขั้นพื้นฐาน ตั้งแต่ระดับต้นคือ ส่งเสริมการรู้หนังสือ
2. การจัดตั้งศูนย์การเรียนรู้ในต่างประเทศ

ด้านทักษะชีวิต

1. การศึกษาเพื่อการเข้าใจโลกเข้าใจชีวิต มีทักษะชีวิตพื้นฐานที่จะพึ่งพาตนเองได้ อยู่ร่วมกันในสังคมอย่างสันติสุข เช่น ทักษะการใช้ชีวิตตามหลักปรัชญาเศรษฐกิจพอเพียง ทักษะการวางแผนชีวิตและครอบครัว

2. กฎหมายที่เกี่ยวข้อง

ด้านทักษะอาชีพ

1. การท่องเที่ยว เช่น อบรมความรู้มัคคุเทศก์นำเที่ยวแก่ชาตอาเซียน ที่จะหลั่งไหลเข้ามาเที่ยวในแหล่งท่องเที่ยวโดยเฉพาะบริเวณชายแดน ดังนั้น หลักสูตรที่ควรเตรียมการ เช่น หลักสูตรมัคคุเทศก์ท้องถิ่น หลักสูตรอาหารชาติอาเซียน หลักสูตรภาษาเพื่อการสื่อสารสำหรับอาชีพต่างๆ เช่น แท็กซี่ แม่ค้า นวดแผนไทย สถานพยาบาลการดูแลสุขภาพ ตำรวจ ทหาร เป็นต้น
2. การซ่อมสร้าง เช่น ซ่อมมอเตอร์ไซค์ เครื่องยนต์เล็ก การล้างรถ
3. การบริการ เช่น พนักงานประจำร้านอาหาร (ต้มยำ) กู้ก ผู้ช่วยกูก การทำอาหารไทย เตรียมเครื่องดื่ม เสิร์ฟ ล้างจาน พนักงานนวดแผนไทย และอื่นๆ
4. แนวโน้มที่จะรับมากขึ้น ได้แก่ อุตสาหกรรมน้ำมัน ก๊าซ พลังงาน ก่อสร้าง การท่องเที่ยวและบริการ

ข้อเสนอการจัดการศึกษานอกระบบสำหรับประเทศไทย

1. จัดการศึกษาต่อเนื่องให้มากขึ้น เนื่องจากปัจจุบันมุ่งเน้นไปที่การศึกษาขั้นพื้นฐาน
2. จัดการศึกษาต่อเนื่องที่สนองความต้องการของผู้เรียนอย่างแท้จริง มีมาตรฐานและเป็นที่ยอมรับ มีคุณภาพ โดยไม่เน้นปริมาณผู้เรียน
3. ส่งเสริมให้เครือข่าย หรือเอกชน จัดการศึกษานอกระบบมากขึ้นโดยรัฐบาลสนับสนุนค่าใช้จ่ายรายหัวเช่นเดิม เช่น ให้โรงเรียนในระบบ/เอกชนจัดการศึกษาขั้นพื้นฐานสำหรับผู้เรียนนอกระบบ
4. ควรให้ระดับภาคเสนอนโยบายการจัดการศึกษาและควรดูบริบทและนโยบายของจังหวัดในสังกัดด้วย ไม่ควรสั่งการจากส่วนกลางและทำเหมือนกันหมด
5. ควรพัฒนาแรงงานฝีมือคนไทยให้พร้อม โดยการฝึกอบรมทักษะอาชีพอย่างมืออาชีพจากศูนย์ฝึกอาชีพที่มีความพร้อมของบริบทที่แตกต่างกันไม่ใช่เหมือนกันทั้งประเทศ
6. กศน. ประเทศไทยควรเป็นผู้นำ ริเริ่มงานการศึกษาเพื่อสร้างสันติสุข การศึกษาเพื่อให้มนุษย์มีความสมดุลด้านการพัฒนาศักยภาพสูงสุดของชีวิต และเรียนรู้เพื่ออยู่ร่วมกัน การศึกษาแบบยืดหยุ่น การสร้างคุณค่าและใช้ชีวิตอย่างมีความหมายโดยการเสริมสร้างสมรรถนะ (Capacity building) ให้นักการศึกษาเป็นต้นแบบ (Role model) การสร้างเครือข่าย (Networking) อย่างหลากหลาย การยอมรับความแตกต่างผ่านการประชุมและการศึกษา การจัดการเรียนรู้อย่างสนุกสนานผ่านหลักสูตรออนไลน์ เป็นต้น
7. สร้างทัศนคติในการเรียนรู้ คือ การเข้าใจตนเองและผู้อื่น เรียนรู้เพื่ออยู่ร่วมกัน เคารพสิทธิ สร้างพลังบวก การศึกษาเพื่อรักตนเอง ผู้อื่น สร้างเมตตาธรรม ศักดิ์ศรีความเป็นมนุษย์ ความภาคภูมิใจในตนเอง กล้าที่จะทำความดี

8. ส่งเสริมให้เป็น Educational Hub of Happiness การศึกษาเพื่อสร้างสังคมที่ปลอดภัย สร้างสรรค์และสร้างพลังให้ชีวิต สุขภาพกายและใจสมบูรณ์แข็งแรง ทักษะชีวิตในการสร้างคุณภาพชีวิตที่ดี

9. สร้างและส่งเสริมกระบวนการเรียนรู้ให้ชาวซึ่งถึงวัฒนธรรมอันดีงาม เช่น ความกตัญญู กตเวที ความอ่อนน้อมถ่อมตน การรู้จักช่วยเหลือผู้อื่น การมีจิตใจดี คิดดี ทำดี เป็นผู้รอบรู้และจริงใจ ในงานที่ทำ เต็มใจถ่ายทอดภูมิปัญญาแก่เพื่อนมนุษย์

10. จัดการศึกษานอกระบบในทุกกระดับ เช่น ระดับชุมชน ระดับปัจเจกชน ระดับสถานศึกษา เช่น ระดับปัจเจกชน กศน. ควรสนับสนุนการศึกษาตามอัธยาศัย ให้มีสื่อที่ใช้ศึกษาด้วยตนเองมากขึ้น และเพียงพอ เน้นด้านภาษาและวัฒนธรรม เช่น หนังสือพกพาเพื่อความสะดวกในการเรียนอาชีพต่างๆ หรือสื่อตัววิ่ง (ไฟฟ้า) หนังสือฝาผนังที่เห็นได้ง่ายตามที่สาธารณะต่างๆ

11. อบรมให้ความรู้ด้านวัฒนธรรมประเพณีอย่างเร่งด่วนและเข้มข้นผ่านสื่อต่างๆ ได้แก่ สื่อวิทยุ โทรทัศน์ สิ่งพิมพ์ อินเทอร์เน็ต สื่อสังคมออนไลน์ เป็นต้น

12. จัดหลักสูตรการศึกษาต่อเนื่องด้านอาชีพเกี่ยวกับอาหารของประเทศเพื่อนบ้าน ผลิตภัณฑ์ในวิถีชีวิต เช่น ของใช้ในชีวิตประจำวันในครัวเรือน ซึ่งสินค้าไทยมีคุณภาพเป็นที่เชื่อถือของเพื่อนบ้านอยู่แล้ว อาจส่งเสริมผลิตภัณฑ์ชุมชนให้มีมาตรฐานรองรับ โดยประสานหน่วยงานรับรองมาตรฐานมาช่วยตรวจสอบ/ประเมิน ให้การรับรอง เป็นต้น เน้นหลักสูตรเชิงรุก เช่น อาหารไทย ไร่ไทย Homestay เป็นต้น

13. มุ่งสร้างทัศนคติที่ถูกต้องต่อชาติอื่นๆ ปราศจากอคติ ไม่ดูถูก ให้เห็นคุณค่าของการอยู่ร่วมกัน ขณะเดียวกันต้องปลูกจิตสำนึกรักชาติ ศาสน์ กษัตริย์ ให้คำนึงถึงปัญหาที่จะตามมา ไม่นิ่งเฉย ถ้าเห็นความไม่ถูกต้อง เช่น การกดขี่แรงงาน การทำร้าย การเรียกรับผลประโยชน์ หรือต้องไม่สนับสนุน การกระทำความผิดกล่าวเสียเอง ฯลฯ

14. จัดการศึกษาโดยเทียบเคียงกับกรอบคุณวุฒิของอาเซียนด้วย เพื่อให้ทราบความต้องการ แรงงานที่มีศักยภาพในด้านต่างๆ ของอาเซียน จะทำให้สามารถผลิตแรงงานได้ตรงตามความต้องการของอาเซียนมากยิ่งขึ้น

15. จัดกิจกรรมหรือโครงการต่างๆ เพื่อเพิ่มองค์ความรู้ให้แก่ นักศึกษา กศน. หรือประชาชน ที่สนใจ เช่น จัดทำห้องสมุดอาเซียน สอนภาษาอาเซียนผ่านสื่อเทคโนโลยีต่างๆ นอกจากนี้อาจมีการพานักศึกษาไปทัศนศึกษาในกลุ่มประเทศอาเซียน เพื่อแลกเปลี่ยนเรียนรู้วัฒนธรรมของแต่ละประเทศ เป็นต้น

16. เตรียมความพร้อมด้านบุคลากรให้เข้าใจบริบทของการจัดการศึกษานอกระบบให้พร้อมรับการเข้ามาของประเทศสมาชิกอาเซียน โดยเฉพาะเรื่องการสื่อสารภาษาอังกฤษ และภาษาอื่นๆ ตามความสมควรใจ แต่ภาษาอังกฤษจำเป็นต้องเรียนรู้ก่อนภาษาอื่นๆ เพราะเป็นภาษากลางของประชาคมอาเซียน

17. สร้างความเข้าใจเรื่องของอาเซียนในทุกด้านให้กับประชาชน ผู้รับบริการ นักศึกษา และกลุ่มต่างๆ ในความรับผิดชอบ เพื่อให้เกิดความชัดเจน และรู้เท่าทันถึงข้อดี ข้อด้อย โอกาสที่จะเกิดขึ้นกับตนเอง ทั้งด้านความเป็นอยู่ อาชีพ และความสามารถในการแข่งขันของตนเอง ชุมนชน สังคม เพื่อสามารถวางแผนการดำรงชีวิตและสร้างโอกาสให้กับตนเองจากการเป็นสมาชิกอาเซียนได้

18. ให้ความรู้ในเรื่องภาษาไทย กฎ ระเบียบ วัฒนธรรม ประเพณี วิถีชีวิตของไทยให้กับผู้ที่เข้ามาในประเทศไทย เพื่อให้เกิดความเข้าใจตรงกัน และอยู่ร่วมกันอย่างมีความสุข เกิดปัญหาทางสังคมน้อยที่สุด

19. จัดตั้งศูนย์การเรียนรู้และจัดกิจกรรม กศน. ตามความต้องการของกลุ่มเป้าหมายและบริบทของประเทศนั้นๆ

20. มีข้อมูลและแผนปฏิบัติการทุกระดับที่มีคุณภาพ การบริหารจัดการที่มีประสิทธิภาพ ด้วยบุคลากรคุณภาพ ภาควิชาเครือข่ายคุณภาพ ซึ่งจะส่งผลให้ กศน. มีคุณภาพด้วยเช่นกัน

21. ส่งเสริมให้จัดทำแผนจุลภาคในระดับชุมชน วิจัย พัฒนา และประเมินผล เพื่อให้มีการปรับปรุงพัฒนางาน กศน. อย่างต่อเนื่อง

22. จัดทำสาระการเรียนรู้ และออกแบบกิจกรรมสำหรับแต่ละกลุ่มเป้าหมายเพื่อสร้างความรู้ ความเข้าใจให้เกิดความตระหนักและต้องการพัฒนาตนเอง

23. พัฒนาสื่อและเทคโนโลยีสารสนเทศเพื่อการสื่อสาร เพื่อการเรียนรู้ด้วยตนเองสำหรับทุกกลุ่มเป้าหมาย ตลอดจนบริหารจัดการให้มีการใช้สื่อและเทคโนโลยีสารสนเทศเพื่อการสื่อสารอย่างมีประสิทธิภาพ

24. จัดทำ SWOT ของหน่วยงานเพื่อกำหนดกิจกรรมหลัก กิจกรรมสนับสนุน และลดกิจกรรมที่ไม่สำคัญ

บทที่ 3

วิธีดำเนินการ

การจัดทำแนวทางการจัดการศึกษานอกระบบของสำนักงาน กศน. ให้สอดคล้องกับบริบทของประเทศไทย มีขั้นตอนในการดำเนินการ ดังต่อไปนี้

ขั้นเตรียมการ

1. กำหนดและวางแผนกระบวนการทำงาน
2. กำหนดขอบข่ายของการศึกษา ข้อมูล และวิธีการศึกษา รวบรวม วิเคราะห์ สังเคราะห์ ข้อมูลที่เกี่ยวข้อง

ขั้นดำเนินการ

1. ขอความเห็นชอบจากสำนักงาน กศน. เพื่อดำเนินการจัดทำแนวทางการจัดการศึกษานอกระบบของสำนักงาน กศน. ให้สอดคล้องกับบริบทของประเทศไทย
2. ศึกษา วิเคราะห์เอกสารที่เกี่ยวข้อง เช่น นโยบายด้านต่างประเทศของรัฐบาล ยุทธศาสตร์ประเทศ ยุทธศาสตร์อาเซียน นโยบายและยุทธศาสตร์การพัฒนาศึกษาของกระทรวงศึกษาธิการ พ.ศ. 2555-2558 ยุทธศาสตร์การศึกษานอกระบบและการศึกษาตามอัธยาศัยเพื่อการก้าวสู่ประชาคมอาเซียนของสำนักงาน กศน. นโยบายและจุดเน้นการดำเนินงานของสำนักงาน กศน. แผนแม่บทว่าด้วยความเชื่อมโยงระหว่างกันในอาเซียน และกรอบความร่วมมืออาเซียน ข้อมูลทั่วไปและข้อมูลด้านการศึกษาของประเทศไทยอาเซียน 10 ประเทศ เพื่อใช้เป็นข้อมูลสำหรับการจัดประชุมปฏิบัติการจัดทำแนวทางการศึกษานอกระบบของสำนักงาน กศน. ให้สอดคล้องกับบริบทของประเทศไทย
3. จัดประชุมปฏิบัติการจัดทำแนวทางการจัดการศึกษานอกระบบของสำนักงาน กศน. ให้สอดคล้องกับบริบทของประเทศไทย ในวันที่ 7 - 10 กรกฎาคม 2557 ณ โรงแรมมิราม่า กรุงเทพมหานคร โดยมีผู้เข้าร่วมประชุมจากสำนักงาน กศน. ทั้งส่วนกลางและส่วนภูมิภาค และผู้แทนจากหน่วยงานภายนอก จำนวน 36 คน (รายชื่อดังภาคผนวก) เพื่ออภิปรายแลกเปลี่ยนความคิดเห็น ความรู้และประสบการณ์ ในเรื่องการปฏิบัติงานร่วมกับประเทศไทยเกี่ยวกับประชาคมอาเซียนทั้งสามเสาหลัก ความร่วมมือในด้านประชาคมสังคมและวัฒนธรรมอาเซียน โดยเฉพาะอย่างยิ่งด้านการศึกษา และการจัดการศึกษานอกระบบเพื่อสนองตอบความต้องการของประเทศไทยอาเซียน สำหรับเป็นทิศทางการดำเนินงานการจัดการศึกษานอกระบบและการศึกษาตามอัธยาศัย ในลักษณะ

การเรียนรู้ตลอดชีวิตในศตวรรษที่ 21 ของสำนักงาน กศน. ตลอดจนการระดมสมองเพื่อจัดทำแนวทางการจัดการศึกษานอกระบบในลักษณะการเรียนรู้ตลอดชีวิตของสำนักงาน กศน. ให้สอดคล้องกับความต้องการของประเทศสมาชิกอาเซียน

4. สรุป วิเคราะห์ สังเคราะห์ ทบทวนผลจากการประชุมปฏิบัติการ และนำเสนอแนวทางการจัดการศึกษานอกระบบของสำนักงาน กศน. ให้สอดคล้องกับบริบทของประเทศสมาชิกอาเซียน ต่อผู้บริหารสำนักงาน กศน. เพื่อพิจารณาเห็นชอบ และเผยแพร่ไปยังหน่วยงาน สถานศึกษาสังกัดสำนักงาน กศน.

บทที่ 4

วิเคราะห์ผล สรุปแนวทางการจัดการศึกษา นอกระบบของสำนักงาน กศน. ให้สอดคล้องกับบริบทของประเทศสมาชิกอาเซียน

บริบทสำคัญของประเทศสมาชิกอาเซียนสรุปได้ดังนี้

อาเซียน หรือ สมาคมประชาชาติแห่งเอเชียตะวันออกเฉียงใต้ (Association of South East Asian Nations หรือ ASEAN) ปัจจุบันประกอบด้วยประเทศสมาชิก 10 ประเทศ ซึ่งเริ่มต้นด้วยการรวมตัวกันเป็นอาเซียนในปี พ.ศ. 2510 มีสมาชิก 5 ประเทศ และมีวัตถุประสงค์เพื่อร่วมมือในการเพิ่มอัตราการเติบโตทางเศรษฐกิจ การพัฒนาสังคม วัฒนธรรม และการดำรงรักษาสันติภาพและความมั่นคงในภูมิภาค รวมทั้งเปิดโอกาสให้คลายข้อพิพาทระหว่างประเทศสมาชิกอย่างสันติ ข้อมูลพื้นฐานของประเทศอาเซียน ซึ่งได้มีการจัดทำไว้ในปี พ.ศ. 2553 มีดังนี้

พื้นที่ 4,435,670 ตารางกิโลเมตร ที่ตั้งบนเกาะมี 4 ประเทศ ได้แก่ บรูไนดารุสซาลาม สาธารณรัฐอินโดนีเซีย สาธารณรัฐสิงคโปร์ และสาธารณรัฐฟิลิปปินส์ คาบสมุทรมลายูมี 1 ประเทศ ได้แก่ ราชอาณาจักรไทย กลุ่มแม่น้ำโขงมี 4 ประเทศ ได้แก่ ราชอาณาจักรกัมพูชา สาธารณรัฐประชาธิปไตยประชาชนลาว สาธารณรัฐแห่งสหภาพเมียนมาร์ สาธารณรัฐสังคมนิยมเวียดนาม และคาบสมุทรมลายูมี 1 ประเทศ ได้แก่ ประเทศมาเลเซีย

ประชากร 590 ล้านคน ประกอบด้วยหลายเชื้อชาติ เช่น มาเลย์ เขมร ลาว พม่า ไทย เวียดนาม จีน อินเดีย และชนพื้นเมืองมากกว่า 800 เผ่า

มูลค่าจีดีพี 1.8 ล้านล้านเหรียญสหรัฐ คิดเป็นอันดับที่ 9 ของโลก

ศาสนาหลัก คือ อิสลาม พุทธ และคริสต์

ระบบการปกครอง ประชาธิปไตยแบบรัฐสภา 7 ประเทศ ได้แก่ ราชอาณาจักรกัมพูชา สาธารณรัฐอินโดนีเซีย ประเทศมาเลเซีย สาธารณรัฐแห่งสหภาพเมียนมาร์ สาธารณรัฐฟิลิปปินส์ สาธารณรัฐสิงคโปร์ และราชอาณาจักรไทย สังคมนิยม 2 ประเทศ ได้แก่ สาธารณรัฐประชาธิปไตยประชาชนลาวและสาธารณรัฐสังคมนิยมเวียดนาม และสมบูรณาญาสิทธิราชย์ 1 ประเทศ ได้แก่ บรูไนดารุสซาลาม

ผู้นำอาเซียนที่เข้าร่วมประชุมสุดยอดอาเซียนอย่างไม่เป็นทางการ ครั้งที่ 2 ได้ลงนามในปฏิญญาว่าด้วยความร่วมมือในอาเซียน ฉบับที่ 2 เพื่อประกาศจัดตั้งประชาคมอาเซียนในปี พ.ศ. 2563

และต่อมาได้มีความเห็นชอบให้เร่งรัดการจัดตั้งประชาคมอาเซียนภายในปี พ.ศ. 2558 โดยกำหนดให้ทุกประเทศที่เป็นสมาชิกมีกฎเกณฑ์ บรรทัดฐาน และค่านิยมร่วมกัน ทำให้แต่ละประเทศสมาชิกจำเป็นต้องพัฒนาค่านิยมของคนในชาติให้สอดคล้องกัน นอกจากนี้ ยังกำหนดแผนงานการจัดตั้งประชาคม 3 แผนงาน คือ แผนงานการจัดตั้งประชาคมเศรษฐกิจอาเซียน แผนงานการจัดตั้งประชาคมการเมืองและความมั่นคงอาเซียน และแผนงานการจัดตั้งประชาคมสังคมและวัฒนธรรมอาเซียนเพื่อรองรับการดำเนินมาตรการต่างๆ ให้เกิดผลสัมฤทธิ์ภายในปี พ.ศ. 2558

กลุ่มเป้าหมายสำหรับการจัดการศึกษานอกระบบ

ในการจัดการศึกษานอกระบบของสำนักงาน กศน. ให้สอดคล้องกับบริบทของประเทศสมาชิกอาเซียน ได้จำแนกกลุ่มเป้าหมายเป็น 2 กลุ่ม คือ

1. ประชาชนไทย ได้แก่

- 1.1 ผู้ที่ต้องการออกไปทำงานในกลุ่มประเทศอาเซียน
- 1.2 ผู้ที่ต้องการทำงานในประเทศไทยที่เกี่ยวข้องกับอาเซียน
- 1.3 ผู้ทำงานด้านบริการที่เกี่ยวข้องกับชาวต่างชาติ
- 1.4 ผู้รับจ้าง/ แรงงานที่ตอบสนองฐานการผลิตต่างชาติในประเทศ
- 1.5 ผู้ที่มีแรงงานต่างด้าวในสังกัด
- 1.6 ประชาชนทั่วไป

2. ชาวต่างชาติ (สมาชิกอาเซียน) ได้แก่

- 2.1 แรงงานต่างด้าว
- 2.2 นักท่องเที่ยว
- 2.3 ชาวต่างชาติที่พักอาศัยในประเทศไทย

หน่วยจัดการศึกษา

1. หน่วยจัดในประเทศ

- 1.1 หน่วยจัด กศน.
 - 1.1.1 กศน.ตำบล/เขต
 - 1.1.2 ศูนย์ฝึกอาชีพชุมชน
 - 1.1.3 ห้องสมุดประชาชน
 - 1.1.4 หน่วยจัดรูปแบบอื่นๆ
- 1.2 หน่วยจัดภาคีเครือข่าย
 - 1.2.1 สถานประกอบการ
 - 1.2.2 ครอบครั้ว

1.2.3 ชุมชน

1.2.4 ภาควิชาหรือหน่วยงานอื่น ๆ ตามมาตรา 18 (3) ของ พ.ร.บ. การศึกษาแห่งชาติ

2. หน่วยจัดในต่างประเทศ

2.1 ศูนย์การเรียน

2.2 สถานประกอบการ

2.3 สถานทูต/สถานกงสุล

2.4 หน่วยจัดในรูปแบบอื่นๆ ที่ทำบันทึกความเข้าใจ (MOU) ร่วมกันกับสำนักงาน กศน.

มาตรการขับเคลื่อนที่สำคัญ

1. กำหนดนโยบาย และจุดเน้นการดำเนินงานของ กศน. โดยมีแผนงาน/โครงการรองรับที่ชัดเจน

2. พัฒนาครูและบุคลากรทางการศึกษาของหน่วยงาน/สถานศึกษาทุกระดับ ให้มีความพร้อม สามารถส่งเสริมสนับสนุนการจัดการศึกษาตามนโยบาย แผนงาน/โครงการที่กำหนดไว้อย่างมีประสิทธิภาพ

3. จัดทำแผนพัฒนาหลักสูตรและสื่อเป็น Package เป็นรายประเทศสมาชิกทั้ง 10 ประเทศ

4. แสวงหาความร่วมมือภาควิชาหรือหน่วยงานกับองค์กรต่างๆ ทั้งภาครัฐและเอกชนของไทยในกลุ่มประเทศสมาชิก เพื่อขยายการจัดตั้งและสนับสนุนความพร้อมของศูนย์การเรียนของสำนักงาน กศน. ในประเทศสมาชิกอาเซียน เพื่อให้การจัดการศึกษาได้สอดคล้องกับความต้องการของผู้เรียนที่หลากหลายในกลุ่มประเทศสมาชิกอาเซียน

5. จัดตั้งกลุ่มงานหรือส่วนงานที่มีภารกิจรับผิดชอบงานด้านอาเซียนระดับอำเภอ/ จังหวัด/ ภาค โดยเชื่อมโยงการทำงานกับหน่วยงานส่วนกลางที่เกี่ยวข้องอย่างเป็นระบบและมีการแลกเปลี่ยนข้อมูลอย่างหลากหลาย ประสพการณ์การดำเนินงาน อุปสรรค ปัญหา ฯลฯ เพื่อการพัฒนางานอย่างต่อเนื่อง

6. จัดทำระบบฐานข้อมูลเกี่ยวกับประเทศสมาชิกอาเซียนและการจัดการศึกษาเกี่ยวกับอาเซียนที่เชื่อมโยงกันทุกระดับ รวมทั้งหน่วยจัดทั้งในและต่างประเทศ

7. ประสานกับองค์กรภาครัฐและเอกชนที่มีบทบาทภารกิจในการพัฒนากำลังคน การค้า และการลงทุน จัดกิจกรรม Road Show เพื่อสนับสนุนการพัฒนากำลังคนระดับพื้นฐานที่สอดคล้องกับความต้องการของประเทศสมาชิกอาเซียน โดยหน่วยงาน กศน. ทุกระดับ

8. จัดให้มีโครงการแลกเปลี่ยนบุคลากรทางการศึกษาเพื่ออาเซียน ระหว่างประเทศสมาชิกหรือระบบทวิภาคีทางการศึกษาเพื่อยกระดับทักษะภาษาต่างประเทศ (ภาษาอังกฤษ/ภาษาอาเซียน) ความรู้ ประสพการณ์และแนวคิดเชิงวิสัยทัศน์ในการจัดการศึกษาเพื่ออาเซียนเชิงอนาคตอย่างต่อเนื่อง

9. จัดทำกฎหมายการศึกษาและระเบียบต่างๆ ที่เกี่ยวข้องในการจัดการศึกษานอกระบบตามหลักสูตรต่างๆ สำหรับประชากรของประเทศสมาชิกที่อาศัยอยู่ในประเทศไทย

10. กำหนดกรอบสมรรถนะและมาตรฐานผู้จบหลักสูตรทุกหลักสูตรสำหรับกำลังแรงงานระดับพื้นฐานเพื่อรองรับหรือตอบสนองความต้องการกำลังแรงงานระดับดังกล่าวของประเทศสมาชิกอาเซียนทุกประเทศ

11. จัดทำข้อเสนอนโยบายการจัดการศึกษาของสำนักงาน กศน. ที่สอดคล้องกับความต้องการของกลุ่มประเทศสมาชิกอาเซียนหรือบรรจุเป็นแผนหรือนโยบายระดับกระทรวง ในการประชุมระดับอาวุโสด้านการศึกษา หรือ HOM (High Official Meeting) ของประเทศสมาชิกอาเซียน

12. จัดทำแผนแม่บท (Roadmap) การติดตามและประเมินผลการจัดการศึกษาที่รองรับกับความต้องการของประเทศสมาชิกอาเซียนทุกหลักสูตร/กิจกรรมในระดับมหภาค (Macroscopic) ทั้งภาพรวม 10 ประเทศ และรายประเทศสมาชิกอาเซียนตามนโยบายและแผนงาน/โครงการที่กำหนดไว้และนำผลไปวางแผนพัฒนาอย่างเป็นระบบ โดยสำนักงาน กศน.

ทั้งนี้ จากการศึกษาบริบทของประเทศสมาชิกอาเซียน และแนวโน้มความต้องการด้านกำลังคนระดับพื้นฐาน สามารถนำมาเป็นแนวทางในการกำหนดหลักสูตร (ระยะสั้น/เร่งรัด) ดังแสดงไว้ในตารางที่นำเสนอเป็นรายประเทศสมาชิกอาเซียน เรียงตามลำดับตัวอักษรภาษาอังกฤษ

กรอบแนวทางการจัดการศึกษานอกระบบของสำนักงาน กศน. ให้สอดคล้องกับบริบทของประเทศไทยอาเซียน

บริบทสำคัญของประเทศสมาชิกอาเซียน	แนวโน้มความต้องการด้านกำลังคนระดับพื้นฐาน	กลุ่มเป้าหมาย	หลักสูตร (ระยะสั้น/เร่งรัด)	หน่วยจัด	มาตรการขับเคลื่อนที่สำคัญ
อาเซียน หรือ สมาคมประชาชาติแห่งเอเชียตะวันออกเฉียงใต้ (Association of South East Asian Nations หรือ ASEAN) ปัจจุบันประกอบด้วยประเทศซึ่งเริ่มต้นด้วยการรวมตัวกันเป็นอาเซียนในปี พ.ศ. 2510 มีสมาชิก 5 ประเทศ และมีวัตถุประสงค์เพื่อร่วมมือในการเพิ่มอัตราการเติบโตทางเศรษฐกิจ การพัฒนาสังคม วัฒนธรรม และการดำรงรักษาสันติภาพและความมั่นคงในภูมิภาค รวมทั้งเปิดโอกาสให้คลายข้อพิพาทระหว่างประเทศ	จำแนกได้ 2 กลุ่ม คือ 1. ประชาชนไทย 1.1 ผู้ที่ต้องการออกไปทำงานในประเทศอาเซียน 1.2 ผู้ที่ต้องการทำงานในประเทศไทย 1.3 ผู้ทำงานด้านบริการที่เกี่ยวข้องกับชาวต่างชาติ 1.4 ผู้รับจ้าง/แรงงานที่ตอบสนองฐานการผลิตต่างชาติในประเทศ 1.5 ผู้ที่มีแรงงานต่างด้าวในสังกัด 1.6 ประชาชนทั่วไป	1. หน่วยจัดในประเทศ 1.1 หน่วยจัด กศน. 1.1.1 กศน. 1.1.2 ศูนย์ฝึก ตำบล/เขต 1.1.3 ศูนย์ฝึกอาชีพชุมชน 1.1.3 ห้องสมุดประชาชน 1.1.4 หน่วยจัดรูปแบบอื่นๆ 1.2 หน่วยจัดภาคีเครือข่าย 1.2.1 สถานประกอบการ 1.2.2 ครอบครั 1.2.3 ชุมชน 1.2.4 ภาคีเครือข่ายอื่นๆ ตาม	1. กำหนดนโยบาย และจุดเน้นการดำเนินงานของ กศน. โดยมีแผนงาน/โครงการรองรับที่ชัดเจน 2. พัฒนาคู่มือและบุคลากรทางการศึกษาของหน่วยงาน/สถานศึกษาทุกระดับ ให้มีความพร้อม สามารถส่งเสริมสนับสนุนการจัดการศึกษาตามนโยบาย แผนงาน/โครงการที่กำหนดไว้ 3. จัดทำแผนพัฒนาหลักสูตรและสื่อเป็น Package เป็นราย		

บริบทสำคัญของประเทศสมาชิกอาเซียน	แนวโน้มความต้องการด้านกำลังคนระดับพื้นฐาน	กลุ่มเป้าหมาย	หลักสูตร (ระยะสั้น/เร่งรัด)	หน่วยจัด	มาตรการขับเคลื่อนที่สำคัญ
<p>สมาชิกอย่างสันติ ข้อมูลพื้นฐานของประเทศอาเซียน ซึ่งได้มีการจัดทำไว้ในปี พ.ศ. 2553 มีดังนี้</p> <ul style="list-style-type: none"> พื้นที่ 4,435,670 ตารางกิโลเมตร มีที่ตั้งบนเกาะ 4 ประเทศ คาบสมุทรมอินโดจีน 1 ประเทศ กลุ่มแม่น้ำโขง 4 ประเทศ และคาบสมุทรมลายู 1 ประเทศ ประชากร 590 ล้านคน <p>ประกอบด้วยหลายเชื้อชาติ เช่น มาเลย์ เขมร ลาว พม่า ไทย เวียดนาม จีน อินเดีย และชนพื้นเมืองมากกว่า 800 เผ่า</p> <ul style="list-style-type: none"> มูลค่าจีดีพี 1.8 ล้านล้านเหรียญสหรัฐ คิดเป็นอันดับที่ 9 ของโลก 		<p>2. ชาวต่างชาติ (สมาชิกอาเซียน)</p> <p>2.1 แรงงานต่างด้าว</p> <p>2.2 นักท่องเที่ยว</p> <p>2.3 ชาวต่างชาติที่พักอาศัยในประเทศไทย</p>		<p>มาตรา 18 (3) ของ พ.ร.บ. การศึกษาแห่งชาติ</p> <p>2. หน่วยจัดในต่างประเทศ</p> <p>2.1 ศูนย์การเรียนรู้</p> <p>2.2 สถานประกอบการ</p> <p>การ</p> <p>2.3 สถานทูต/สถานกงสุล</p> <p>2.4 หน่วยจัดในรูปแบบอื่นๆ ที่ทำ MOU ร่วมกันกับสำนักงาน กศน.</p>	<p>ประเทศสมาชิกทั้ง 10 ประเทศ</p> <p>4. แสวงหาความร่วมมือภาคีเครือข่ายกับองค์กรต่างๆ ทั้งภาครัฐและเอกชนของไทยในกลุ่มประเทศสมาชิก เพื่อขยายการจัดตั้งและสนับสนุนความพร้อมของศูนย์การเรียนรู้ในประเทศสมาชิกในการจัดการศึกษาที่สอดคล้องกับความต้องการของประเทศสมาชิกอาเซียน</p> <p>5. จัดตั้งกลุ่มงานหรือส่วนงานที่มีภารกิจรับผิดชอบงานด้านอาเซียนระดับอำเภอ/จังหวัด/ ภาค โดย</p>

บริบทสำคัญของประเทศสมาชิกอาเซียน	แนวโน้มความท้าทายด้านกำลังคนระดับพื้นฐาน	กลุ่มเป้าหมาย	หลักสูตร (ระยะสั้น/เร่งรัด)	หน่วยจัด	มาตรการขับเคลื่อนที่สำคัญ
<p>● ศาสนาหลักคือ อิสลาม พุทธ และคริสต์</p> <p>● ระบบการปกครอง ประชาธิปไตยแบบรัฐสภา</p> <p>7 ประเทศ สังคมนิยม</p> <p>2 ประเทศ และ</p> <p>สมบูรณาญาสิทธิราชย์</p> <p>1 ประเทศ</p> <p>ผู้นำอาเซียนได้ลงนามในปฏิญญาว่าด้วยความร่วมมือในอาเซียน ฉบับที่ 2 เพื่อประกาศจัดตั้งประชาคมอาเซียนในปี พ.ศ. 2563 และต่อมาได้มีความเห็นชอบให้เร่งรัด การจัดตั้งประชาคมอาเซียนภายในปี พ.ศ. 2558 โดยกำหนดให้ทุกประเทศที่เป็นสมาชิกมีกฎหมาย บรรทัดฐาน และค่านิยม</p>					<p>เชื่อมโยงการทำงานกับหน่วยงานส่วนกลางที่เกี่ยวข้องอย่างเป็นระบบ และมี การแลกเปลี่ยน ข้อมูลอย่างหลากหลาย</p> <p>ประสบการณ์การดำเนินงาน อุปสรรค ปัญหา ฯลฯ เพื่อการ พัฒนางานอย่างต่อเนื่อง</p> <p>6. จัดทำระบบฐานข้อมูล เกี่ยวกับประเทศสมาชิกอาเซียนและการจัดการศึกษาเกี่ยวกับอาเซียน ที่เชื่อมโยงกันทุกระดับ รวมทั้งหน่วยงานจัดตั้งใน และต่างประเทศ</p> <p>7. ประสานกับองค์กรภาครัฐและเอกชนที่มีบทบาทภารกิจในการ</p>

บริบทสำคัญของประเทศสมาชิกอาเซียน	แนวโน้มความต้องการด้านกำลังคนระดับพื้นฐาน	กลุ่มเป้าหมาย	หลักสูตร (ระยะสั้น/เร่งรัด)	หน่วยจัด	มาตรการขับเคลื่อนที่สำคัญ
<p>ร่วมกันทำให้แต่ละประเทศสมาชิกจำเป็นต้องพัฒนาค่านิยมของคนในชาติให้สอดคล้องกัน นอกจากนี้ยังกำหนดแผนงานการจัดตั้งประชาคม 3 แผนงาน คือ แผนงานการจัดตั้งประชาคมเศรษฐกิจอาเซียน แผนงานการจัดตั้งประชาคมการเมืองและความมั่นคงอาเซียน และแผนงานการจัดตั้งประชาคมสังคมและวัฒนธรรมอาเซียน เพื่อรองรับการดำเนินมาตรการต่างๆ เพื่อให้เกิดผลสัมฤทธิ์ในปี พ.ศ. 2558 ดังที่กำหนดไว้</p>					<p>พัฒนากำลังคน การค้า และการลงทุน จัด กิจกรรม Road Show เพื่อสนับสนุนการพัฒนา กำลังคนระดับพื้นฐานที่ สอดรับกับความต้องการ ของประเทศสมาชิก เอเชีย โดยหน่วยงาน กคน. ทุกระดับ 8. จัดให้มีโครงการแลกเปลี่ยนบุคลากรทางการ ศึกษาเพื่ออาเซียน ระหว่างประเทศสมาชิก หรือระบบทวิภาคีทางการศึกษาเพื่อยก ระดับทักษะทางภาษา ต่างประเทศ ความรู้ ประสบการณ์และแนวคิดเชิงวิสัยทัศน์ในการ</p>

บริบทสำคัญของ ประเทศสมาชิกอาเซียน	แนวโน้มความต้องการ ด้านกำลังคนระดับพื้นฐาน	กลุ่มเป้าหมาย	หลักสูตร (ระยะสั้น/เร่งรัด)	หน่วยจัด	มาตรการขับเคลื่อน ที่สำคัญ
					<p>จัดการศึกษาเพื่ออาเซียน เชิงอนาคตอย่างต่อเนื่อง</p> <p>9. จัดทำกฎหมายการศึกษาและระเบียบต่างๆ ที่เกี่ยวข้องในการจัดการ ศึกษานอกระบบตาม หลักสูตรต่างๆ สำหรับ ประชากรของประเทศ สมาชิกที่อาศัยอยู่ใน ประเทศไทย</p> <p>10. กำหนดกรอบ สมรรถนะและมาตรฐาน ผู้จบหลักสูตรทุก หลักสูตรสำหรับกำลัง แรงงานระดับพื้นฐาน เพื่อรองรับหรือตอบ สนองความต้องการกำลัง แรงงานระดับดังกล่าว ของประเทศสมาชิก อาเซียนทุกประเทศ</p>

บริบทสำคัญของ ประเทศสมาชิกอาเซียน	แนวโน้มความต้องการ ด้านกำลังคนระดับพื้นฐาน	กลุ่มเป้าหมาย	หลักสูตร (ระยะสั้น/เร่งรัด)	หน่วยจัด	มาตรการขับเคลื่อน ที่สำคัญ
					<p>11. จัดทำข้อเสนอ นโยบายการจัดการศึกษา ของสำนักงาน กศน. ที่ สอดคล้องกับความต้องการ ของประเทศสมาชิก อาเซียนหรือบรรจุเป็น แผนหรือนโยบายระดับ กระทรวง ในการประชุม ระดับอาวุโสด้านการ ศึกษาหรือ HOM (High Official Meeting) ของ ประเทศสมาชิกอาเซียน</p> <p>12. จัดทำ Roadmap การติดตามและประเมิน ผลการจัดการศึกษา ที่รองรับความต้องการ ของประเทศสมาชิก อาเซียนทุกหลักสูตร/ กิจกรรมในระดับ</p>

บริบทสำคัญของ ประเทศสมาชิกอาเซียน	แนวโน้มความต้องการ ด้านกำลังคนระดับพื้นฐาน	กลุ่มเป้าหมาย	หลักสูตร (ระยะสั้น/เร่งรัด)	หน่วยจัด	มาตรการขับเคลื่อน ที่สำคัญ
					Macroscopic ทั้ง ภาพรวม 10 ประเทศ และรายประเทศสมาชิก อาเซียนตามนโยบาย และแผนงาน/โครงการ ที่กำหนดไว้และนำไป วางแผนพัฒนาอย่างเป็น ระบบ

บริบทประเทศสมาชิก อาเซียน 10 ประเทศ	แนวโน้มความต้องการ ด้านกำลังคนระดับพื้นฐาน	กลุ่มเป้าหมาย	หลักสูตร (ระยะสั้น/เร่งรัด)	หน่วยจัด	มาตรการขับเคลื่อน ที่สำคัญ
บรูไนดารุสซาลาม ประชากร ประชากรจำนวน 401,890 คน (สถิติปี พ.ศ. 2554) จำแนกตามช่วงอายุได้ดังนี้ ช่วงอายุ 0 - 14 ปี เป็นชาย 52,944 คน หญิง 49,729 คน ช่วงอายุ 15 - 64 ปี เป็นชาย 141,121 คน หญิง 143,977 คน อายุตั้งแต่ 65 ปีขึ้นไป เป็นชาย 6,881 คน หญิง 7,238 คน	1. มีความรู้และทักษะการใช้ภาษาอังกฤษเพื่อการสื่อสาร 2. มีความรู้และทักษะการใช้ภาษามลายูและมีความเข้าใจหลักศาสนา ประเพณี ศิลปะและวัฒนธรรมบรูไน	ประชาชนไทย 1. ผู้ที่ต้องการออกไปทำงาน อาเซียน 2. ผู้ที่ต้องการทำงาน ในประเทศไทย 3. ผู้ทำงานด้าน บริการที่เกี่ยวข้องกับ ชาวต่างชาติ 4. รับจ้าง/แรงงานที่ ตอบสนององค์การ ผลิต 5. ผู้ที่มีแรงงาน ต่างตัวในสังกัด 6. ประชาชนทั่วไป	1. ประชาชนไทย 1.1 หลักสูตรภาษาอังกฤษเพื่อการสื่อสาร 1.2 หลักสูตรภาษา เลย์ และวัฒนธรรมบรูไน เบื้องต้น 1.3 หลักสูตรภาษา มาเลย์เพื่อการค้า 1.4 หลักสูตรกฎหมาย เบื้องต้น 1.5 หลักสูตรการใช้ คอมพิวเตอร์เบื้องต้น 1.6 หลักสูตรการใช้ อินเทอร์เน็ตเพื่อการ เรียนรู้ 1.7 หลักสูตรการใช้ อินเทอร์เน็ตเพื่อการ ขายสินค้า	1. หน่วยจัดในประเทศ 1.1 หน่วยจัด กศน. 1.1.1 กศน. ตำบล/แขวง 1.1.2 ศูนย์ฝึก อาชีพชุมชน 1.1.3 ห้องสมุด ประชาชน 1.1.4 หน่วยจัด รูปแบบอื่นๆ 1.2 หน่วยจัดภาคี เครือข่าย 1.2.1 สถาน ประกอบกร 1.2.2 ครอบครั 1.2.3 ชุมชน 1.2.4 ภาค เครือข่ายอื่นๆ ตาม	1. กำหนดนโยบายและ จุดเน้นการดำเนินงาน ของ กศน. โดยมีแผน งาน/โครงการ รองรับที่ชัดเจน 2. พัฒนาคู่มือและ บุคลากรทางการศึกษา ของหน่วยงาน/สถาน ศึกษาทุกระดับ ให้มี ความพร้อม สามารถ ส่งเสริมสนับสนุน การจัดการศึกษาตาม นโยบาย แผนงาน/ โครงการที่กำหนดไว้ อย่างมีประสิทธิภาพ 3. จัดทำแผนพัฒนา หลักสูตรและสื่อ เป็น Package เป็น

บริบทประเทศสมาชิก อาเซียน 10 ประเทศ	แนวโน้มความต้องการ ด้านกำลังคนระดับพื้นฐาน	กลุ่มเป้าหมาย	หลักสูตร (ระยะสั้น/เร่งรัด)	หน่วยจัด	มาตรการขับเคลื่อน ที่สำคัญ
โดยพื้นที่ร้อยละ 70 เป็น ป่าไม้เขตร้อน ภาษา ใช้ภาษามลายูหรือมลายู เป็นภาษาราชการ ศาสนา ศาสนาอิสลาม การเมืองการปกครอง มีเสถียรภาพทางการเมือง เมือง ปกครองโดยระบบ สมบูรณาญาสิทธิราชย์ มี สมเด็จพระราชาธิบดีเป็น องค์ประมุขและหัวหน้า ฝ่ายบริหาร (ผู้นำรัฐบาล รัฐมนตรีว่าการกระทรวง กลาโหม และรัฐมนตรีว่าการ กระทรวงการคลัง)	6. มีจิตสำนึกในความ เป็นพลเมืองที่ดี มีความ ตระหนักใฝ่รู้ ใฝ่เรียน 7. มีความรู้ด้านการส่ง ออกและนำเข้าสินค้า (Export and Import) 8. มีความรู้ด้านซัพซิงและ โลจิสติกส์ (Shipping and Logistics) 9. มีทักษะการทำงานใน ภาคอุตสาหกรรมผลิต อาหารฮาลาล 10. มีทักษะเกี่ยวกับ การปฏิบัติงานในภาค อุตสาหกรรมน้ำมัน ก๊าซ พลังงาน ปิโตรเลียม เคมี ได้แก่ ช่างเชื่อมเดินท่อ นำ ก๊าซ ช่างไฟ ช่างอิเล็กทรอนิกส์ ช่างก่อสร้าง	2. นักท่องเที่ยว 3. ชาวต่างชาติที่พัก อาศัยในประเทศไทย	1.8 หลักสูตรการจัดทำ เว็บไซต์เบื้องต้น 1.9 หลักสูตร e-Commerce 1.10 หลักสูตรการ ตลาดเบื้องต้น เน้นการค้า ที่โปร่งใส 1.11 หลักสูตรการ ส่งออกและนำเข้าสินค้า (Export and Import) 1.12 หลักสูตรขนส่ง สินค้า (Logistic) เบื้องต้น 1.13 หลักสูตร SME เบื้องต้น 1.14 หลักสูตรนการขาย มีอาชีพ 1.15 หลักสูตรการผลิต ผลิตภัณฑ์ชุมชน	มาตรา 18 (3) ของ พ.ร.บ. การศึกษา แห่งชาติ 2. หน่วยจัดในต่าง ประเทศ 2.1 ศูนย์การเรียนรู้ 2.2 สถานประกอบการ 2.3 สถานทูต/สถาน กงสุล 2.4 หน่วยจัดในรูปแบบ อื่นๆ ที่ทำ MOU ร่วม กันกับสำนักงาน กศน.	รายงานประเทศสมาชิกทั้ง 10 ประเทศ 4. แสวงหาความร่วมมือ เมื่อภาคีเครือข่ายกับ องค์กรต่างๆ ทั้งภาค รัฐและเอกชนของไทย ในกลุ่มประเทศสมาชิก เพื่อขยายการจัดตั้งและ สนับสนุนความพร้อม ของศูนย์การเรียนรู้ใน ประเทศสมาชิกในการ จัดการศึกษาที่สอดคล้อง กับความต้องการของ ประเทศสมาชิกอาเซียน 5. จัดตั้งกลุ่มงานหรือ ส่วนงานที่มีภารกิจ รับผิดชอบงานด้าน อาเซียนระดับอำเภอ/ จังหวัด/ ภาค โดย

บริบทประเทศสมาชิก อาเซียน 10 ประเทศ	แนวโน้มความต้องการ ด้านกำลังคนระดับพื้นฐาน	กลุ่มเป้าหมาย	หลักสูตร (ระยะสั้น/เร่งรัด)	หน่วยจัด	มาตรการขับเคลื่อน ที่สำคัญ
เศรษฐกิจการค้า บูรไนมีตลาดขนาดใหญ่ เนื่องจากจำนวนประชากร น้อย และยังขาดแคลน แรงงาน มีผลิตภัณฑ์มวลรวม ภายในประเทศ 16.6 พัน ล้านเหรียญสหรัฐ รายได้ ประชากรต่อหัว 48,000 เหรียญสหรัฐ สินค้าเข้า สำคัญ ได้แก่ เครื่องจักร อุตสาหกรรม รถยนต์ เครื่อง ใช้ไฟฟ้า สินค้าเกษตร อาทิ ข้าวและผลไม้ สินค้าส่งออก สำคัญ ได้แก่ น้ำมันดิบ เป็น ผู้ผลิตน้ำมันรายใหญ่อันดับ 3 ในภูมิภาคอาเซียน และ ผลิตก๊าซธรรมชาติอันดับ 4	11. มีความรู้ และทักษะ ด้านบริการ ได้แก่ การโรงแรม การท่องเที่ยว มัคคุเทศก์ 11. มีความรู้ และทักษะ ด้านการทำเสื้อผ้า (โดยเฉพาะการทำหมวก ของชายชาวมุสลิม) / เครื่องประดับ/ อัญมณี 12. มีความรู้ และทักษะ ด้านการทำอาหารฮาลาล 13. มีความรู้และทักษะ ผลิตสินค้าจำพวกของ ที่ระลึก 14. มีทักษะด้านบริหาร ที่สามารถสื่อสารภาษา มลายู/ อังกฤษได้	หลักสูตรการ แปรรูปอาหารฮาลาล 1.17 หลักสูตรการ ออกแบบและผลิต บรรจุภัณฑ์ 1.18 หลักสูตรการตัด เย็บเสื้อผ้า ทำหมวกกะปิ เยาะ เสื้อผ้าสำหรับสตรี มุสลิม 1.19 หลักสูตรการให้ บริการและการท่องเที่ยว อาทิ มัคคุเทศก์ พนักงาน ต้อนรับ พนักงานประจำ ร้านอาหาร 1.20 หลักสูตร จิตวิทยาเด็กผู้สูงอายุ และผู้พิการ	เชื่อมโยงการทำงานกับ หน่วยงานส่วนกลางที่ เกี่ยวข้องอย่างเป็นระบบ และมีผลการแลกเปลี่ยน ข้อมูลอย่างหลากหลาย ประสบการณ์การ ดำเนินงาน อุปสรรค ปัญหา ฯลฯ เพื่อการ พัฒนางานอย่างต่อเนื่อง 6. จัดทำระบบฐาน ข้อมูลเกี่ยวกับประเทศ สมาชิกอาเซียนและการ จัดการศึกษาเกี่ยวกับ อาเซียนที่เชื่อมโยงกัน ทุกระดับ รวมทั้งหน่วย จัดทั้งในและต่างประเทศ 7. ประสานกับองค์กร ภาครัฐและเอกชนที่มี		

บริบทประเทศสมาชิก อาเซียน 10 ประเทศ	แนวโน้มความต้องการ ด้านกำลังคนระดับพื้นฐาน	กลุ่มเป้าหมาย	หลักสูตร (ระยะสั้น/เร่งรัด)	หน่วยจัด	มาตรการขับเคลื่อน ที่สำคัญ
<p>ของโลก นอกจากนี้ บรูไนดารุสซาลาม เป็นผู้ค้า ของไทยลำดับที่ 9 ในอาเซียน</p> <p>การศึกษา</p> <p>การศึกษาของบรูไนดารุสซาลามเป็นแบบสากล การศึกษาไม่มีการศึกษาภาคบังคับ รัฐบาลจัดการศึกษาให้ฟรีสำหรับประชาชนทั่วไป (อายุ 5 ปีขึ้นไป ถึงระดับอุดมศึกษา) โรงเรียนรัฐบาลอยู่การดูแลของกระทรวง ศึกษาธิการ และกระทรวงศาสนา โดยกระทรวงศึกษาธิการรับผิดชอบการบริหารโรงเรียนประถมศึกษาและมีมัธยมศึกษา ในขณะที่กระทรวงศาสนารับผิดชอบโรงเรียนศาสนา</p>	<p>15. มีความรู้และทักษะ งานบ้าน/แม่บ้านมีอาชีพ (Home Education)</p>		<p>1.21 หลักสูตรการ บริบาลเด็ก ผู้สูงอายุ และผู้พิการ พนักงาน โรงแรม</p> <p>1.22 หลักสูตรงาน แม่บ้าน</p> <p>2. ประชาชนบรูไน</p> <p>2.1 หลักสูตรส่งเสริม การรู้หนังสือไทย</p> <p>2.2 หลักสูตรภาษาไทย เพื่อการสื่อสาร</p> <p>2.3 กฎหมายที่ควรรู้ (กฎหมายเบื้องต้น / กฎหมายในชีวิต ประจำวัน/ กฎจราจร)</p> <p>2.4 หลักสูตรพัฒนา ทักษะชีวิต (วัฒนธรรม ไทย ประเพณี สุขศึกษา ไทยศึกษา)</p>		<p>บทบาทภารกิจในการ พัฒนากำลังคน การค้า และการลงทุน จัด กิจกรรม Road Show เพื่อสนับสนุนการพัฒนา กำลังคนระดับพื้นฐานที่ สอดคล้องกับความต้องการ ของประเทศสมาชิก อาเซียน โดยหน่วยงาน กศน. ทุกระดับ 8. จัดให้มีโครงการ แลกเปลี่ยนบุคลากร ทางการศึกษาเพื่อ อาเซียนระหว่างประเทศ สมาชิก หรือระบบ ทวิภาคีทางการศึกษา เพื่อยกระดับทักษะทาง ภาษาต่างประเทศ ความรู้ ประสบการณ์</p>

บริบทประเทศสมาชิก อาเซียน 10 ประเทศ	แนวโน้มความต้องการ ด้านกำลังคนระดับพื้นฐาน	กลุ่มเป้าหมาย	หลักสูตร (ระยะสั้น/เร่งรัด)	หน่วยจัด	มาตรการขับเคลื่อน ที่สำคัญ
<p>ระบบการศึกษาแบ่งการ ศึกษาออกเป็นระดับ ก่อนประถมศึกษา 1 ปี ระดับประถมศึกษา 6 ปี ระดับมัธยมศึกษา 7-8 ปี (ซึ่งแบ่งเป็นระดับ มัธยมศึกษาตอนต้น 3 ปี ระดับมัธยมศึกษาตอน ปลาย 2 - 3 ปี) ระดับเตรียม อุดมศึกษา 2 ปี และระดับ มหาวิทยาลัย 3 - 4 ปี</p> <p>ระบบการศึกษาแห่งชาติ พ.ศ. 2528 บูรณาการ ชาลตามกำหนดให้ใช้ภาษา อังกฤษและภาษามาเลย์ใน การสอนตั้งแต่ระดับอนุบาล จนถึงประถมศึกษาปีที่ 3 ครูจะสอนทุกวิชาด้วยภาษา มาเลย์ยกเว้นวิชาภาษาอังกฤษ</p>					<p>และแนวคิดเชิงวิสัยทัศน์ ในการจัดการศึกษาเพื่อ อาเซียนเชิงอนาคตอย่าง ต่อเนื่อง</p> <p>9. จัดทำกฎหมายการ ศึกษาและระเบียบต่างๆ ที่เกี่ยวข้องในการจัดการ ศึกษานอกระบบตาม หลักสูตรต่างๆ สำหรับ ประชากรของประเทศ สมาชิกที่อาศัยอยู่ใน ประเทศไทย</p> <p>10. กำหนดกรอบ สมรรถนะและมาตรฐาน ผู้จบหลักสูตรทุก หลักสูตรสำหรับกำลัง แรงงานระดับพื้นฐาน เพื่อรองรับหรือตอบ สนองความต้องการ</p>

บริบทประเทศสมาชิก อาเซียน 10 ประเทศ	แนวโน้มความต้องการ ด้านกำลังคนระดับพื้นฐาน	กลุ่มเป้าหมาย	หลักสูตร (ระยะสั้น/เร่งรัด)	หน่วยจัด	มาตรการขับเคลื่อน ที่สำคัญ
ซึ่งใช้ภาษาอังกฤษในการ สอนสำหรับระดับประถมศึกษา ศึกษาปีที่ 4 ขึ้นไปโรงเรียน จะใช้ทั้งภาษาแม่และ ภาษาอังกฤษในการสอนโดย ภาษามาเลยใช้ในการสอน วิชาเกี่ยวกับศาสนาอิสลาม พลศึกษา ศิลปะ การช่าง และวิชาหน้าที่พลเมือง ส่วน ภาษาอังกฤษใช้ในการสอน วิทยาศาสตร์ คณิตศาสตร์ ภูมิศาสตร์ ประวัติศาสตร์ และภาษาอังกฤษ					กำลังแรงงานระดับ ดังกล่าวของประเทศ สมาชิกอาเซียนทุก ประเทศ 11. จัดทำข้อเสนอ นโยบายการจัดการ ศึกษาของสำนักงาน กศน. ที่สอดคล้องกับความ ต้องการของประเทศ สมาชิกอาเซียนหรือ บรรจุเป็นแผนหรือ นโยบายระดับกระทรวง ในการประชุมระดับ อาวุโสด้านการศึกษา หรือ HOM (High Official Meeting) ของ ประเทศสมาชิกอาเซียน

บริบทประเทศสมาชิก อาเซียน 10 ประเทศ	แนวโน้มความต้องการ ด้านกำลังคนระดับพื้นฐาน	กลุ่มเป้าหมาย	หลักสูตร (ระยะสั้น/เร่งรัด)	หน่วยจัด	มาตรการขับเคลื่อน ที่สำคัญ
(Language & Literacy Bureau) มีวัตถุประสงค์เพื่อจัดการไม่รู้หนังสือของผู้ใหญ่ ต่อมาได้เปลี่ยนไปเน้นการพัฒนาการศึกษาขั้นพื้นฐาน การได้มาซึ่งความรู้และทักษะด้านเทคนิคและอาชีพ รวมถึงการจัดการหลักสูตรการศึกษาที่ดีขึ้น ในฐานะที่เป็นส่วนหนึ่งของการเรียนรู้ตลอดชีวิต แผนการศึกษาต่อเนื่องยึดคติ “ไม่มีคำว่าสายเกินไปที่จะเรียนรู้” ในการดำเนินงานยกระดับความรู้ ทักษะ สร้างทัศนคติ/ค่านิยม และมาตรฐานของการดำรงชีวิตของประชาชนในประเทศ					12. จัดทำ Roadmap การติดตามและประเมินผลการจัดการศึกษาที่รองรับความต้องการของประเทศสมาชิกอาเซียน ทกหลักสูตร/กิจกรรม ในระดับ Macroscopic ทั้งภาพรวม 10 ประเทศ และรายประเทศสมาชิก อาเซียนตามนโยบาย และแผนงาน/โครงการ ที่กำหนดไว้และนำไปวางแผนพัฒนาอย่างเป็นระบบ

บริบทประเทศสมาชิก อาเซียน 10 ประเทศ	แนวโน้มความต้องการ ด้านกำลังคนระดับพื้นฐาน	กลุ่มเป้าหมาย	หลักสูตร (ระยะสั้น/เร่งรัด)	หน่วยจัด	มาตรการขับเคลื่อน ที่สำคัญ
<p>ผ่านการศึกษานอกระบบ และหลักสูตรตามความ ต้องการของสังคม รวมถึง ให้ความช่วยเหลือในการจัด หลักสูตรการศึกษาที่หลากหลาย ของชุมชน</p> <p>ความสำเร็จของแผนการศึกษาต่อเนื่อง คือ การช่วยเหลือให้นักเรียนและสมาชิก ในชุมชนสำเร็จการศึกษา ระดับมัธยมศึกษาและมี ความสามารถทางอาชีพ</p> <p>การอ่านคัมภีร์อัลกุรอาน ภาษาต่างประเทศ เช่น ภาษาอาหรับ ญี่ปุ่น จีนกลาง ฝรั่งเศส และเกาหลี การทำ หมวกของชายชาวมุสลิม การตัดเย็บเสื้อผ้า งานปักผ้า การสานด้วยมือ</p>					

บริบทประเทศสมาชิก อาเซียน 10 ประเทศ	แนวโน้มความต้องการ ด้านกำลังคนระดับพื้นฐาน	กลุ่มเป้าหมาย	หลักสูตร (ระยะสั้น/เร่งรัด)	หน่วยจัด	มาตรการขับเคลื่อน ที่สำคัญ
การประดิษฐ์ดอกไม้ การจัด ดอกไม้ และการทำอาหาร นอกจากนี้ ยังจัดหลักสูตร ระยะสั้น จำนวน 3 หลักสูตร ได้แก่ ทักษะที่จำเป็นเพื่อ การดำเนินงานทักษะขั้นพื้นฐาน และทักษะอาชีพ					

บริบทประเทศสมาชิก อาเซียน 10 ประเทศ	แนวโน้มความต้องการ ด้านกำลังคนระดับพื้นฐาน	กลุ่มเป้าหมาย	หลักสูตร (ระยะสั้น/เร่งรัด)	หน่วยจัด	มาตรการขับเคลื่อน ที่สำคัญ
ราชอาณาจักรกัมพูชา ประชากร ประชากรจำนวน 14,701,707 คน (สถิติปี พ.ศ. 2554) ประกอบด้วย ช่วงอายุ 0 - 14 ปี เป็นชาย 2,375,155 คน หญิง 2,356,305 คน ช่วงอายุ 15 - 64 ปี เป็นชาย 5,623,030 คน หญิง 4,893,761 คน อายุตั้งแต่ 64 ปีขึ้นไป เป็นชาย 208,473 คน หญิง 344,993 คน	1. มีความรู้และทักษะการใช้ภาษาอังกฤษเพื่อการสื่อสาร 2. มีความรู้และทักษะการใช้ภาษา และมีความเข้าใจหลักศาสนา ประเพณี ศิลปะและวัฒนธรรม กัมพูชา 3. มีความรู้ ความเข้าใจเกี่ยวกับกฎหมายเบื้องต้น ที่จำเป็น 4. มีความรู้และทักษะการใช้คอมพิวเตอร์ เทคโนโลยีสารสนเทศ และการสื่อสาร	ประชาชนไทย 1. ผู้ที่ต้องการออกไปทำงานในประเทศอาเซียน 2. ผู้ที่ต้องการทำงานในประเทศไทย 3. ผู้ทำงานด้านบริการที่เกี่ยวข้องกับกับชาวต่างชาติ 4. รับจ้าง/แรงงานที่ตอบสนองฐานการผลิต 5. ผู้ที่มีแรงงานต่างด้าวในสังกัด 6. ประชาชนทั่วไป	1. ประชาชนไทย 1.1 หลักสูตรภาษาอังกฤษเพื่อการสื่อสาร 1.2 หลักสูตรภาษาและวัฒนธรรมกัมพูชาเบื้องต้น 1.3 หลักสูตรภาษาเขมรเพื่อการค้า 1.4 หลักสูตรกฎหมายเบื้องต้น 1.5 หลักสูตรการใช้คอมพิวเตอร์เบื้องต้น 1.6 หลักสูตรการใช้อินเทอร์เน็ตเพื่อการเรียนรู้	1. หน่วยจัดในประเทศ 1.1 หน่วยจัด กศน. 1.1.1 กศน. ตำบล/เขต 1.1.2 ศูนย์ฝึกอาชีพชุมชน 1.1.3 ห้องสมุดประชาชน 1.1.4 หน่วยจัดรูปแบบอื่นๆ 1.2 หน่วยจัดภาคีเครือข่าย 1.2.1 สถานประกอบการ 1.2.2 ครอบครั	1. กำหนดนโยบายและจุดเน้นการดำเนินงานของ กศน. โดยมีแผนงาน/โครงการรองรับที่ชัดเจน 2. พัฒนาคู่มือและบุคลากรทางการศึกษาของหน่วยงาน/สถานศึกษาทุกระดับให้มีความพร้อม สามารถส่งเสริมสนับสนุนการจัดการศึกษาตามนโยบาย แผนงาน/โครงการที่กำหนดได้อย่างมีประสิทธิภาพ

บริบทประเทศสมาชิกอาเซียน 10 ประเทศ	แนวโน้มความต้องการด้านกำลังคนระดับพื้นฐาน	กลุ่มเป้าหมาย	หลักสูตร (ระยะสั้น/เร่งรัด)	หน่วยจัด	มาตรการขับเคลื่อนที่สำคัญ
ภูมิภาคอาเซียน ตั้งอยู่กลางภูมิภาคเอเชียตะวันออกเฉียงใต้ ทิศเหนือติดกับประเทศไทย (จังหวัดอุบลราชธานี ศรีสะเกษ สุรินทร์ และบุรีรัมย์) และลาว (แขวงอัตตะปือและจำปาสัก) ทิศตะวันออกติดเวียดนาม (จังหวัดกอนฮุม เปลญู ซาลาย ตักลิก ส่องแบ๋ เตยนิม ลองอาน ด่งทาบ อันซาง และเถียงซาง) ทิศตะวันตกติดประเทศไทย (จังหวัดสระแก้ว จันทบุรี และตราด) และทิศใต้ติดอ่าวไทย	5. มีความรู้และทักษะในการรับมือกับสถานการณ์ภัยพิบัติทางธรรมชาติ 6. มีจิตสำนึกในความเป็นพลเมืองที่ดี มีความตระหนักใฝ่รู้ ใฝ่เรียน 7. มีความรู้ด้านการส่งออกและนำเข้าสินค้า (Export and Import) 8. มีความรู้ด้านซิปโปงและโลจิสติกส์ (Shipping and Logistics) 9. มีความรู้และทักษะช่างฝีมือ และช่างเทคนิคด้านต่างๆ 10. มีความรู้และทักษะด้านพาณิชยกรรม อาทิ	ชาวต่างชาติ (สมาชิกอาเซียน) 1. แรงงานต่างด้าว 2. นักท่องเที่ยว 3. ชาวต่างชาติที่พักอาศัยในประเทศไทย	1.7 หลักสูตรการใช้อินเทอร์เน็ตเพื่อการขายสินค้า 1.8 หลักสูตรการจัดทำเว็บไซต์เบื้องต้น 1.9 หลักสูตร e-Commerce 1.10 หลักสูตรการตลาดเบื้องต้น เน้นการค้าที่กัมพูชา 1.11 หลักสูตรการส่งออกและนำเข้าสินค้า (Export and Import) 1.12 หลักสูตรขนส่งสินค้า (Logistic) เบื้องต้น 1.13 หลักสูตร SME เบื้องต้น	1.2.3 ชุมชน 1.2.4 ภาครัฐ เครือข่ายอื่นๆ ตามมาตรา 18 (3) ของ พ.ร.บ.การศึกษาแห่งชาติ 2. หน่วยจัดในต่างประเทศ 2.1 ศูนย์การเรียนรู้ 2.2 สถานประกอบการ 2.3 สถานทูต/สถานกงสุล 2.4 หน่วยจัดในรูปแบบอื่นๆ ที่ทำ MOU ร่วมกันกับสำนักงาน กศน.	3. จัดทำแผนพัฒนาหลักสูตรและสื่อเป็น Package เป็นรายประเทศสมาชิกทั้ง 10 ประเทศ 4. แสวงหาความร่วมมือภาคีเครือข่ายกับองค์กรต่างๆ ทั้งภาครัฐและเอกชนของไทยในกลุ่มประเทศสมาชิก เพื่อขยายการจัดตั้งและสนับสนุนความพร้อมของศูนย์การเรียนรู้ในประเทศสมาชิกในการจัดการศึกษาที่สอดคล้องกับความต้องการของประเทศสมาชิกอาเซียน

บริบทประเทศสมาชิก อาเซียน 10 ประเทศ	แนวโน้มความท้าทาย ด้านกำลังคนระดับพื้นฐาน	กลุ่มเป้าหมาย	หลักสูตร (ระยะสั้น/เร่งรัด)	หน่วยจัด	มาตรการขับเคลื่อน ที่สำคัญ
ทรัพยากรธรรมชาติ ก็มีพรมแดนหลากหลาย และอุดมสมบูรณ์ทาง ธรรมชาติ เช่น แร่ธาตุ และป่าไม้ ภาษา ใช้ภาษาเขมรเป็นภาษา ราชการ ศาสนา ประชากรนับถือศาสนาพุทธ นิกายเถรวาท การเมืองการปกครอง ปกครองด้วยระบอบ ประชาธิปไตยแบบรัฐสภา โดยมีพระมหากษัตริย์เป็น ประมุขภายใต้รัฐธรรมนูญ	การค้า การเจรจาต่อรอง การขนส่งสินค้า การขาย สินค้าทางอินเทอร์เน็ต การทำอาหารไทย การทำ ธุรกิจขนาดย่อมให้สอดรับ กับตลาดอาเซียน	1.14 หลักสูตรนักขาย มีอาชีพ 1.15 หลักสูตรการผลิต ผลิตภัณฑ์ชุมชน 1.16 หลักสูตรการ แปรรูปอาหารและผลไม้ ในระดับวิสาหกิจชุมชน 1.17 หลักสูตรการ ออกแบบและผลิตบรรจุ ภัณฑ์ 1.18 หลักสูตรโฮมสเตย์ 1.19 หลักสูตร มีศุภเทศก์ท้องถิ่น 1.20 หลักสูตรพัฒนา วิทยากรวิชาชีพมีอาชีพ 1.21 หลักสูตรช่าง/ ธุรกิจอัญมณีเบื้องต้น	5. จัดตั้งกลุ่มงานหรือ ส่วนงานที่มีภารกิจ รับผิดชอบงานด้านอาเซียน ระดับอำเภอ/จังหวัด/ ภาค โดยเชื่อมโยงการทำงาน กับหน่วยงานส่วนกลาง ที่เกี่ยวข้องอย่างเป็น ระบบและมีผลการ เปลี่ยนข้อมูลอย่างหลากหลาย หลาย ประสบการณ์การ ดำเนินงาน อุปสรรค ปัญหา ฯลฯ เพื่อการ พัฒนางานอย่างต่อเนื่อง 6. จัดทำระบบฐานข้อมูล เกี่ยวกับประเทศไทยสมาชิก อาเซียนและการจัดการ ศึกษาเกี่ยวกับอาเซียน		

บริบทประเทศสมาชิก อาเซียน 10 ประเทศ	แนวโน้มความต้องการ ด้านกำลังคนระดับพื้นฐาน	กลุ่มเป้าหมาย	หลักสูตร (ระยะสั้น/เร่งรัด)	หน่วยจัด	มาตรการขับเคลื่อน ที่สำคัญ
เศรษฐกิจการค้า กัมพูชาเป็นจุดเชื่อมโยง ทางเศรษฐกิจและการท่องเที่ยว เทียบกับไทย สปป.ลาว และ เวียดนามตอนใต้ มีสินค้า นำเข้าสำคัญ ได้แก่ ผลิตภัณฑ์ปิโตรเลียม บุหรี่ยาสูบ วัสดุก่อสร้าง เครื่องจักร ยานพาหนะ และยา สินค้าส่งออกสำคัญ ได้แก่ เสื้อผ้า สิ่งทอ ไม้ ยางพารา ข้าว ปลา ยาสูบ และรองเท้าน้ำ การศึกษา ระบบการศึกษาเป็นแบบ 12 ปี (6:3:3)			1.22 หลักสูตรอาหาร ไทยและพอคริว/แมคริว ภัตตาคารอาหารไทย 1.23 หลักสูตรการ พัฒนาชุมชนเพื่อความ ยั่งยืนและสันติสุขของ อาเซียน 2. ประชาชนกัมพูชา 2.1 หลักสูตรส่งเสริม การรู้หนังสือไทย 2.2 หลักสูตรภาษาไทย เพื่อการสื่อสาร 2.3 กฎหมายเบื้องต้น / (กฎหมายในชีวิตประจำวัน วัน/ กฎจราจร)		ที่เชื่อมโยงกันทุกระดับ รวมทั้งหน่วยจัดทั้งใน และต่างประเทศ 7. ประสานกับองค์กร ภาครัฐและเอกชนที่มี บทบาทภารกิจในการ พัฒนากำลังคน การ ค้า และการลงทุน จัด กิจกรรม Road Show เพื่อสนับสนุนการพัฒนา กำลังคนระดับพื้นฐานที่ สอดคล้องกับความต้องการ ของประเทศสมาชิก อาเซียน โดยหน่วยงาน กศน. ทุกระดับ

บริบทประเทศสมาชิก อาเซียน 10 ประเทศ	แนวโน้มความต้องการ ด้านกำลังคนระดับพื้นฐาน	กลุ่มเป้าหมาย	หลักสูตร (ระยะสั้น/เร่งรัด)	หน่วยจัด	มาตรการขับเคลื่อน ที่สำคัญ
<p>การศึกษารุ่นตัว เริ่มจาก การศึกษาในระดับประถมศึกษา ศึกษา 3 ปี ระดับประถมศึกษา ศึกษา 6 ปี ระดับมัธยม ศึกษาตอนต้น 3 ปี และ ระดับมัธยมศึกษา ตอนปลาย 3 ปี การศึกษารุ่นสูง คือการ ศึกษาระดับอุดมศึกษา 4 - 7 ปี สำหรับการจัดการ ศึกษาประเภทอาชีวศึกษา กับเทคนิคใช้ระยะเวลาศึกษา ตั้งแต่ 1 ถึง 3 - 5 ปี นอกจากนี้ การศึกษาใน บางสถาบันอยู่ภายใต้การ กำกับดูแลของกระทรวง เกษตร สาธารณสุข หรือ แรงงาน เนื่องจากเป็นการ จัดการศึกษานอกระบบ</p>			<p>2.4 หลักสูตรพัฒนา ทักษะชีวิต (วัฒนธรรมไทย ประเพณี สุขศึกษา ไทยศึกษา) 2.5 หลักสูตรเกษตร ธรรมชาติบนพื้นฐานของ หลักปรัชญาเศรษฐกิจ พอเพียง 2.6 หลักสูตรโฮมสเตย์ 2.7 หลักสูตรช่างซ่อม จักรยานยนต์ 2.8 หลักสูตรช่างซ่อม คอมพิวเตอร์ 2.9 หลักสูตรอาชีพ ช่างก่อสร้าง เช่น ช่างไม้ ช่างปูน ช่างทาสี ช่างกระเบื้อง 2.10 หลักสูตรการ บริหารเด็กและผู้สูงอายุ</p>		<p>8. จัดให้มีโครงการแลกเปลี่ยนบุคลากรทางการศึกษาเพื่ออาเซียน ระหว่างประเทศสมาชิก หรือระบบทวิภาคี ทางการศึกษาเพื่อยก ระดับทักษะทางภาษา ต่างประเทศ ความรู้ ประสบการณ์และแนวคิด เชิงวิสัยทัศน์ในการ จัดการศึกษาเพื่ออาเซียน เชิงอนาคตอย่างต่อเนื่อง 9. จัดทำกฎหมายการ ศึกษาและระเบียบต่างๆ ที่เกี่ยวข้องในการจัดการ ศึกษานอกระบบตาม หลักสูตรต่างๆ สำหรับ ประชากรของประเทศ สมาชิกที่อาศัยอยู่ใน ประเทศไทย</p>

บริบทประเทศสมาชิก อาเซียน 10 ประเทศ	แนวโน้มความต้องการ ด้านกำลังคนระดับพื้นฐาน	กลุ่มเป้าหมาย	หลักสูตร (ระยะสั้น/เร่งรัด)	หน่วยจัด	มาตรการขับเคลื่อน ที่สำคัญ
<p>ซึ่งเน้นการฝึกทักษะให้กับประชาชน เป็นการยกระดับคุณภาพของประชาชนอย่างทั่วถึง</p> <p>การศึกษานอกระบบโรงเรียน</p> <p>กรมการศึกษานอกโรงเรียน ดำเนินการตั้งนี้</p> <p>ด้านหลักสูตรการศึกษา</p> <p>1. การขยายหลักสูตรของการเข้าเรียนอีกครั้งและการศึกษาเทียบเท่า โดยการสนับสนุนงบประมาณ พัฒนาหลักสูตร เพิ่มประสิทธิภาพ และเพิ่มปริมาณหลักสูตรและสื่อ</p> <p>2. การขยายหลักสูตร การรู้หนังสือ/ทักษะชีวิต</p>			<p>**** หลักสูตร 2.5 - 2.10 เป็นโครงการรองรับซึ่งเป็นไปตามกฎบัตรอาเซียน</p>		<p>10. กำหนดกรอบสมรรถนะและมาตรฐานผู้จบหลักสูตรทุกหลักสูตรสำหรับกำลังแรงงานระดับพื้นฐานเพื่อรองรับหรือตอบสนองความต้องการกำลังแรงงานระดับดังกล่าวของประเทศสมาชิกอาเซียนทุกประเทศ</p> <p>11. จัดทำข้อเสนอนโยบายการจัดการศึกษาของสำนักงาน กศน. ที่สอดคล้องกับความต้องการของประเทศสมาชิกอาเซียนหรือบรรจุเป็นแผนหรือนโยบายระดับกระทรวง ในการประชุม</p>

บริบทประเทศสมาชิก อาเซียน 10 ประเทศ	แนวโน้มความต้องการ ด้านกำลังคนระดับพื้นฐาน	กลุ่มเป้าหมาย	หลักสูตร (ระยะสั้น/เร่งรัด)	หน่วยจัด	มาตรการขับเคลื่อน ที่สำคัญ
<p>3. การเพิ่มความเข้มแข็งและเพิ่มจำนวนศูนย์การเรียนรู้ชุมชน และศูนย์อ่านหนังสือ เพื่อให้ความรู้และส่งเสริมผู้รู้หนังสือใหม่</p> <p>4. การยกระดับสมรรถนะของบุคลากร กศน.</p> <p>5. การเพิ่มความเข้มแข็งของระบบการศึกษา</p> <p>นอกโรงเรียนจากส่วนกลางลงไปสู่ระดับท้องถิ่น</p> <p>6. การอำนวยความสะดวกในการติดตามประเมินผล</p> <p>7. การจัดทำหลักสูตรทักษะชีวิตให้แก่เยาวชน โดยความร่วมมือกับหน่วยงานภาครัฐและเอกชนที่เกี่ยวข้อง</p>					<p>ระดับอาวุโสด้านการศึกษาหรือ HOM (High Official Meeting) ของประเทศสมาชิกอาเซียน</p> <p>12. จัดทำ Roadmap การติดตามและประเมินผลการจัดการศึกษาที่รองรับความต้องการของประเทศสมาชิกอาเซียน</p> <p>ทุกหลักสูตร/กิจกรรมในระดับ Macroscopic ทั้งภาพรวม 10 ประเทศ และรายประเทศสมาชิก</p> <p>อาเซียนตามนโยบายและแผนงาน/โครงการที่กำหนดไว้และนำผลไปวางแผนพัฒนาอย่างเป็นระบบ</p>

บริบทประเทศสมาชิก อาเซียน 10 ประเทศ	แนวโน้มความต้องการ ด้านกำลังคนระดับพื้นฐาน	กลุ่มเป้าหมาย	หลักสูตร (ระยะสั้น/เร่งรัด)	หน่วยจัด	มาตรการขับเคลื่อน ที่สำคัญ
<p>8. การประชาสัมพันธ์กิจกรรมผ่านทางสื่อของรัฐและเอกชน</p> <p>ด้านการลงทุน</p> <p>1. การสร้างศูนย์การเรียนรู้ชุมชนและห้องอ่านหนังสือ</p> <p>2. การสำรวจอัตราการรู้หนังสือผู้ใหญ่ กลุ่มอายุ 15-45 ปี</p> <p>ด้านความร่วมมือทางวิชาการ</p> <p>1. เพิ่มประสิทธิภาพวางแผนจัดการหลักสูตรกศน. ในระดับส่วนกลาง จังหวัด อำเภอ และชุมชน</p> <p>2. เพิ่มประสิทธิภาพระบบข้อมูล กศน. เพื่อให้การวิเคราะห์ความต้องการการวัดผลตัวบ่งชี้</p>					

บริบทประเทศสมาชิก อาเซียน 10 ประเทศ	แนวโน้มความต้องการ ด้านกำลังคนระดับพื้นฐาน	กลุ่มเป้าหมาย	หลักสูตร (ระยะสั้น/เร่งรัด)	หน่วยจัด	มาตรการขับเคลื่อน ที่สำคัญ
<p>ความคุ้มค่า การติดตามหลักสูตรและความร่วมมือกับภาคเอกชน ตียิ่งขึ้น</p> <p>3. สนับสนุนการพัฒนาสถานศึกษาและการจัดการยุทธศาสตร์จากส่วนกลางไปสู่ชุมชน</p> <p>ศูนย์การเรียนรู้ชุมชนในกัมพูชาจัดหลักสูตรการศึกษาเทียบเท่า หลักสูตรการรู้หนังสือ และหลักสูตรทักษะชีวิตอื่นๆ เช่น ตัดผม งานปั้น ตัดเย็บเสื้อผ้า และปลูกข้าว เพื่อช่วยสร้างรายได้ให้แก่ประชาชน</p>					

บริบทประเทศสมาชิก อาเซียน 10 ประเทศ	แนวโน้มความต้องการ ด้านกำลังคนระดับพื้นฐาน	กลุ่มเป้าหมาย	หลักสูตร (ระยะสั้น/เร่งรัด)	หน่วยจัด	มาตรการขับเคลื่อน ที่สำคัญ
สาธารณรัฐอินโดนีเซีย ประชากร ประชากรจำนวน 245,613,043 คน (สถิติปี พ.ศ. 2554) ประกอบด้วย ช่วงอายุ 0 - 14 ปี เป็นชาย 34,165,216 คน หญิง 32,978,841 คน ช่วงอายุ 15 - 64 ปี เป็นชาย 82,104,636 คน หญิง 81,263,055 คน อายุตั้งแต่ 64 ปีขึ้นไป เป็นชาย 6,654,695 คน หญิง 8,446,603 คน เป็นประเทศที่มีประชากร มากที่สุดใอาเซียน และมี ประชากรที่เป็นมุสลิมมาก ที่สุดในโลก	1. มีความรู้และทักษะการใช้ภาษาอังกฤษเพื่อการสื่อสาร 2. มีความรู้และทักษะการใช้ภาษา และมีความเข้าใจหลักศาสนา ประเพณี ศิลปะและวัฒนธรรมอินโดนีเซีย 3. มีความรู้ ความเข้าใจเกี่ยวกับกฎหมายเบื้องต้น 4. มีความรู้และทักษะการใช้คอมพิวเตอร์ เทคโนโลยีสารสนเทศและการสื่อสาร 5. มีความรู้และทักษะในการรับมือกับสถานการณ์ภัยพิบัติทางธรรมชาติ	ประชาชนไทย 1. ผู้ที่ต้องการออกไปทำงานในอาเซียน 2. ผู้ที่ต้องการทำงานในประเทศไทย 3. ผู้ทำงานด้านบริการที่เกี่ยวข้องกับชาวต่างชาติ 4. รับจ้าง/แรงงานที่ตอบสนองฐานการผลิต 5. ผู้ที่มีแรงงานต่างตัวในสังกัด 6. ประชาชนทั่วไป	1. ประชาชนไทย 1.1 หลักสูตรภาษาอังกฤษเพื่อการสื่อสาร 1.2 หลักสูตรภาษาภาษาอินโดนีเซีย และวัฒนธรรมอินโดนีเซียเบื้องต้น 1.3 หลักสูตรภาษาภาษาอินโดนีเซียเพื่ออาชีพ 1.4 หลักสูตรกฎหมายเบื้องต้น 1.5 หลักสูตรการใช้คอมพิวเตอร์เบื้องต้น 1.6 หลักสูตรการใช้อินเทอร์เน็ตเพื่อการเรียนรู้	1.หน่วยจัดในประเทศ 1.1 หน่วยจัด กศน. 1.1.1 กศน. ตำบล/แขวง 1.1.2 ศูนย์ฝึกอาชีพชุมชน 1.1.3 ห้องสมุดประชาชน 1.1.4 หน่วยจัดรูปแบบอื่นๆ 1.2 หน่วยจัดภาคีเครือข่าย 1.2.1 สถานประกอบการ 1.2.2 ครอบครั 1.2.3 ชุมชน	1. กำหนดนโยบาย และจุดเน้นการดำเนินงานของ กศน. โดยมีแผนงาน/โครงการรองรับที่ชัดเจน 2. พัฒนาคู่มือและบุคลากรทางการศึกษาของหน่วยงาน/สถานศึกษาทุกระดับ ให้มีความพร้อม สามารถส่งเสริมสนับสนุนการจัดการศึกษาตามนโยบาย แผนงาน/โครงการที่กำหนดได้อย่างมีประสิทธิภาพ 3. จัดทำแผนพัฒนาหลักสูตรและสื่อเป็น Package เป็นราย

บริบทประเทศสมาชิก อาเซียน 10 ประเทศ	แนวโน้มความต้องการ ด้านกำลังคนระดับพื้นฐาน	กลุ่มเป้าหมาย	หลักสูตร (ระยะสั้น/เร่งรัด)	หน่วยจัด	มาตรการขับเคลื่อน ที่สำคัญ
<p>ภูมิภาค</p> <p>สาธารณรัฐอินโดนีเซียเป็นประเทศหมู่เกาะขนาดใหญ่ที่สุดในโลก ประมาณ 17,000 เกาะ พื้นที่กว่า 70% ไม่มีผู้อยู่อาศัย อินโดนีเซียมีทั้งหมด 27 จังหวัด และ 2 แคว้นพิเศษ มีหมู่เกาะหลัก 5 เกาะคือ อีเรียน (Irian), ซา (Java), กาลิมันตัน (Kalimantan), สุลาเวสี (Sulawesi) และ สุมาตรา (Sumatra) เกาะชาวเป็นหมู่เกาะที่เล็กที่สุดในบรรดาเกาะทั้ง 5 เกาะ แต่ประมาณ 60 % ของประชากร 200 ล้านคน</p>	<p>6. มีจิตสำนึกในความรับผิดชอบเมืองที่ดี มีความตระหนักใ้รู้ไม่เรียน</p> <p>7. มีความรู้ด้านการส่งออกและนำเข้าสินค้า (Export and Import)</p> <p>8. มีความรู้ด้านซิปป์และโลจิสติกส์ (Shipping and Logistics)</p> <p>9. มีความรู้และทักษะในภาคอุตสาหกรรมน้ำมัน ก๊าซ พลังงาน ปิโตรเลียม เคมี</p> <p>10. มีความรู้และทักษะในภาคอุตสาหกรรม ยางพารา</p>	<p>ชาวต่างชาติ (สมาชิกอาเซียน)</p> <p>1. แรงงานต่างด้าว</p> <p>2. นักท่องเที่ยว</p> <p>3. ชาวต่างชาติที่พักอาศัยในประเทศไทย</p>	<p>1.7 หลักสูตรการใช้อินเทอร์เน็ตเพื่อการค้า</p> <p>1.8 หลักสูตรการจัดทำเว็บไซต์เบื้องต้น</p> <p>1.9 หลักสูตร e-Commerce</p> <p>1.10 หลักสูตรการตลาดเบื้องต้น เน้นการค้าที่อินโดนีเซีย</p> <p>1.11 หลักสูตรส่งออกและนำเข้าสินค้า (Export and Import)</p> <p>1.12 หลักสูตรขนส่งสินค้า (Logistic) เบื้องต้น</p> <p>1.13 หลักสูตร SME เบื้องต้น</p>	<p>1.2.4 ภาคีเครือข่ายอื่นๆ ตามมาตรา 18 (3) ของ พ.ร.บ. การศึกษาแห่งชาติ</p> <p>2. หน่วยจัดในต่างประเทศ</p> <p>2.1 ศูนย์การเรียนรู้</p> <p>2.2 สถานประกอบการ</p> <p>2.3 สถานทูต/สถานกงสุล</p> <p>2.4 หน่วยจัดในรูปแบบอื่นๆ ที่ทำ MOU ร่วมกันกับสำนักงาน กศน.</p>	<p>ประเทศสมาชิกทั้ง 10 ประเทศ</p> <p>4. แสวงหาความร่วมมือภาคีเครือข่ายกับองค์กรต่างๆ ทั้งภาครัฐและเอกชนของไทยในกลุ่มประเทศสมาชิก เพื่อขยายการจัดตั้งและสนับสนุนความพร้อมของศูนย์การเรียนรู้ในประเทศสมาชิกในการจัดการศึกษาที่สอดคล้องกับความต้องการของประเทศสมาชิกอาเซียน</p> <p>5. จัดตั้งกลุ่มงานหรือส่วนงานที่มีภารกิจรับผิดชอบงานด้าน</p>

บริบทประเทศสมาชิก อาเซียน 10 ประเทศ	แนวโน้มความต้องการ ด้านกำลังคนระดับพื้นฐาน	กลุ่มเป้าหมาย	หลักสูตร (ระยะสั้น/เร่งรัด)	หน่วยจัด	มาตรการขับเคลื่อน ที่สำคัญ
<p>อาศัยอยู่บนเกาะนี้ และ มีพรมแดนติดกับประเทศ มาเลเซีย ปาปัวนิวกินีและ ติมอร์เลสเต เกาะที่ใหญ่ที่สุด คือ สุมาตรา กุรุงจาการ์ตา เป็นเมืองหลวงตั้งอยู่บน เกาะชวา ทิศเหนือติดกับ ทะเลจีนใต้และมหาสมุทร แปซิฟิก ทิศตะวันตกเฉียงใต้ ติดกับมหาสมุทรอินเดีย ทิศตะวันออกติดกับ ติมอร์เลสเตและปาปัวนิวกินี และทิศใต้ติดกับทะเลติมอร์</p> <p>ภาษา ใช้ภาษาอินโดนีเซีย (Bahasa Indonesia) เป็นภาษาราชการ</p>	<p>11. มีความรู้และทักษะ ด้านการผลิตอุปกรณ์ เครื่องใช้ไฟฟ้าและ อิเล็กทรอนิกส์</p>		<p>1.14 หลักสูตรนักเรียน มีอาชีพ</p> <p>1.15 หลักสูตรการผลิต ผลิตภัณฑ์ชุมชน</p> <p>1.16 หลักสูตรการ แปรรูปอาหารและผลไม้ ในระดับวิสาหกิจชุมชน</p> <p>1.17 หลักสูตรการ แปรรูปอาหารฮาลาล</p> <p>1.18 หลักสูตรการผลิต เครื่องเทศและการบรรจุ หีบห่อ</p> <p>1.19 หลักสูตรการ ออกแบบและผลิต บรรจุภัณฑ์</p> <p>1.20 หลักสูตรฝึก อบรมทักษะที่เกี่ยวข้อง กับในภาคอุตสาหกรรม ต่างๆ</p>		<p>อาเซียนระดับอำเภอ/ จังหวัด/ ภาค โดย เชื่อมโยงการทำงานกับ หน่วยงานส่วนกลางที่ เกี่ยวข้องอย่างเป็นระบบ และมีโอกาสแลกเปลี่ยน ข้อมูลอย่างหลากหลาย ประสบการณ์การดำเนิน งาน อุปรสรศ ปัญหา ฯลฯ เพื่อการพัฒนา อย่างต่อเนื่อง</p> <p>6. จัดทำระบบฐาน ข้อมูลเกี่ยวกับประเทศ สมาชิกอาเซียนและการ จัดการศึกษาเกี่ยวกับ อาเซียนที่เชื่อมโยงกัน ทุกระดับ รวมทั้งหน่วย จัดทั้งในและต่างประเทศ</p>

บริบทประเทศสมาชิก อาเซียน 10 ประเทศ	แนวโน้มความต้องการ ด้านกำลังคนระดับพื้นฐาน	กลุ่มเป้าหมาย	หลักสูตร (ระยะสั้น/เร่งรัด)	หน่วยจัด	มาตรการขับเคลื่อน ที่สำคัญ
ศาสนา ประชากรนับถือศาสนา อิสลามร้อยละ 85.2 การเมืองการปกครอง ปกครองโดยระบอบ สาธารณรัฐแบบ ประชาธิปไตย มี ประธานาธิบดีเป็นประมุข และหัวหน้าฝ่ายบริหาร เศรษฐกิจการค้า มีเศรษฐกิจแบบ Market-based ที่ใหญ่ที่สุด ในเอเชียตะวันออกเฉียงใต้ โครงสร้างทางเศรษฐกิจของ อินโดนีเซีย มี 3 สาขา คือ ภาคเกษตร ประมงและป่าไม้ ภาคอุตสาหกรรม			1.21 หลักสูตรการ ออกแบบและตัดเย็บ เสื้อผ้า ทำหมวกกะปิเยาะ เสื้อผ้าสำหรับชาวมุสลิม 1.22 หลักสูตรช่าง อิเล็กทรอนิกส์ 2. ประชาชนอินโดนีเซีย 2.1 หลักสูตรส่งเสริม การรู้หนังสือไทย 2.2 หลักสูตรภาษาไทย เพื่อการสื่อสาร 2.3 กฎหมายที่ควรรู้ (กฎหมายเบื้องต้น / กฎหมายในชีวิตประจำวัน วัน/ กฎจราจร)		7. ประสานกับองค์กร ภาครัฐและเอกชนที่มี บทบาทภารกิจใน การพัฒนากำลังคน การค้า และการลงทุน จัดกิจกรรม Road Show เพื่อสนับสนุน การพัฒนากำลังคน ระดับพื้นฐานที่สอดคล้อง กับความต้องการของ ประเทศสมาชิกอาเซียน โดยหน่วยงาน กศน. ทุกระดับ 8. จัดให้มีโครงการ แลกเปลี่ยนบุคลากร ทางการศึกษาเพื่อ อาเซียนระหว่างประเทศ

บริบทประเทศสมาชิก อาเซียน 10 ประเทศ และการก่อสร้าง และภาค บริการ รัฐบาลมีบทบาท สำคัญในการดูแลจัดการเรื่อง ราคาของผลิตภัณฑ์พื้นฐาน เช่น เชื้อเพลิง ข้าวและ ไฟฟ้าเศรษฐกิจของประเทศ ขึ้นอยู่กับการทำเหมือง แร่ ภาคอุตสาหกรรมและ สาธารณูปโภค ผลิตภัณฑ์ นำเข้าที่สำคัญ ได้แก่ น้ำมันเหล็ก ท่อเหล็ก และผลิตภัณฑ์เหล็ก สิ่งทอ เคมีภัณฑ์ ผลิตภัณฑ์ส่งออกที่สำคัญ ได้แก่ ก๊าซธรรมชาติ แร่ธาตุ ถ่านหิน เครื่องใช้ไฟฟ้า ยางพารา ตลาดนำเข้า	แนวโน้มความต้องการ ด้านกำลังคนระดับพื้นฐาน	กลุ่มเป้าหมาย	หลักสูตร (ระยะสั้น/เร่งรัด)	หน่วยจัด	มาตรการขับเคลื่อน ที่สำคัญ
			2.4 หลักสูตรพัฒนา ทักษะชีวิต (วัฒนธรรม ไทย ประเพณี สุขศึกษา ไทยศึกษา)		สมาชิก หรือระบบ ทวิภาคีทางการศึกษา เพื่อยกระดับทักษะ ทางภาษาต่างประเทศ ความรู้ ประสบการณ์ และแนวคิดเชิงวิสัยทัศน์ ในการจัดการศึกษาเพื่อ อาเซียนเชิงอนาคตอย่าง ต่อเนื่อง 9. จัดทำกฎหมายการ ศึกษาและระเบียบต่างๆ ที่เกี่ยวข้องในการจัดการ ศึกษานอกระบบตาม หลักสูตรต่างๆ สำหรับ ประชากรของประเทศ สมาชิกที่อาศัยอยู่ใน ประเทศไทย

บริบทประเทศสมาชิก อาเซียน 10 ประเทศ	แนวโน้มความต้องการ ด้านกำลังคนระดับพื้นฐาน	กลุ่มเป้าหมาย	หลักสูตร (ระยะสั้น/เร่งรัด)	หน่วยจัด	มาตรการขับเคลื่อน ที่สำคัญ
<p>ที่สำคัญ ได้แก่ สิงคโปร์ ญี่ปุ่น จีน สหรัฐ อเมริกา และตลาดส่งออกที่สำคัญ ได้แก่ สหภาพยุโรป ญี่ปุ่น สหรัฐ อเมริกา จีน</p> <p>การศึกษา</p> <p>ระบบการศึกษาในโรงเรียน ประกอบด้วยระดับการ ศึกษาชั้นต่างๆ ดังนี้ การ ศึกษาขั้นพื้นฐาน การศึกษา ชั้นมัธยมและการศึกษา ระดับสูง และ ยังมีการศึกษา ก่อนวัยเรียน เพื่อเตรียม ความพร้อมของเด็ก</p> <p>การศึกษาระดับมัธยมศึกษา ทั่วไปเป็นการจัดการศึกษา หลักสูตรวิชาการสอนทั่วไป และการสอนเฉพาะวิชาเพื่อ</p>					<p>10. กำหนดกรอบ สมรรถนะและมาตรฐาน ผู้จบหลักสูตรทุก หลักสูตรสำหรับกำลัง แรงงานระดับพื้นฐาน เพื่อรองรับหรือตอบ สนองความต้องการ กำลังแรงงานระดับ ดังกล่าวของประเทศ สมาชิกอาเซียนทุก ประเทศ</p> <p>11. จัดทำข้อเสนอ นโยบายการจัดการ ศึกษาของสำนักงาน กศน. ที่สอดคล้องกับความ ต้องการของประเทศ สมาชิกอาเซียนหรือ บรรจุเป็นแผนหรือ</p>

บริบทประเทศสมาชิก อาเซียน 10 ประเทศ	แนวโน้มความต้องการ ด้านกำลังคนระดับพื้นฐาน	กลุ่มเป้าหมาย	หลักสูตร (ระยะสั้น/เร่งรัด)	หน่วยจัด	มาตรการขับเคลื่อน ที่สำคัญ
เตรียมความรู้และพัฒนาทักษะสำหรับการศึกษาระดับอุดมศึกษา การศึกษาระดับมัธยมศึกษา ทางวิชาชีพ เป็นการจัดการศึกษาที่เหมาะสมสำหรับผู้ต้องการเข้าสู่วิชาชีพแยกสาขาวิชาชีพต่างๆ ออกเป็น 6 กลุ่มตั้งนี้ เกษตรกรรม และการป่าไม้ เทคโนโลยี และอุตสาหกรรม ธุรกิจและการจัดการความเป็นอยู่ของชุมชน การท่องเที่ยวและศิลปหัตถกรรม การศึกษาระดับมัธยมศึกษา ด้านศาสนาเป็นการจัดการศึกษาด้านศาสนาโดยเฉพาะ					นโยบายระดับกระทรวงในการประชุมระดับอาวุโสด้านการศึกษา หรือ HOM (High Official Meeting) ของประเทศสมาชิกอาเซียน 12. จัดทำ Roadmap การติดตามและประเมินผลการจัดการศึกษาที่รองรับความต้องการของประเทศสมาชิกอาเซียน ทุกหลักสูตร/กิจกรรม ในระดับ Macroscopic ทั้งภาพรวม 10 ประเทศ และรายประเทศสมาชิก อาเซียนตามนโยบาย และแผนงาน/โครงการ

บริบทประเทศสมาชิก อาเซียน 10 ประเทศ	แนวโน้มความต้องการ ด้านกำลังคนระดับพื้นฐาน	กลุ่มเป้าหมาย	หลักสูตร (ระยะสั้น/เร่งรัด)	หน่วยจัด	มาตรการขับเคลื่อน ที่สำคัญ
<p>การศึกษาระดับมัธยมศึกษา แบบบริการ เป็นการจัดการศึกษา ศึกษาเพื่อเตรียมความรู้ ความสามารถสำหรับผู้ จะ เข้าเป็นพนักงานหรือ ข้าราชการ</p> <p>การศึกษาระดับมัธยมศึกษา พิเศษเป็นการจัดการศึกษา สำหรับนักเรียนที่พิการทาง ร่างกายและจิตใจ</p> <p>การศึกษานอกระบบโรงเรียน การศึกษานอกระบบของ อินโดนีเซียเป็นการศึกษาที่ จัดให้กับสมาชิกในชุมชนที่ ต้องการรับบริการทางการ ศึกษา ซึ่งทำหน้าที่ทดแทน เต็มเต็ม และเสริมการศึกษา ในระบบ ตามกรอบการ</p>					<p>ที่กำหนดไว้และนำไป วางแผนพัฒนาอย่างเป็น ระบบ</p>

บริบทประเทศสมาชิก อาเซียน 10 ประเทศ	แนวโน้มความต้องการ ด้านกำลังคนระดับพื้นฐาน	กลุ่มเป้าหมาย	หลักสูตร (ระยะสั้น/เร่งรัด)	หน่วยจัด	มาตรการขับเคลื่อน ที่สำคัญ
ส่งเสริมการศึกษาตลอดชีวิต การศึกษานอกระบบมี จุดมุ่งหมายเพื่อพัฒนา ขีดความสามารถของผู้เรียน โดยเน้นให้ผู้เรียนได้รับความ รู้และทักษะอาชีพ ตลอด จนพัฒนาบุคลิกภาพและ ทัศนคติที่ดีต่ออาชีพ การ ศึกษานอกระบบประกอบด้วย ด้วย การศึกษาทักษะชีวิต การศึกษาระดับมัธยม การศึกษา เยาวชน การศึกษาเพื่อเสริม สร้างพลังของสตรี การศึกษา เพื่อการรู้หนังสือ การฝึก อาชีพและการฝึกงาน การศึกษาย่อย					

บริบทประเทศสมาชิก อาเซียน 10 ประเทศ	แนวโน้มความต้องการ ด้านกำลังคนระดับพื้นฐาน	กลุ่มเป้าหมาย	หลักสูตร (ระยะสั้น/เร่งรัด)	หน่วยจัด	มาตรการขับเคลื่อน ที่สำคัญ
<p>ศูนย์การเรียนรู้ชุมชน (ศรช.) ในอินโดนีเซีย</p> <p>อินโดนีเซียมีศูนย์การเรียนรู้ ชุมชน (ศรช.) มากกว่า 1,500 แห่ง ทั่วประเทศ มี รูปแบบการดำเนินการหลากหลาย หลายขึ้นอยู่กับลักษณะของ ชุมชน โครงการหลักที่ศูนย์ การเรียนรู้ชุมชนได้ดำเนินการ การ ได้แก่ การรู้หนังสือแบบ เบ็ดเสร็จ การศึกษาและการ ดูแลเด็กปฐมวัย โครงการ ศึกษาเทียบเท่าการศึกษา ขั้นพื้นฐาน การอบรมทักษะ อาชีพ การอบรมการเป็น ผู้ประกอบการ ก็พและ</p>					

บริบทประเทศสมาชิก อาเซียน 10 ประเทศ	แนวโน้มความต้องการ ด้านกำลังคนระดับพื้นฐาน	กลุ่มเป้าหมาย	หลักสูตร (ระยะสั้น/เร่งรัด)	หน่วยจัด	มาตรการขับเคลื่อน ที่สำคัญ
<p>เน้นพัฒนาการ และการศึกษา ของสตรี รวมถึงได้รับ การสนับสนุนโดย NGO วัตถุประสงค์หลักของ ศรช. คือ เพื่อส่งเสริมการรู้หนังสือ ขั้นพื้นฐานและการศึกษา นอกระบบ เพื่อลดปัญหา การศึกษานอกระบบของประเทศ เพื่อ ให้ประชาชนชาวอินโดนีเซีย ได้รับการศึกษาภาคบังคับ 9 ปี จัดโปรแกรมการศึกษา เทียบเท่าให้แก่คนทุพวิ รจนถึงเด็กวัยเรียน หลักสูตร ที่จัดทำโดย ศรช. เช่น การฝึกอบรมทักษะ ผู้ประกอบการ และหลักสูตร การสร้างรายได้ การจัด</p>					

บริบทประเทศสมาชิก อาเซียน 10 ประเทศ	แนวโน้มความต้องการ ด้านกำลังคนระดับพื้นฐาน	กลุ่มเป้าหมาย	หลักสูตร (ระยะสั้น/เร่งรัด)	หน่วยจัด	มาตรการขับเคลื่อน ที่สำคัญ
ความยากจน งานอนาถมัย เช่น การป้องกัน HIV/AIDS ซึ่งรัฐบาลได้ตระหนักและ เห็นว่า ศรช. เป็นหนึ่งใน องค์ประกอบสำคัญของ ความพยายามด้านการศึกษา ของประเทศ					

บริบทประเทศสมาชิก อาเซียน 10 ประเทศ	แนวโน้มความต้องการ ด้านกำลังคนระดับพื้นฐาน	กลุ่มเป้าหมาย	หลักสูตร (ระยะสั้น/เร่งรัด)	หน่วยจัด	มาตรการขับเคลื่อน ที่สำคัญ
สาธารณรัฐประชาธิปไตย ประชาชนลาว ประชากร ประชากรจำนวน 6,477,211 คน (สถิติปี พ.ศ. 2554) อัตราการเติบโต ของประชากร 1.684% แบ่งออกเป็น 3 ช่วงอายุ ช่วงอายุ 0 - 14 ปี ชาย 1,197,579 คน หญิง 1,181,523 คน ช่วงอายุ 15 - 64 ปี ชาย 1,908,176 คน หญิง 1,950,544 คน อายุตั้งแต่ 65 ปีขึ้นไป ชาย 107,876 คน หญิง 131,513 คน	1. มีความรู้และทักษะการใช้ภาษาอังกฤษเพื่อการสื่อสาร 2. มีความรู้และทักษะการใช้ภาษา และมีความเข้าใจหลักศาสนา ประเพณี ศิลปะและวัฒนธรรมลาว 3. มีความรู้ ความเข้าใจเกี่ยวกับกฎหมายเบื้องต้นที่จำเป็น 4. มีความรู้และทักษะการใช้คอมพิวเตอร์ เทคโนโลยีสารสนเทศและการสื่อสาร 5. มีความรู้และทักษะในการรับมือกับสถานการณ์ภัยพิบัติทางธรรมชาติ	ประชาชนไทย 1. ผู้ที่ต้องการออกไปทำงานในอาเซียน 2. ผู้ที่ต้องการทำงานในประเทศไทย 3. ผู้ทำงานด้านบริการที่เกี่ยวข้องกับชาวต่างชาติ 4. รับจ้าง/แรงงานที่ตอบสนองฐานการผลิต 5. ผู้ที่มีแรงงานต่างดาวในสังกัด 6. ประชาชนทั่วไป	1. ประชาชนไทย 1.1 หลักสูตรภาษาอังกฤษเพื่อการสื่อสาร 1.2 หลักสูตรภาษาและวัฒนธรรมลาวเบื้องต้น 1.3 หลักสูตรภาษาลาวเพื่อการค้า 1.4 หลักสูตรกฎหมายเบื้องต้น 1.5 หลักสูตรการใช้คอมพิวเตอร์เบื้องต้น 1.6 หลักสูตรการใช้อินเทอร์เน็ตเพื่อการเรียนรู้ 1.7 หลักสูตรการใช้อินเทอร์เน็ตเพื่อการขายสินค้า	1. หน่วยจัดในประเทศ 1.1 หน่วยจัด กศน. 1.1.1 กศน.ตำบล/แขวง 1.1.2 ศูนย์ฝึกอาชีพชุมชน 1.1.3 ห้องสมุดประชาชน 1.1.4 หน่วยจัดรูปแบบอื่นๆ 1.2 หน่วยจัดภาคีเครือข่าย 1.2.1 สถานประกอบการ 1.2.2 ครอบครัวยุวมชน 1.2.3 ชุมชน	1. กำหนดนโยบายและจุดเน้นการดำเนินงานของ กศน. โดยมีแผนงาน/โครงการรองรับที่ชัดเจน 2. พัฒนาคู่มือและบุคลากรทางการศึกษาของหน่วยงาน/สถานศึกษาทุกระดับ ให้มีความพร้อม สามารถส่งเสริมสนับสนุนการจัดการศึกษาตามนโยบาย แผนงาน/โครงการที่กำหนดไว้ 3. จัดทำแผนพัฒนาอย่างมีประสิทธิภาพ 4. จัดทำแผนพัฒนาหลักสูตรและสื่อเป็น Package เป็นราย

บริบทประเทศสมาชิก อาเซียน 10 ประเทศ	แนวโน้มความต้องการ ด้านกำลังคนระดับพื้นฐาน	กลุ่มเป้าหมาย	หลักสูตร (ระยะสั้น/เร่งรัด)	หน่วยจัด	มาตรการขับเคลื่อน ที่สำคัญ
<p>ภูมิภาค</p> <p>ส่วนใหญ่เป็นภูเขาและที่ราบสูง ไม่มีทางออกสู่ทะเล โดยทิศเหนือติดกับจีน ทิศตะวันตกติดกับเมียนมาร์ และไทย ทิศตะวันออกติดกับเวียดนาม และทิศใต้ติดกับกัมพูชา</p> <p>ทรัพยากรธรรมชาติ</p> <p>มีความอุดมสมบูรณ์ทางธรรมชาติ ป่าไม้ ไม่เคยเฉพะาะน้ำ และแร่ธาตุทองคำ อัญมณี</p> <p>ภาษา</p> <p>ใช้ภาษาลาวเป็นภาษาราชการ</p>	<p>6. มีจิตสำนึกในความรับผิดชอบต่อสังคมที่ดี มีความตระหนักใฝ่รู้ ใฝ่เรียน</p> <p>7. มีความรู้ด้านการส่งออกและนำเข้าสินค้า (Export and Import)</p> <p>8. มีความรู้ด้านซัพปิงและโลจิสติกส์ (Shipping and Logistics)</p> <p>9. มีความรู้และทักษะอาชีพด้านเกษตรกรรม ได้แก่ เกษตรกรรมชาติเลี้ยงไก่ เพาะเห็ด</p> <p>10. มีความรู้และทักษะอาชีพด้านช่างเทคนิค ได้แก่ ช่างไฟฟ้าที่มีถือือือช้อมูลคอมพิวเตอร์</p>		<p>1.8 หลักสูตรการจัดทำเว็บไซต์เบื้องต้น</p> <p>1.9 หลักสูตร e-Commerce</p> <p>1.10 หลักสูตรตลาดเบื้องต้น เน้นการค้าที่สบป.ลาว</p> <p>1.11 หลักสูตรการส่งออกและนำเข้าสินค้า (Export and Import)</p> <p>1.12 หลักสูตรขนส่งสินค้า (Logistic) เบื้องต้น</p> <p>1.13 หลักสูตร SME เบื้องต้น</p> <p>1.14 หลักสูตรนักขายมืออาชีพ</p> <p>1.15 หลักสูตรการผลิตผลิตภัณฑ์ชุมชน</p>		<p>ประเทศสมาชิกทั้ง 10 ประเทศ</p> <p>4. แสวงหาความร่วมมือภาคีเครือข่ายกับองค์กรต่างๆ ทั้งภาครัฐและเอกชนของไทยในกลุ่มประเทศสมาชิก เพื่อขยายการจัดตั้งและสนับสนุนความพร้อมของศูนย์การเรียนรู้ในประเทศสมาชิกในการจัดการศึกษาที่สอดคล้องกับความต้องการของประเทศสมาชิกอาเซียน</p> <p>5. จัดตั้งกลุ่มงานหรือส่วนงานที่มีภารกิจรับผิดชอบงานด้านอาเซียน ผลิตขอบบงานด้านอาเซียนระดับอำเภอ/ จังหวัด/</p>

บริบทประเทศสมาชิก อาเซียน 10 ประเทศ	แนวโน้มความต้องการ ด้านกำลังคนระดับพื้นฐาน	กลุ่มเป้าหมาย	หลักสูตร (ระยะสั้น/เร่งรัด)	หน่วยจัด	มาตรการขับเคลื่อน ที่สำคัญ
ศาสนา ส่วนใหญ่นับถือศาสนาพุทธ นิกายเถรวาท รองลงมา นับถือผี ศาสนาคริสต์ และ อื่นๆ การเมืองการปกครอง ปกครองโดยระบอบ สังคมนิยม ประมุขคือ ประธานาธิบดี สปป.ลาว และนายกรัฐมนตรี ทำหน้าที่บริหาร การเมือง ของสปป.ลาว ถือว่านิ่งและ มีเสถียรภาพ	11. มีความรู้และทักษะ อาชีพด้านช่างก่อสร้าง เช่น ช่างไม้ ช่างปูน ช่าง ทาสี ช่างกระเบื้อง 12. มีความรู้และทักษะ อาชีพด้านช่างทำ/ ออกแบบ เครื่องประดับ อัญมณี		1.16 หลักสูตรการ แปรรูปอาหารและผลไม้ ในระดับวิชาชีพชุมชน 1.17 หลักสูตรการ ออกแบบและผลิต บรรจุภัณฑ์ 1.18 หลักสูตร โหมดเสตย์ 1.19 หลักสูตร มัคคุเทศก์ท้องถิ่น 1.20 หลักสูตรพัฒนา วิทยากรวิชาชีพมืออาชีพ 1.21 หลักสูตรอาหาร ไทยและพ่อครัว/แม่ครัว ภัตตาคารอาหารไทย		ภาค โดยเชื่อมโยงการ ทำงานกับหน่วยงาน ส่วนกลางที่เกี่ยวข้อง อย่างเป็นระบบและมี การแลกเปลี่ยนข้อมูล อย่างหลากหลาย ประสบการณ์การ ดำเนินงาน อุปสรรค ปัญหา ฯลฯ เพื่อการ พัฒนางานอย่างต่อเนื่อง 6. จัดทำระบบฐาน ข้อมูลเกี่ยวกับประเทศ สมาชิกอาเซียนและ การจัดการศึกษาเกี่ยว กับอาเซียนที่เชื่อมโยงกัน ทุกระดับ รวมทั้งหน่วย จัดทำในและต่างประเทศ

บริบทประเทศสมาชิก อาเซียน 10 ประเทศ	แนวโน้มความต้องการ ด้านกำลังคนระดับพื้นฐาน	กลุ่มเป้าหมาย	หลักสูตร (ระยะสั้น/เร่งรัด)	หน่วยจัด	มาตรการขับเคลื่อน ที่สำคัญ
<p>เศรษฐกิจการค้า</p> <p>เศรษฐกิจเกิดจากการส่งออก ทรัพยากรเป็นหลัก และมีค่าจ้างแรงงานต่ำ ทำให้หลายประเทศเข้าไป ลงทุน สินค้านำเข้าสำคัญ ได้แก่ รถจักรยานยนต์และ ส่วนประกอบ เครื่องใช้ไฟฟ้า เครื่องอุปโภคบริโภค</p> <p>สินค้าส่งออกสำคัญ ได้แก่ ไม้ซุง ไม้แปรรูป ผลิตภัณฑ์ ไม้ สินแร่ เศษโลหะ</p> <p>ถ่านหิน เสื้อผ้าสำเร็จรูป และคู่ค้าส่งออกที่สำคัญ ได้แก่ ไทย จีน เวียดนาม</p>	<p>1.22 หลักสูตร สารพัดช่าง เช่น ซ่อม เครื่องยนต์ จักรยานยนต์ ช่างก่อสร้าง</p> <p>1.23 หลักสูตรการ พัฒนาชุมชนเพื่อความ ยั่งยืนและสันติสุขของ อาเซียน</p> <p>2. ประชาชน สป.ลาว</p> <p>2.1 หลักสูตรส่งเสริม การรู้หนังสือไทย</p> <p>2.2 หลักสูตรภาษาไทย เพื่อการสื่อสาร</p> <p>2.3 กฎหมายที่ควรรู้ (กฎหมายเบื้องต้น / กฎหมายในชีวิต ประจำวัน/ กฎจราจร)</p>	<p>7. ประสานกับองค์กร ภาครัฐและเอกชนที่มี บทบาทภารกิจในการ พัฒนากำลังคน การค้า และการลงทุน จัด กิจกรรม Road Show เพื่อสนับสนุนการพัฒนา กำลังคนระดับพื้นฐานที่ สอดคล้องกับความต้องการ ของประเทศสมาชิก อาเซียน โดยหน่วยงาน กศน. ทุกระดับ</p> <p>8. จัดให้มีโครงการ แลกเปลี่ยนบุคลากร ทางการศึกษาเพื่อ อาเซียนระหว่างประเทศ สมาชิก หรือระบบ ทวิภาคีทางการศึกษา</p>			

บริบทประเทศสมาชิก อาเซียน 10 ประเทศ	แนวโน้มความต้องการ ด้านกำลังคนระดับพื้นฐาน	กลุ่มเป้าหมาย	หลักสูตร (ระยะสั้น/เร่งรัด)	หน่วยจัด	มาตรการขับเคลื่อน ที่สำคัญ
การศึกษา ระบบการศึกษาขั้นพื้นฐาน เป็นแบบ 12 ปี คือระบบ 5:4:3 และตามในกรอบ การพัฒนาการศึกษาของ สปบ. ลาว มีความจำเป็นที่ ต้องได้รับการแก้ไข ดังนี้ 1. ปรับปรุงคุณภาพทั่วทั้ง ระบบการศึกษา รวมทั้ง คุณภาพของการบรรจุครู การฝึกอบรมครู การโยกย้าย ครูและการรักษาครู 2. สร้างความเข้มแข็งแก่ ระบบสร้างครูอย่างจริงจัง และเป็นรูปธรรม 3. รับประทานให้ทุกคนเรียน จบชั้นประถมศึกษาทั่วไป ปี ค.ศ. 2015			2.4 หลักสูตรพัฒนา ทักษะชีวิต (วัฒนธรรม ไทย ประเพณี สุขศึกษา ไทยศึกษา) 2.5 หลักสูตรเกษตร ธรรมชาติบนพื้นฐานของ หลักปรัชญาเศรษฐกิจ พอเพียง 2.6 หลักสูตรโฮมสเตย์ 2.7 หลักสูตรช่างซ่อม จักรยานยนต์ 2.8 หลักสูตรช่างซ่อม คอมพิวเตอร์ 2.9 หลักสูตรอาชีพช่าง ก่อสร้าง เช่น ช่างไม้ ช่างปูน ช่างทาสี ช่างกระเบื้อง 2.10 หลักสูตรการ บริบาลเด็กและผู้สูงอายุ		เพื่อยกระดับทักษะ ทางภาษาต่างประเทศ ความรู้ ประสบการณ์ และแนวคิดเชิงวิสัยทัศน์ ในการจัดการศึกษา เพื่ออาเซียนเชิงอนาคต อย่างต่อเนื่อง 9. จัดทำกฎหมายการ ศึกษาและระเบียบต่าง ๆ ที่เกี่ยวข้องในการจัดการ ศึกษาจากระบบตาม หลักสูตรต่างๆ สำหรับ ประชากรของประเทศ สมาชิกที่อาศัยอยู่ใน ประเทศไทย 10. กำหนดกรอบ สมรรถนะและมาตรฐาน ผู้จบหลักสูตรทุก หลักสูตรสำหรับกำลัง

บริบทประเทศสมาชิก อาเซียน 10 ประเทศ	แนวโน้มความต้องการ ด้านกำลังคนระดับพื้นฐาน	กลุ่มเป้าหมาย	หลักสูตร (ระยะสั้น/เร่งรัด)	หน่วยจัด	มาตรการขับเคลื่อน ที่สำคัญ
4. ขยายโรงเรียนชั้นมัธยมศึกษาที่ละก้าว 5. สร้างความเข้มแข็งให้แก่ การคุ้มครองการศึกษา รวมทั้งการ สร้างขีดความสามารถทางการ จัดการเรียนการสอนตาม ความต้องการจัดการแบบ บูรณาการ และการบริหาร จัดการคุ้มครองบุคลากร ด้านการศึกษา 6. ส่งเสริมการเรียนรู้ร่วมกันที่ สามารถให้ประชาชนกลุ่ม ด้อยโอกาสได้รับการศึกษา ที่มีคุณภาพ 7. ทำให้การศึกษา และการ ทำงานมีความสอดคล้อง กัน รวมทั้งการพัฒนาวิชาชีพ เพื่อตอบสนองความต้องการ ของตลาดแรงงาน และการ สร้างงานทั่วประเทศ	**** หลักสูตร 2.5 - 2.10 เป็นโครงการรองรับ ซึ่งเป็นไปตามกฎบัตร อาเซียน				แรงงานระดับพื้นฐาน เพื่อรองรับหรือตอบ สนองความต้องการ กำลังแรงงานระดับ ดังกล่าวของประเทศ สมาชิกอาเซียนทุก ประเทศ 11. จัดทำข้อเสนอ นโยบายการจัดการ ศึกษาของสำนักงาน กศน. ที่สอดคล้องกับความ ต้องการของประเทศ สมาชิกอาเซียนหรือ บรรจุเป็นแผนหรือ นโยบายระดับกระทรวง ในการประชุมระดับ อาวุโสทางการศึกษา หรือ HOM (High Official Meeting) ของ ประเทศสมาชิกอาเซียน

บริบทประเทศสมาชิกอาเซียน 10 ประเทศ	แนวโน้มความต้องทางด้านกำลังคนระดับพื้นฐาน	กลุ่มเป้าหมาย	หลักสูตร (ระยะสั้น/เร่งรัด)	หน่วยจัด	มาตรการขับเคลื่อนที่สำคัญ
					12. จัดทำ Roadmap การติดตามและประเมินผลการจัดการศึกษาที่รองรับความต้องการของประเทศไทยอาเซียน ทุกหลักสูตร/กิจกรรม ในระดับ Macroscopic ทั้งภาพรวม 10 ประเทศ และรายประเทศสมาชิก อาเซียนตามนโยบาย และแผนงาน/โครงการ ที่กำหนดไว้และนำผลไปวางแผนพัฒนาอย่างเป็นระบบ

บริบทประเทศสมาชิก อาเซียน 10 ประเทศ	แนวโน้มความท้าทาย ด้านกำลังคนระดับพื้นฐาน	กลุ่มเป้าหมาย	หลักสูตร (ระยะสั้น/เร่งรัด)	หน่วยจัด	มาตรการขับเคลื่อน ที่สำคัญ
ประเทศมาเลเซีย ประชากร ประเทศมาเลเซียมีประชากร จำนวน 28,728,600 คน (สถิติปี พ.ศ. 2554) แบ่งออกเป็น 3 ช่วงอายุ ดังนี้ ช่วงอายุ 0 - 14 ปี เป็นชาย 4,374,495 คน หญิง 4,132,009 คน ช่วงอายุ 15 - 64 ปี เป็นชาย 9,539,972 คน หญิง 9,253,574 คน อายุตั้งแต่ 65 ปีขึ้นไป เป็นชาย 672,581 คน หญิง 755,976 คน	1. มีความรู้และทักษะการใช้ภาษาอังกฤษเพื่อการสื่อสาร 2. มีความรู้และทักษะการใช้ภาษามาเลย์ จีน และมีความเข้าใจหลักศาสนา ประเพณี ศิลปะและวัฒนธรรมมาเลเซีย 3. มีความรู้ ความเข้าใจเกี่ยวกับกฎหมายเบื้องต้น ที่จำเป็น 4. มีความรู้และทักษะการใช้คอมพิวเตอร์ เทคโนโลยีสารสนเทศและการสื่อสาร	ประชาชนไทย 1. ผู้ที่ต้องการออกไปทำงานในอาเซียน 2. ผู้ที่ต้องการทำงานในประเทศไทย 3. ผู้ทำงานด้านบริการที่เกี่ยวข้องกับชาวต่างชาติ 4. รับจ้าง/แรงงานที่ตอบสนองฐานการผลิต 5. ผู้ที่มีแรงงานต่างด้าวในสังกัด 6. ประชาชนทั่วไป	1. ประชาชนไทย 1.1 หลักสูตรภาษาอังกฤษเพื่อการสื่อสาร 1.2 หลักสูตรภาษามาเลย์ และวัฒนธรรมมาเลเซียเบื้องต้น 1.3 หลักสูตรภาษามาเลย์เพื่อการค้า 1.4 หลักสูตรกฎหมายเบื้องต้น 1.5 หลักสูตรการใช้คอมพิวเตอร์เบื้องต้น 1.6 หลักสูตรการใช้อินเทอร์เน็ตเพื่อการเรียนรู้	1.หน่วยจัดในประเทศ 1.1 หน่วยจัด กศน. 1.1.1 กศน. ตำบล/แขวง 1.1.2 ศูนย์ฝึกอาชีพชุมชน 1.1.3 ห้องสมุดประชาชน 1.1.4 หน่วยจัดรูปแบบอื่นๆ 1.2 หน่วยจัดภาคีเครือข่าย 1.2.1 สถานประกอบการ 1.2.2 ครอบครั 1.2.3 ชุมชน	1. กำหนดนโยบายและจุดเน้นการดำเนินงานของ กศน. โดยมีแผนงาน/โครงการรองรับที่ชัดเจน 2. พัฒนาคู่มือและบุคลากรทางการศึกษาของหน่วยงาน/สถานศึกษาทุกระดับ ให้มีความพร้อม สามารถส่งเสริมสนับสนุนการจัดการศึกษาตามนโยบาย แผนงาน/โครงการที่กำหนดได้อย่างมีประสิทธิภาพ

บริบทประเทศไทย อาเซียน 10 ประเทศ	แนวโน้มความต้องการ ด้านกำลังคนระดับพื้นฐาน	กลุ่มเป้าหมาย	หลักสูตร (ระยะสั้น/เร่งรัด)	หน่วยจัด	มาตรการขับเคลื่อน ที่สำคัญ
ภูมิภาค ตั้งอยู่ในเขตเส้นศูนย์สูตร พื้นที่ส่วนใหญ่เป็นป่าดิบชื้น ประกอบด้วยดินแดนสอง ส่วนคือ มาเลเซียตะวันตก ตั้งอยู่บนคาบสมุทรมาลายู มีทิศเหนือติดกับประเทศไทย ทิศใต้ติดกับสิงคโปร์ ทิศตะวันออกติดกับทะเลจีนใต้ ทิศตะวันตกติดทะเล อันดามันและช่องแคบ มะละกา และส่วนมาเลเซีย ตะวันออกตั้งอยู่บนเกาะ บอร์เนียว (กาลิมันตัน) มี บรูไนแทรกอยู่ทางตอนเหนือ ทิศเหนือติดทะเลจีนใต้ ทิศใต้ติดอินโดนีเซีย ทิศตะวันออกติดทะเลชงเลอ และไต้หวันฟิลิปปินส์ ทิศตะวันตกติดทะเลจีนใต้	5. มีความรู้และทักษะใน การรับมือกับสถานการณ์ ภัยพิบัติทางธรรมชาติ 6. มีจิตสำนึกในความ เป็นพลเมืองที่ดี มีความ ตระหนักในรู้ ใฝ่เรียน 7. มีความรู้ด้านการส่ง ออกและนำเข้าสินค้า (Export and Import) 8. มีความรู้ด้านซัพปิง และโลจิสติกส์ (Shipping and Logistics) 8. มีความรู้และทักษะที่ เกี่ยวข้องกับภาคเกษตร (ยาง ปาล์ม กาแฟ ฯลฯ) 9. มีความรู้ ทักษะ เกี่ยวข้องกับภาคอุตสาหกรรม กรรมนำมันปาล์ม ยาง กาแฟ ฯลฯ	ชาวต่างชาติ (สมาชิกอาเซียน) 1. แรงงานต่างด้าว 2. นักท่องเที่ยว 3. ชาวต่างชาติที่พัก อาศัยในประเทศไทย	1.7 หลักสูตรการใช้ อินเทอร์เน็ตเพื่อการขาย สินค้า 1.8 หลักสูตรการจัดทำ เว็บไซต์เบื้องต้น 1.9 หลักสูตร e-Commerce 1.10 หลักสูตรการ ตลาดเบื้องต้น เน้นการค้า ที่มาเลเซีย 1.11 หลักสูตรการ ส่งออกและนำเข้าสินค้า (Export and Import) 1.12 หลักสูตรขนส่ง สินค้า (Logistic) เบื้องต้น 1.13 หลักสูตร SME เบื้องต้น 1.14 หลักสูตรนักขาย มืออาชีพ	1.2.4 ภาค เครือข่ายอื่นๆ ตาม มาตรา 18 (3) ของ พ.ร.บ.การศึกษา แห่งชาติ 2. หน่วยจัดในต่าง ประเทศ 2.1 ศูนย์การเรียนรู้ 2.2 สถานประกอบ การ 2.3 สถานทูต/สถาน กงสุล 2.4 หน่วยจัดใน รูปแบบอื่นๆ ที่ทำ MOU ร่วมกับกับสำนักงาน กศน.	3. จัดทำแผนพัฒนา หลักสูตรและสื่อเป็น Package เป็นราย ประเทศสมาชิกทั้ง 10 ประเทศ 4. แสวงหาความร่วมมือ ภาคีเครือข่ายกับ องค์กรต่างๆ ingsภาค รัฐและเอกชนของไทย ในกลุ่มประเทศสมาชิก เพื่อขยายการจัดตั้งและ สนับสนุนความพร้อม ของศูนย์การเรียนรู้ใน ประเทศสมาชิกในการ จัดการศึกษาที่สอดคล้อง กับความต้องการของ ประเทศสมาชิกอาเซียน 5. จัดตั้งกลุ่มงานหรือ ส่วนงานที่มีภารกิจ

บริบทประเทศสมาชิก อาเซียน 10 ประเทศ	แนวโน้มความต้องการ ด้านกำลังคนระดับพื้นฐาน	กลุ่มเป้าหมาย	หลักสูตร (ระยะสั้น/เร่งรัด)	หน่วยจัด	มาตรการขับเคลื่อน ที่สำคัญ
มีพื้นที่ราบชายฝั่งและมี ภูเขาสูงอยู่กลางเกาะ คาตนา นับถือศาสนาอิสลาม เป็นศาสนาประจำชาติ ร้อยละ 60.4 ภาษา ภาษาราชการคือภาษา มาเลย์นอกจากนี้มีการใช้ ภาษาอังกฤษเงินและหมีฟ คาตนา การเมืองการปกครอง ประเทศมาเลเซียมี การปกครองระบอบ ประชาธิปไตยแบบรัฐสภา ประมุขแห่งรัฐมีตำแหน่งเป็น สมเด็จพระราชาธิบดีเป็น หัวหน้ารัฐบาลแห่งรัฐ มีนายกรัฐมนตรีเป็นหัวหน้า รัฐบาลสหพันธรัฐ	10. มีความรู้และทักษะ ที่เกี่ยวข้องกับการแปรรูป อาหารฮาลาล 11. มีความรู้ ทักษะเกี่ยว กับอุปกรณ์ไฟฟ้า และอิเล็กทรอนิกส์ ช่างไม้ เฟอร์นิเจอร์ 12. มีทักษะด้านการ ผลิตและออกแบบเสื้อผ้า เสื้อผ้าสำเร็จรูป เครื่อง ประดับ 13. มีความรู้การทำ อาหารไทยฮาลาล 14. มีความรู้ และทักษะ ด้านการท่องเที่ยว ในท้องถิ่น 15. มีความรู้และทักษะ ด้านการบริหารได้แก่ เด็ก ผู้สูงอายุ		1.15 หลักสูตรการผลิต ผลิตภัณฑ์ชุมชน 1.16 หลักสูตรการ แปรรูปอาหารฮาลาล 1.17 หลักสูตรการ ออกแบบและผลิต บรรจุภัณฑ์ 1.18 หลักสูตรการทำ อาหารไทยแบบฮาลาล และมุสลิม 1.19 หลักสูตรฝึก อบรมแรงงานภาคอุตสาหกรรม กรรมน้ำมัน ก๊าซ พลังงาน ปิโตรเลียม เคมี 1.20 หลักสูตรช่างไม้ แบบเฟอร์นิเจอร์ 1.21 หลักสูตรการ ออกแบบและตัดเย็บ เสื้อผ้า ทำหมวกกระเป๋า เสื้อผ้าสำหรับชาวมุสลิม		รับผิดชอบงานด้าน อาเซียนระดับอำเภอ/ จังหวัด/ ภาค โดย เชื่อมโยงการทำงานกับ หน่วยงานส่วนกลางที่ เกี่ยวข้องอย่างเป็นระบบ และมีการแลกเปลี่ยน ข้อมูลอย่างหลากหลาย ประสานการณ์การดำเนินงาน อุปสรรค ปัญหา ฯลฯ เพื่อการพัฒนา อย่างต่อเนื่อง 6. จัดทำระบบฐาน ข้อมูลเกี่ยวกับประเทศ สมาชิกอาเซียนและการ จัดการศึกษาเกี่ยวกับ อาเซียนที่เชื่อมโยงกัน ทุกระดับ รวมทั้งหน่วย จัดทั้งในและต่างประเทศ

บริบทประเทศสมาชิก อาเซียน 10 ประเทศ	แนวโน้มความท้าทาย ด้านกำลังคนระดับพื้นฐาน	กลุ่มเป้าหมาย	หลักสูตร (ระยะสั้น/เร่งรัด)	หน่วยจัด	มาตรการขับเคลื่อน ที่สำคัญ
<p>เศรษฐกิจการค้า</p> <p>เศรษฐกิจพึ่งพาการส่งออก ดีบุก ยางพารา และปาล์มน้ำมัน มีปริมาณน้ำมันดิบและก๊าซธรรมชาติสำรองเป็นอันดับ 3 ของโลก และมีนโยบายส่งเสริมการผลิตด้วยเทคโนโลยีขั้นสูงอย่างจริงจัง</p> <p>สินค้านำเข้าสำคัญ ได้แก่ ชิ้นส่วนอุปกรณ์ไฟฟ้าและอิเล็กทรอนิกส์ เครื่องจักรอุตสาหกรรม สินค้าแปรรูปและอาหาร สินค้าส่งออกสำคัญ ได้แก่ อุปกรณ์ไฟฟ้าและอิเล็กทรอนิกส์ น้ำมันดิบ ก๊าซธรรมชาติเหลว</p> <p>ปิโตรเลียม เฟอร์นิเจอร์</p>			<p>1.22 หลักสูตรการหมวดแผนไทย/ สປາ</p> <p>1.23 หลักสูตรช่างเสริมสวยสำหรับสตรีมุสลิม</p> <p>1.24 หลักสูตรการให้บริการและการท่องเที่ยว (พ่อครัว/แม่ครัว พนักงานต้อนรับ พนักงานประจำร้านอาหาร พนักงานโรงแรม แม่บ้าน)</p> <p>1.25 หลักสูตรบริบาลเด็กและผู้สูงอายุ</p> <p>2. ประชาชนมาเลเซีย</p> <p>2.1 หลักสูตรส่งเสริมการเรียนรู้หนังสือไทย</p>		<p>7. ประสานกับองค์กรภาครัฐและเอกชนที่มีบทบาทภารกิจในการพัฒนากำลังคน การค้า และการลงทุน จัดกิจกรรม Road Show เพื่อสนับสนุนการพัฒนากำลังคนระดับพื้นฐานที่สอดคล้องกับความต้องการของประเทศไทย อาเซียน โดยหน่วยงาน กศน. ทุกระดับ</p> <p>8. จัดให้มีโครงการแลกเปลี่ยนบุคลากรทางการศึกษาเพื่ออาเซียนระหว่างประเทศสมาชิก หรือระบบ</p>

บริบทประเทศสมาชิก อาเซียน 10 ประเทศ	แนวโน้มความต้องการ ด้านกำลังคนระดับพื้นฐาน	กลุ่มเป้าหมาย	หลักสูตร (ระยะสั้น/เร่งรัด)	หน่วยจัด	มาตรการขับเคลื่อน ที่สำคัญ
<p>อย่าง และนามันปาล์ม โดยมีประเทศคู่ค้าที่สำคัญ ได้แก่ สหรัฐอเมริกา สิงคโปร์ ญี่ปุ่น จีน ไทย ฮองกง สิงคโปร์ ไต้หวัน</p> <p>ด้านการศึกษา</p> <p>ระบบการบริหารการศึกษาของประเทศมาเลเซียอยู่ในความรับผิดชอบของกระทรวงศึกษาธิการเป็น 5 ระดับคือ ระดับชาติ ระดับรัฐ (รัฐบาลกลาง Federal Government รับผิดชอบ) ระดับอำเภอ ระดับกลุ่มโรงเรียน และระดับโรงเรียน</p> <p>การศึกษาทุกประเภททุกระดับอยู่ภายใต้ความรับผิดชอบของกระทรวง</p>			<p>2.2 หลักสูตรภาษาไทยเพื่อการสื่อสาร</p> <p>2.3 กฎหมายที่ควรรู้ (กฎหมายเบื้องต้น / กฎหมายในชีวิตประจำวัน / กฎจราจร)</p> <p>2.4 หลักสูตรพัฒนาทักษะชีวิต (วัฒนธรรมไทย ประเพณี สุขศึกษา ไทยศึกษา)</p>		<p>ทวิภาคีทางการศึกษา เพื่อยกระดับทักษะทางภาษาต่างประเทศ ความรู้ ประสบการณ์ และแนวคิดเชิงวิสัยทัศน์ ในการจัดการศึกษาเพื่ออาเซียนเชิงอนาคตอย่างต่อเนื่อง</p> <p>9. จัดทำกฎหมายการศึกษาและระเบียบต่างๆ ที่เกี่ยวข้องในการจัดการศึกษานอกระบบตามหลักสูตรต่างๆ สำหรับประชากรของประเทศสมาชิกที่อาศัยอยู่ในประเทศไทย</p> <p>10. กำหนดกรอบสมรรถนะและมาตรฐานผู้จบหลักสูตรทุก</p>

บริบทประเทศสมาชิก อาเซียน 10 ประเทศ	แนวโน้มความต้องการ ด้านกำลังคนระดับพื้นฐาน	กลุ่มเป้าหมาย	หลักสูตร (ระยะสั้น/เรื้อรัง)	หน่วยจัด	มาตรการขับเคลื่อน ที่สำคัญ
ศึกษาธิการเพียงกระทรวง เดียวยกเว้นการศึกษาที่มี ลักษณะเป็นการศึกษา นอกระบบ (Non – formal Education) อยู่ในความ รับผิดชอบของกรมจาก กระทรวงอื่นๆ ที่เกี่ยวข้อง รับผิดชอบการศึกษา ประเภทอื่นๆ เช่น กรมแรงงาน กรมเกษตร เป็นต้น ระบบการจัดการศึกษา ของมาเลเซีย (National Education System) เป็น ระบบ 6:3:2 และแบ่งการ ศึกษาออกเป็น 5 ระดับ คือ 1. ระดับก่อนประถมศึกษา (Pre-school Education)					หลักสูตรสำหรับกำลัง แรงงานระดับพื้นฐาน เพื่อรองรับหรือตอบ สนองความต้องการ กำลังแรงงานระดับ ดังกล่าวของประเทศ สมาชิกอาเซียนทุก ประเทศ 11. จัดทำข้อเสนอ นโยบายการจัดการ ศึกษาของสำนักงาน กศน. ที่สอดคล้องกับความ ต้องการของประเทศ สมาชิกอาเซียนหรือ บรรจุเป็นแผนหรือ นโยบายระดับกระทรวง ในการประชุมระดับ

บริบทประเทศสมาชิก อาเซียน 10 ประเทศ	แนวโน้มความต้องการ ด้านกำลังคนระดับพื้นฐาน	กลุ่มเป้าหมาย	หลักสูตร (ระยะสั้น/เร่งรัด)	หน่วยจัด	มาตรการขับเคลื่อน ที่สำคัญ
2. ระดับประถมศึกษา (Primary Education) ใช้เวลาในการศึกษา 6 ปี 3. ระดับมัธยมศึกษา (Secondary Education) ประกอบด้วย มัธยมศึกษา ตอนต้น ใช้เวลาในการศึกษา 3 ปี และมีมัธยมศึกษาตอน ปลายใช้เวลาในการศึกษา 2 ปี 4. ระดับหลังมัธยมศึกษา หรือเตรียมอุดมศึกษา (Post-secondary Education) ใช้เวลาในการ ศึกษา 1 หรือ 2 ปี 5. ระดับอุดมศึกษา (Higher Education) ใช้ เวลาในการศึกษาประมาณ 3 ปีครึ่ง ถึง 4 ปี					อาวุโสด้านการศึกษา หรือ HOM (High Official Meeting) ของ ประเทศสมาชิกอาเซียน 12. จัดทำ Roadmap การติดตามและประเมิน ผลการจัดการศึกษาที่ รองรับความต้องการของ ประเทศสมาชิกอาเซียน ทุกหลักสูตร/กิจกรรม ในระดับ Macroscopic ทั้งภาพรวม 10 ประเทศ และรายประเทศสมาชิก อาเซียนตามนโยบาย และแผนงาน/โครงการ ที่กำหนดไว้และนำไป วางแผนพัฒนาอย่างเป็น ระบบ

บริบทประเทศสมาชิก อาเซียน 10 ประเทศ	แนวโน้มความต้องการ ด้านกำลังคนระดับพื้นฐาน	กลุ่มเป้าหมาย	หลักสูตร (ระยะสั้น/เร็วรัด)	หน่วยจัด	มาตรการขับเคลื่อน ที่สำคัญ
<p>การศึกษานอกระบบโรงเรียน การศึกษานอกระบบเป็น งานที่ร่วมดำเนินกิจกรรม และ หลายกระทรวง กรม และ หน่วยงานพิเศษ เป็นการ ให้การศึกษอาชีพหรือด้าน เทคนิคให้แก่คนหนุ่มสาว ที่ว่างงานให้มีความทักษะในการ ประกอบอาชีพ ซึ่งเป็นไป ตามวัตถุประสงค์หนึ่งของ ประเทศที่จะสร้างระบบการ ศึกษาแบบไปต่อตลาด ทำได้โดยเตรียมคนสู่การ ผลิตเพื่อมีส่วนร่วมในการค้า อุตสาหกรรม และธุรกิจอื่นๆ และเพื่อส่งเสริมให้เกิดความ ตระหนักในสิ่งแวดล้อม การทำงานอันจะนำไปสู่ การเปลี่ยนแปลงในสังคม</p>					

บริบทประเทศสมาชิก อาเซียน 10 ประเทศ	แนวโน้มความต้องการ ด้านกำลังคนระดับพื้นฐาน	กลุ่มเป้าหมาย	หลักสูตร (ระยะสั้น/เร็วรัด)	หน่วยจัด	มาตรการขับเคลื่อน ที่สำคัญ
หน่วยงานรัฐบาลที่จัดการ ศึกษาและหลักสูตรฝึกอบรม ได้แก่ กระทรวงทรัพยากร มนุษย์ กระทรวงวัฒนธรรม เยาวชน กีฬา และบริการ สังคมสงเคราะห์ กระทรวง เกษตร กระทรวงพัฒนาที่ดิน และภูมิภาค กองการศึกษา ผู้ใหญ่ กระทรวงพัฒนา ชนบทและประเทศ และ หน่วยงานอื่นๆ เช่น คณะกรรมการสมานฉันท์ แห่งชาติ คณะกรรมการ เพื่อชนพื้นเมือง ศูนย์ผลประโยชน์แห่งชาติ และสำนักงานพัฒนาที่ดิน แห่งรัฐ หลักสูตรการศึกษา ต่างๆ ประกอบด้วย การยกระดับทักษะด้าน					

บริบทประเทศสมาชิก อาเซียน 10 ประเทศ	แนวโน้มความต้องการ ด้านกำลังคนระดับพื้นฐาน	กลุ่มเป้าหมาย	หลักสูตร (ระยะสั้น/เรื้อรัง)	หน่วยจัด	มาตรการขับเคลื่อน ที่สำคัญ
การสอนและด้านเทคนิค ภาวะผู้นำ ชุมชน การค้า เกษตรกรรม การศึกษาก่อน วัยเรียน สาขาที่เกี่ยวข้อง กับวิศวกรรมไฟฟ้าและ เครื่องกล					

บริบทประเทศสมาชิก อาเซียน 10 ประเทศ	แนวโน้มนโยบายความต้องการ ด้านกำลังคนระดับพื้นฐาน	กลุ่มเป้าหมาย	หลักสูตร (ระยะสั้น/เร่งรัด)	หน่วยจัด	มาตรการขับเคลื่อน ที่สำคัญ
<p>สาธารณรัฐแห่ง สหภาพเมียนมาร์</p> <p>ประชากร ประชากรจำนวน 53,999,804 คน ความ หนาแน่นโดยเฉลี่ย 75 คน ต่อตารางกิโลเมตร เป็นชาย 49.7% และหญิง 50.3% (สถิติปี พ.ศ. 2554) แบ่งออกเป็น 3 ช่วงอายุ ดังนี้</p> <p>ช่วงอายุ 0 - 14 ปี เป็นชาย 7,560,859 คน หญิง 7,278,652 คน อายุ 15 - 64 ปี เป็นชาย 18,099,707 คน หญิง 18,342,696 คน อายุตั้งแต่ 65 ปีขึ้นไป</p>	<p>1. มีความรู้และทักษะการใช้ภาษาอังกฤษเพื่อการสื่อสาร</p> <p>2. มีความรู้และทักษะการใช้ภาษา และมีความเข้าใจหลักศาสนา ประเพณี ศิลปะและวัฒนธรรมเมียนมาร์</p> <p>3. มีความรู้ ความเข้าใจเกี่ยวกับกฎหมายเบื้องต้นที่จำเป็น</p> <p>4. มีความรู้และทักษะการใช้คอมพิวเตอร์</p> <p>เทคโนโลยีสารสนเทศและการสื่อสาร</p> <p>5. มีความรู้และทักษะในการรับมือกับสถานการณ์ภัยพิบัติทางธรรมชาติ</p>	<p>จำแนกได้ 2 กลุ่ม คือ</p> <p>1. ประชาชนไทย</p> <p>1.1 ผู้ที่ต้องการออกไปทำงานในประเทศอาเซียน</p> <p>1.2 ผู้ที่ต้องการทำงานในประเทศไทย</p> <p>1.3 ผู้ทำงานด้านบริการที่เกี่ยวข้องกับชาวต่างชาติ</p> <p>1.4 ผู้รับจ้าง/แรงงานที่ตอบสนองความต้องการผลิตต่างชาติในประเทศ</p> <p>1.5 ผู้ที่มีแรงงานต่างด้าวในสังกัด</p>	<p>1. ประชาชนไทย</p> <p>1.1 หลักสูตรภาษาอังกฤษเพื่อการสื่อสาร</p> <p>1.2 หลักสูตรภาษาและวัฒนธรรมเมียนมาร์เบื้องต้น</p> <p>1.3 หลักสูตรภาษาเมียนมาร์เพื่อการค้า</p> <p>1.4 หลักสูตรกฎหมายเบื้องต้น</p> <p>1.5 หลักสูตรการใช้คอมพิวเตอร์เบื้องต้น</p> <p>1.6 หลักสูตรการใช้อินเทอร์เน็ตเพื่อการเรียนรู้</p> <p>1.7 หลักสูตรการใช้อินเทอร์เน็ตเพื่อการขายสินค้า</p>	<p>1. หน่วยจัดในประเทศ</p> <p>1.1 หน่วยจัด กศน. 1.1.1 กศน. ตำบล/เขต 1.1.2 ศูนย์ฝึกอาชีพชุมชน 1.1.3 ห้องสมุดประชาชน 1.1.4 หน่วยจัดรูปแบบอื่นๆ 1.2 หน่วยจัดภาคีเครือข่าย</p> <p>1.2.1 สถานประกอบการ 1.2.2 ครอบครัวยุคใหม่ 1.2.3 ชุมชน 1.2.4 ภาครัฐ</p>	<p>1. กำหนดนโยบายและจุดเน้นการดำเนินงานของ กศน. โดยมีแผนงาน/โครงการรองรับที่ชัดเจน</p> <p>2. พัฒนาคู่มือและบุคลากรทางการศึกษาของหน่วยงาน/สถานศึกษาทุกระดับ ให้มีความพร้อม สามารถส่งเสริมสนับสนุนการจัดการศึกษาตามนโยบาย แผนงาน/โครงการที่กำหนดไว้</p> <p>3. จัดทำแผนพัฒนาหลักสูตรและสื่อเป็น Package เป็นราย</p>

บริบทประเทศสมาชิกอาเซียน 10 ประเทศ	แนวโน้มความต้องทางด้านกำลังคนระดับพื้นฐาน	กลุ่มเป้าหมาย	หลักสูตร (ระยะสั้น/เร่งรัด)	หน่วยจัด	มาตรการขับเคลื่อนที่สำคัญ
เป็นชาย 1,184,291 คน หญิง 1,533,599 คน ภูมิศาสตร์ เมียนมาร์มีชายแดนด้านตะวันตกเฉียงเหนือติดกับบังคลาเทศและอินเดีย ตะวันออกเฉียงเหนือติดกับทิเบตและจีน ตะวันออกติดกับลาวและตอนใต้ติดกับไทย	6. มีจิตสำนึกในความเป็นพลเมืองที่ดี มีความตระหนักใฝ่รู้ ใฝ่เรียน 7. มีความรู้ด้านการส่งออกและนำเข้าสินค้า (Export and Import) 8. มีความรู้ด้านซิปบิงและโลจิสติกส์ (Shipping and Logistics) 9. มีความรู้และทักษะช่างฝีมือ และช่างเทคนิคด้านต่างๆ 10. มีความรู้และทักษะด้านพาณิชย์กรรม อาทิ การค้า การเจรจาต่อรอง การขนส่งสินค้า การขายสินค้าทางอินเทอร์เน็ต การทำอาหารไทย การทำ	1.6 ประชาชนทั่วไป 2. ชาวต่างชาติ (สมาชิกอาเซียน) 2.1 แรงงานต่างด้าว 2.2 นักท่องเที่ยว 2.3 ชาวต่างชาติที่พักอาศัยในประเทศไทย	1.8 หลักสูตรการจัดทำเว็บไซต์เบื้องต้น 1.9 หลักสูตร e-Commerce 1.10 หลักสูตรตลาดเบื้องต้น เน้นการค้าที่เมียนมาร์ 1.11 หลักสูตรการส่งออกและนำเข้าสินค้า (Export and Import) 1.12 หลักสูตรขนส่งสินค้า (Logistic) เบื้องต้น 1.13 หลักสูตร SME เบื้องต้น 1.14 หลักสูตรนันทนาการมีอาชีพ 1.15 หลักสูตรการผลิตผลิตภัณฑ์ชุมชน	มาตรา 18 (3) ของ พ.ร.บ.การศึกษาแห่งชาติ 2. หน่วยจัดในต่างประเทศ 2.1 ศูนย์การเรียนรู้ 2.2 สถานประกอบการ 2.3 สถานทูต/สถานกงสุล 2.4 หน่วยจัดในรูปแบบอื่นๆ ที่ทำ MOU ร่วมกันกับสำนักงาน กศน.	ประเทศสมาชิกทั้ง 10 ประเทศ 4. แสวงหาความร่วมมือภาคีเครือข่ายกับองค์กรต่างๆ ทั้งภาครัฐและเอกชนของไทยในกลุ่มประเทศสมาชิก เพื่อขยายการจัดตั้งและสนับสนุนความพร้อมของศูนย์การเรียนรู้ในประเทศสมาชิกในการจัดการศึกษาที่สอดคล้องกับความต้องการของประเทศไทย 5. จัดตั้งกลุ่มงานหรือส่วนงานที่มีภารกิจรับผิดชอบงานด้านอาเซียนระดับอำเภอ/

บริบทประเทศสมาชิก อาเซียน 10 ประเทศ	แนวโน้มความต้องการ ด้านกำลังคนระดับพื้นฐาน	กลุ่มเป้าหมาย	หลักสูตร (ระยะสั้น/เร่งรัด)	หน่วยจัด	มาตรการขับเคลื่อน ที่สำคัญ
<p>ศาสนา นับถือศาสนาพุทธ นิกายเถรวาทเป็นศาสนา ประจำชาติ</p> <p>การเมืองการปกครอง มีรูปแบบการปกครองแบบ สาธารณรัฐ มีรัฐสภาซึ่ง ประกอบด้วยสภาประชาชน สภาชาติพันธุ์ และ สภาท้องถิ่น มีประธานาธิบดี เป็นประมุขและหัวหน้ารัฐบาล</p> <p>เศรษฐกิจการค้า อัตราการเติบโตทาง เศรษฐกิจ มีแนวโน้มสูงขึ้น อย่างต่อเนื่อง โครงสร้างทาง เศรษฐกิจ 3 สาขา ประกอบด้วย ภาคการเกษตร ภาคอุตสาหกรรม และ</p>	<p>ธุรกิจขนาดย่อมให้สอดคล้อง กับตลาดอาเซียน</p>		<p>1.16 หลักสูตรการ แปรรูปอาหารและผลไม้ ในระดับวิสาหกิจชุมชน</p> <p>1.17 หลักสูตรการ ออกแบบและผลิตบรรจุ ภัณฑ์</p> <p>1.18 หลักสูตร โสมสแตย์</p> <p>1.19 หลักสูตร มีคุณศัพท์ท้องถิ่น</p> <p>1.20 หลักสูตรพัฒนา วิทยากรวิชาชีพมีอาชีพ</p> <p>1.21 หลักสูตรช่าง/ ธุรกิจอัญมณีเบื้องต้น</p> <p>1.22 หลักสูตรอาหาร ไทยและพอคริว/แม่ครัว ภัตตาคารอาหารไทย</p>		<p>จังหวัด/ ภาค โดย เชื่อมโยงการทำงานกับ หน่วยงานส่วนกลางที่ เกี่ยวข้องอย่างเป็นระบบ และมีการแลกเปลี่ยน ข้อมูลอย่างหลากหลาย ประสบการณ์การดำเนิน งาน อุปสรรค ปัญหา ฯลฯ เพื่อการพัฒนา อย่างต่อเนื่อง</p> <p>6. จัดทำระบบฐาน ข้อมูลเกี่ยวกับประเทศ สมาชิกอาเซียนและการ จัดการศึกษาเกี่ยวกับ อาเซียนที่เชื่อมโยงกัน ทุกระดับ รวมทั้งหน่วย จัดทั้งในและต่างประเทศ</p>

บริบทประเทศสมาชิก อาเซียน 10 ประเทศ	แนวโน้มความต้องการ ด้านกำลังคนระดับพื้นฐาน	กลุ่มเป้าหมาย	หลักสูตร (ระยะสั้น/เร่งรัด)	หน่วยจัด	มาตรการขับเคลื่อน ที่สำคัญ
<p>ภาคบริการ สินค้าส่งออก เกษตรกรรม เป็นอาชีพหลัก เขตเกษตรกรรม คือ บริเวณ ดินดอนสามเหลี่ยมปากแม่น้ำ อิรวดี และแม่น้ำสะโตง ปลูกข้าวเจ้า ปอกระเจ้าย้อย และพืชเมืองร้อนอื่นๆ ทำ เหมืองแร่ ภาคกลางตอนบน มีน้ำมันปิโตรเลียม</p> <p>ภาคตะวันออกเฉียงเหนือ ชุดแร่ หิน สังกะสี และ ภาคตะวันออกเฉียงใต้ ทำเหมืองดีบุก การทำป่าไม้ มีการทำป่าไม้สักทางภาค เหนือส่งออกชายและล่องมา ตามแม่น้ำอิรวดีเข้าสู่ย่างกุ้ง ภาคอุตสาหกรรมกำลัง พัฒนาอยู่บริเวณตอนล่าง สินค้านำเข้า ได้แก่</p>	<p>1.23 หลักสูตร สารพัดช่างโครงสร้าง พื้นฐาน (เขต อุตสาหกรรมทวาย) 1.24 หลักสูตรการ พัฒนาชุมชนเพื่อความ ยั่งยืนและสันติสุขของ อาเซียน</p> <p>2. ประชาชนเมียนมาร์ 2.1 หลักสูตรส่งเสริม การรู้หนังสือไทย 2.2 หลักสูตรภาษาไทย เพื่อการสื่อสาร 2.3 กฎหมายที่ควรรู้ (กฎหมายเบื้องต้น / กฎหมายในชีวิตประจำ วัน/ กฎจราจร)</p>	<p>7. ประสานกับองค์กร ภาครัฐและเอกชนที่มี บทบาทภารกิจในการ พัฒนากำลังคน การค้า และการลงทุน จัด กิจกรรม Road Show เพื่อสนับสนุนการพัฒนา กำลังคนระดับพื้นฐานที่ สอดคล้องกับความต้องการ ของประเทศสมาชิก อาเซียน โดยหน่วยงาน กศน. ทุกระดับ 8. จัดให้มีโครงการ แลกเปลี่ยนบุคลากร ทางการศึกษาเพื่อ อาเซียนระหว่างประเทศ สมาชิก หรือระบบ ทวิภาคีทางการศึกษา เพื่อยกระดับทักษะ</p>			

บริบทประเทศสมาชิก อาเซียน 10 ประเทศ	แนวโน้มความต้องการ ด้านกำลังคนระดับพื้นฐาน	กลุ่มเป้าหมาย	หลักสูตร (ระยะสั้น/เร่งรัด)	หน่วยจัด	มาตรการขับเคลื่อน ที่สำคัญ
<p>เครื่องจักรกล ยาสีเคราะห น้ำมันสำเร็จรูป สินค้าส่ง ออก ได้แก่ ก๊าซธรรมชาติ ไม้ แปรรูป พืช และถั่ว</p> <p>การศึกษา</p> <p>เมียนมาร์มีระบบการศึกษา ตั้งนี้ ประถมศึกษา 5 ปี (อนุบาล 1 ปี และประถม 4 ปี) ระดับมัธยมศึกษา ตอนต้น 4 ปี ระดับ มัธยมศึกษาตอนปลาย 2 ปี ระดับอาชีวศึกษา 1 - 3 ปี ระดับอุดมศึกษา 4 - 6 ปี</p> <p>การศึกษาด้านเกษตรกรรม พาณิชย์กรรม วิศวกรรม เครื่องกล การประมง คหกรรมและการฝึกหัดครู</p>			<p>2.4 หลักสูตรพัฒนา ทักษะชีวิต (วัฒนธรรม ไทย ประเพณี สุขศึกษา ไทยศึกษา)</p> <p>2.5 หลักสูตรเกษตร ธรรมชาติบนพื้นฐานของ หลักปรัชญาของเศรษฐกิจ พอเพียง</p> <p>2.6 หลักสูตรโฮมสเตย์</p> <p>2.7 หลักสูตรช่างซ่อม จักรยานยนต์</p> <p>2.8 หลักสูตรช่างซ่อม คอมพิวเตอร์</p> <p>2.9 หลักสูตรอาชีพช่าง ก่อสร้าง เช่น ช่างไม้ ช่างปูน ช่างทาสี ช่างกระเบื้อง</p>		<p>ทางภาษาต่างประเทศ ความรู้ ประสบการณ์ และแนวคิดเชิงวิสัยทัศน์ ในการจัดการศึกษาเพื่อ อาเซียนเชิงอนาคต อย่างต่อเนื่อง</p> <p>9. จัดทำกฎหมายการ ศึกษาและระเบียบต่างๆ ที่เกี่ยวข้องในการจัดการ ศึกษานอกระบบตาม หลักสูตรต่างๆ สำหรับ ประชากรของประเทศ สมาชิกที่อาศัยอยู่ใน ประเทศไทย</p> <p>10. กำหนดกรอบ สมรรถนะและมาตรฐาน ผู้จบหลักสูตรทุก</p>

บริบทประเทศสมาชิก อาเซียน 10 ประเทศ	แนวโน้มความต้องการ ด้านกำลังคนระดับพื้นฐาน	กลุ่มเป้าหมาย	หลักสูตร (ระยะสั้น/เร่งรัด)	หน่วยจัด	มาตรการขับเคลื่อน ที่สำคัญ
<p>ทางด้านช่างเทคนิค นั้น ดูแล้วรับผิดชอบโดยกรม การเทคโนโลยีเกษตรและ อาชีพศึกษา ซึ่งมีรูปแบบการ จัดการเรียนการสอนทั้ง เต็มเวลาและนอกเวลา ทั้ง หลักสูตรระยะยาวและระยะ สั้น เพื่อรองรับความต้องการ ของตลาดแรงงานในสภาพ เศรษฐกิจและสังคมของ เมียนมาร์ที่กำลังเปลี่ยนแปลง การศึกษานอกระบบโรงเรียน หน่วยงานกลางที่รับผิดชอบ การศึกษานอกระบบ คือ สำนักวิจัยด้านการศึกษาแห่ง สาธารณรัฐสหภาพเมียนมาร์ (Myanmar Education Research Bureau: MERB)</p>	<p>2.10 หลักสูตรการ บริหารเด็กและผู้สูงอายุ 2.11 หลักสูตรการ บริการในโรงแรม ร้านค้า และร้านอาหาร **** หลักสูตร 2.5 - 2.11 เป็นโครงการรองรับ ซึ่งเป็นไปตามกฎบัตร อาเซียน</p>				<p>หลักสูตรสำหรับกำลัง แรงงานระดับพื้นฐาน เพื่อรองรับหรือตอบ สนองความต้องการ กำลังแรงงานระดับ ดังกล่าวของประเทศไทย สมาชิกอาเซียนทุก ประเทศ 11. จัดทำข้อเสนอ นโยบายการจัดการ ศึกษาของสำนักงาน กศน. ที่สอดคล้องกับความ ต้องการของประเทศ สมาชิกอาเซียนหรือ บรรจุเป็นแผนหรือ นโยบายระดับกระทรวง ในการประชุมระดับ อาวุโสด้านการศึกษา</p>

บริบทประเทศสมาชิก อาเซียน 10 ประเทศ	แนวโน้มความต้องการ ด้านกำลังคนระดับพื้นฐาน	กลุ่มเป้าหมาย	หลักสูตร (ระยะสั้น/เร่งรัด)	หน่วยจัด	มาตรการขับเคลื่อน ที่สำคัญ
<p>กระทรวงศึกษาธิการ โดย ดำเนินการศึกษานอกระบบ ร่วมกับเครือข่ายที่เป็นหน่วย งานภาครัฐ ภาคเอกชน NGO และหน่วยงานต่าง ๆ สังกัดองค์การสหประชาชาติ เช่น UNESCO ACCU UNICEF UNDP MERB มีหน้าที่และความ รับผิดชอบในการดำเนินงาน เพื่อพัฒนาระบบการศึกษา ของประเทศ โดยดำเนิน โครงการวิจัยทางการศึกษา นำผลการวิจัยไปประยุกต์ใช้ ในการพัฒนาการศึกษา ทุกรูปแบบทุกระดับ หารือ การเรียนการสอนและสื่อ การสอนที่เหมาะสม และ</p>					<p>หรือ HOM (High Official Meeting) ของ ประเทศสมาชิกอาเซียน 12. จัดทำ Roadmap การติดตามและประเมิน ผลการจัดการศึกษาที่ รองรับความต้องการของ ประเทศสมาชิกอาเซียน ทุกหลักสูตร/กิจกรรม ในระดับ Macroscopic ทั้งภาพรวม 10 ประเทศ และรายประเทศสมาชิก อาเซียนตามนโยบาย และแผนงาน/โครงการ ที่กำหนดไว้และนำผลไป วางแผนพัฒนาอย่างเป็น ระบบ</p>

บริบทประเทศสมาชิก อาเซียน 10 ประเทศ	แนวโน้มความต้องการ ด้านกำลังคนระดับพื้นฐาน	กลุ่มเป้าหมาย	หลักสูตร (ระยะสั้น/เร่งรัด)	หน่วยจัด	มาตรการขับเคลื่อน ที่สำคัญ
รูปแบบในการนำ ICT ไปใช้ในห้องเรียนทำหน้าที่ เป็นหน่วยงานกลาง ในการดำเนินงานการศึกษา นอกระบบ ตลอดจนสร้าง เครือข่ายระดับชาติ และนานาชาติ					

บริบทประเทศสมาชิก อาเซียน 10 ประเทศ	แนวโน้มความต้องการ ด้านกำลังคนระดับพื้นฐาน	กลุ่มเป้าหมาย	หลักสูตร (ระยะสั้น/เร่งรัด)	หน่วยจัด	มาตรการขับเคลื่อน ที่สำคัญ
<p>ภาษา</p> <p>ใช้ภาษาตากาล็อกและภาษา อังกฤษเป็นภาษาราชการ</p> <p>ศาสนา</p> <p>นับถือศาสนาคริสต์นิกาย โรมันคาทอลิกมากที่สุด</p> <p>การเมืองการปกครอง</p> <p>ปกครองระบอบ ประชาธิปไตยแบบ สาธารณรัฐ มีประธานาธิบดี เป็นประมุขและผู้นำรัฐบาล</p> <p>เศรษฐกิจการค้า</p> <p>โครงสร้างทางเศรษฐกิจ หลักของฟิลิปปินส์มาจาก ภาคบริการ การค้า การท่องเที่ยวและโรงแรม การขนส่ง รองลงมาคือ</p>	<p>6. มีจิตสำนึกในความ เป็นพลเมืองที่ดี มีความ ตระหนักใฝ่รู้ใฝ่เรียน</p> <p>7. มีความรู้ด้านการส่ง ออกและนำเข้าสินค้า (Export and Import)</p> <p>8. มีความรู้ด้านซิปป์ และโลจิสติกส์ (Shipping and Logistics)</p> <p>9. มีความรู้และทักษะ ในอุตสาหกรรมยางพารา</p> <p>10. มีความรู้และทักษะ ในภาคอุตสาหกรรม อิเล็กทรอนิกส์</p> <p>11. มีความรู้และทักษะ ผลิตสินค้าจำพวกของที่ ระลึก</p>	<p>ชาวต่างชาติ (สมาชิกอาเซียน)</p> <p>1. แรงงานต่างด้าว</p> <p>2. นักท่องเที่ยว</p> <p>3. ชาวต่างชาติที่พัก อาศัยในประเทศไทย</p>	<p>1.8 หลักสูตรการจัดทำ เว็บไซต์เบื้องต้น</p> <p>1.9 หลักสูตร e-Commerce</p> <p>1.10 หลักสูตรการ ตลาดเบื้องต้น เน้นการค้า ที่ฟิลิปปินส์</p> <p>1.11 หลักสูตรการ ส่งออกและนำเข้าสินค้า (Export and Import)</p> <p>1.12 หลักสูตรขนส่ง สินค้า (Logistic) เบื้องต้น</p> <p>1.13 หลักสูตร SME เบื้องต้น</p> <p>1.14 หลักสูตรนการขาย มีอาชีพ</p> <p>1.15 หลักสูตรการผลิต ผลิตภัณฑ์ชุมชน</p>	<p>มาตรา 18 (3) ของ พ.ร.บ.การศึกษา แห่งชาติ</p> <p>2. หน่วยจัดในต่าง ประเทศ</p> <p>2.1 ศูนย์การเรียนรู้ ในกลุ่มประเทศสมาชิก เพื่อขยายการจัดตั้งและ สนับสนุนความพร้อม ของศูนย์การเรียนรู้ใน ประเทศสมาชิกในการ จัดการศึกษาที่สอดคล้อง กับความต้องการของ ประเทศสมาชิกอาเซียน</p> <p>5. จัดตั้งกลุ่มงานหรือ ส่วนงานที่มีภารกิจรับ ผิดชอบงานด้านอาเซียน ระดับอำเภอ/ จังหวัด/</p>	

บริบทประเทศสมาชิก อาเซียน 10 ประเทศ	แนวโน้มความต้องการ ด้านกำลังคนระดับพื้นฐาน	กลุ่มเป้าหมาย	หลักสูตร (ระยะสั้น/เร่งรัด)	หน่วยจัด	มาตรการขับเคลื่อน ที่สำคัญ
ภาคอุตสาหกรรมและการ เกษตร การลงทุน ส่วนใหญ่จะเน้นตอบสนอง ความต้องการภายใน ประเทศเนื่องจากมีประชากร จำนวนมาก จึงทำให้เป็น ตลาดที่น่าสนใจและมีขนาด ใหญ่ส่งออกที่สำคัญ ได้แก่ แผงวงจรไฟฟ้า รถยนต์ อุปกรณ์และส่วนประกอบ น้ำมันสำเร็จรูป สินค้า เข้าที่สำคัญ ได้แก่ สินค้า อิเล็กทรอนิกส์ แร่เชื้อเพลิง น้ำมันหล่อลื่น อุปกรณ์ขนส่ง เครื่องจักรอุตสาหกรรม อุปกรณ์เหล็ก และเหล็กกล้า			1.16 หลักสูตรการ แปรรูปอาหารและผลไม้ ในระดับวิชาชีพชุมชน 1.17 หลักสูตรการ ออกแบบและผลิต บรรจุภัณฑ์ 1.18 หลักสูตร พัฒนาฝีมือแรงงาน ในอุตสาหกรรม อิเล็กทรอนิกส์ 1.19 หลักสูตร พัฒนาฝีมือแรงงานใน อุตสาหกรรมยางพารา 1.20. หลักสูตรพัฒนา ฝีมือแรงงานผลิตของ ที่ระลึก		ภาค โดยเชื่อมโยงการ ทำงานกับหน่วยงาน ส่วนกลางที่เกี่ยวข้อง อย่างเป็นระบบและมี การแลกเปลี่ยนข้อมูล อย่างหลากหลาย ประสบการณ์การ ดำเนินงาน อุตสาหกรรม ปัญหา ฯลฯ เพื่อการ พัฒนางานอย่างต่อเนื่อง 6. จัดทำระบบฐาน ข้อมูลเกี่ยวกับประเทศ สมาชิกอาเซียนและการ จัดการศึกษาเกี่ยวกับ อาเซียนที่เชื่อมโยงกัน ทุกระดับ รวมทั้งหน่วย จัดทั้งในและต่างประเทศ

บริบทประเทศสมาชิก อาเซียน 10 ประเทศ	แนวโน้มความต้องการ ด้านกำลังคนระดับพื้นฐาน	กลุ่มเป้าหมาย	หลักสูตร (ระยะสั้น/เร่งรัด)	หน่วยจัด	มาตรการขับเคลื่อน ที่สำคัญ
<p>เม็ตพลาสติก เครื่องสำอาง เคมีภัณฑ์ เครื่องจักรกล ผลิตภัณฑ์ยางพลาสติก เครื่องรับโทรทัศน์และ กระดาษ</p> <p>การศึกษา</p> <p>ระบบการศึกษาของ ฟิลิปปินส์มีทั้งแบบที่เป็น ทางการและไม่เป็นทางการ โดยการศึกษาแบบที่เป็น ทางการนั้นมีลำดับขั้นตอน ของการเรียนอยู่ 3 ระดับ คือ ระดับประถมศึกษา ระดับมัธยมศึกษาและ ระดับอุดมศึกษา ซึ่งใกล้เคียง กับระบบการศึกษาแบบเป็น</p>			<p>2. ประชาชนฟิลิปปินส์</p> <p>2.1 หลักสูตรส่งเสริม การรู้หนังสือไทย</p> <p>2.2 หลักสูตรภาษาไทย เพื่อการสื่อสาร</p> <p>2.3 กฎหมายที่ควรรู้ (กฎหมายเบื้องต้น / กฎหมายในชีวิตประจำ วัน/ กฎจราจร)</p> <p>2.4 หลักสูตรพัฒนา ทักษะชีวิต (วัฒนธรรม ไทย ประเพณี สุขศึกษา ไทยศึกษา)</p> <p>2.5 หลักสูตรเกษตร ธรรมชาติบนพื้นฐานของ หลักปรัชญาของเศรษฐกิจ พอเพียง</p>		<p>7. ประสานกับองค์กร ภาครัฐและเอกชนที่มี บทบาทภารกิจใน การพัฒนากำลังคน การค้า และการลงทุน จัดกิจกรรม Road Show เพื่อสนับสนุนการพัฒนา กำลังคนระดับพื้นฐานที่ สอดคล้องกับความต้องการ ของประเทศสมาชิก อาเซียน โดยหน่วยงาน กศน. ทูกระดับ 8. จัดให้มีโครงการแลกเปลี่ยนบุคลากร ศึกษาเพื่ออาเซียน ระหว่างประเทศ สมาชิก หรือระบบ</p>

บริบทประเทศสมาชิก อาเซียน 10 ประเทศ	แนวโน้มความต้องการ ด้านกำลังคนระดับพื้นฐาน	กลุ่มเป้าหมาย	หลักสูตร (ระยะสั้น/เร่งรัด)	หน่วยจัด	มาตรการขับเคลื่อน ที่สำคัญ
<p>ทางการของสหรัฐอเมริกาใน ขณะที่ระบบการศึกษาของ ประเทศอื่นๆ ในทวีปเอเชีย มักจะได้รับอิทธิพลจาก ประเทศอังกฤษฝรั่งเศสหรือ เนเธอร์แลนด์</p> <p>การศึกษาแบบเป็นทางการ (การศึกษาในระบบ)</p> <p>ได้แก่ ระดับประถมศึกษาใช้ เวลาศึกษาภาคบังคับ 6 ปี ระดับมัธยมศึกษาใช้เวลา ศึกษา 4 ปี ระดับอุดมศึกษา นักเรียนส่วนใหญ่จะมีอายุ ประมาณ 16 ปี การศึกษา ระดับนี้แบ่งเป็นระดับ ปริญญาตรีปริญญาโทและ</p>	<p>2.6 หลักสูตรการ บริหารเด็กและผู้สูงอายุ</p> <p>**** หลักสูตร 2.5 - 2.6 เป็นโครงการรองรับ ซึ่งเป็นไปตามกฎบัตร อาเซียน</p>				<p>ทวิภาคีทางการศึกษา เพื่อยกระดับทักษะทาง ภาษาต่างประเทศ ความรู้ ประสบการณ์ และแนวคิดเชิงวิสัยทัศน์ ในการจัดการศึกษาเพื่อ อาเซียนเชิงอนาคตอย่าง ต่อเนื่อง</p> <p>9. จัดทำกฎหมายการ ศึกษาและระเบียบต่างๆ ที่เกี่ยวข้องในการจัดการ ศึกษานอกระบบตาม หลักสูตรต่างๆ สำหรับ ประชากรของประเทศ สมาชิกที่อาศัยอยู่ใน ประเทศไทย</p>

บริบทประเทศสมาชิก อาเซียน 10 ประเทศ	แนวโน้มความต้องการ ด้านกำลังคนระดับพื้นฐาน	กลุ่มเป้าหมาย	หลักสูตร (ระยะสั้น/เร่งรัด)	หน่วยจัด	มาตรการขับเคลื่อน ที่สำคัญ
<p>ปริญญาเอก ในหลากหลายสาขาวิชาและยังรวมไปถึงหลักสูตรอาชีวศึกษาแบบไม่มีค่าธรรมเนียมปริญญาบัตรที่ใช้ระยะเวลาศึกษา 2 - 3 ปี การศึกษานอกระบบโรงเรียนเป็นการรับความรู้นอกโรงเรียนมีวัตถุประสงค์หลักสำหรับผู้เรียนกลุ่มเฉพาะ เช่น เยาวชนหรือผู้ใหญ่ที่ไม่สามารถเข้าเรียนต่อที่โรงเรียนหรือมหาวิทยาลัยได้ มีหลักสูตรการศึกษาผู้ใหญ่ที่ไม่รู้หนังสือ ซึ่งบูรณาการการเรียนและการอ่านเบื้องต้นเข้ากับทักษะในชีวิตประจำวันหน้าที่ในการบริหารควบคุมและ</p>					<p>10. กำหนดกรอบสมรรถนะและมาตรฐานผู้จบหลักสูตรทุกหลักสูตรสำหรับกำลังแรงงานระดับพื้นฐานเพื่อรองรับหรือตอบสนองความต้องการกำลังแรงงานระดับดังกล่าวของประเทศสมาชิกอาเซียนทุกประเทศ</p> <p>11. จัดทำข้อเสนอ นโยบายการจัดการศึกษาของสำนักงาน กคณ. ที่สอดคล้องกับความต้องการของประเทศสมาชิกอาเซียนหรือบรรจุเป็นแผนหรือ</p>

บริบทประเทศสมาชิก อาเซียน 10 ประเทศ	แนวโน้มความต้องการ ด้านกำลังคนระดับพื้นฐาน	กลุ่มเป้าหมาย	หลักสูตร (ระยะสั้น/เร่งรัด)	หน่วยจัด	มาตรการขับเคลื่อน ที่สำคัญ
<p>ดำเนินการการศึกษา ขั้นพื้นฐาน (ระดับประถม ศึกษาและมัธยมศึกษา) นั้น จะเป็นของแผนการศึกษา วัฒนธรรมและกีฬา ในขณะที่ ที่คณะกรรมการการศึกษา ศึกษาจะรับผิดชอบเกี่ยวกับ กับการศึกษาระดับสูง ส่วน การศึกษาด้านเทคนิคหลัง มัธยมศึกษา นั้นจะดำเนินการ การโดยเจ้าหน้าที่ด้านการ พัฒนาทักษะและการศึกษา ด้านเทคนิคซึ่งยังมีหน้าที่ ปฐมนิเทศให้การฝึกอบรม และการพัฒนาด้านทักษะ อาชีพแก่เยาวชนที่ไม่ได้เข้า เรียนในโรงเรียนและผู้ใหญ่ ที่ว่างงาน</p>					<p>นโยบายระดับกระทรวง ในการประชุมระดับ อาวุโสด้านการศึกษา หรือ HOM (High Of- ficial Meeting) ของ ประเทศสมาชิกอาเซียน 12. จัดทำ Roadmap การติดตามและประเมิน ผลการจัดการศึกษาที่ รองรับความต้องการของ ประเทศสมาชิกอาเซียน ทุกหลักสูตร/กิจกรรม ในระดับ Macroscopic ทั้งภาพรวม 10 ประเทศ และรายประเทศสมาชิก อาเซียนตามนโยบาย และแผนงาน/โครงการ ที่กำหนดไว้และนำไป วางแผนพัฒนาอย่างเป็น ระบบ</p>

บริบทประเทศสมาชิก อาเซียน 10 ประเทศ	แนวโน้มความต้องการ ด้านกำลังคนระดับพื้นฐาน	กลุ่มเป้าหมาย	หลักสูตร (ระยะสั้น/เร่งรัด)	หน่วยจัด	มาตรการขับเคลื่อน ที่สำคัญ
<p>การศึกษานอกระบบและ การศึกษิตตามอัธยาศัย การศึกษานอกระบบและ การศึกษิตตามอัธยาศัยถือว่า เป็นส่วนสำคัญของระบบการ เรียนรู้ทางเด็ก เสมือนขา ที่สามของระบบการศึกษา ในประเทศ และ ในปี พ.ศ. 2530 รัฐธรรมนูญระบุว่า “รัฐต้องสนับสนุนการศึกษา ในระบบ การศึกษานอก ระบบ และระบบการศึกษา ของชนเผ่าพื้นเมือง ตลอด จน หลักสูตรการเรียนรู้ด้วย ตนเองและนอกโรงเรียน โดย เฉพาะที่ตอบสนองต่อความ ต้องการของชุมชน”</p>					

บริบทประเทศสมาชิก อาเซียน 10 ประเทศ	แนวโน้มความต้องการ ด้านกำลังคนระดับพื้นฐาน	กลุ่มเป้าหมาย	หลักสูตร (ระยะสั้น/เร่งรัด)	หน่วยจัด	มาตรการขับเคลื่อน ที่สำคัญ
หลักสูตรการศึกษาออก โรงเรียนที่ดำเนินการได้แก่ หลักสูตรการรู้หนังสือขั้น พื้นฐาน หลักสูตรการเทียบ โอนและการศึกษาเทียบเท่า และหลักสูตรการศึกษาของ ชนเผ่าพื้นเมือง					

บริบทประเทศสมาชิก อาเซียน 10 ประเทศ	แนวโน้มความท้าทายด้านกำลังคนระดับพื้นฐาน	กลุ่มเป้าหมาย	หลักสูตร (ระยะสั้น/เร่งรัด)	หน่วยจัด	มาตรการขับเคลื่อน ที่สำคัญ
สาธารณรัฐสิงคโปร์ ประชากร จำนวนประชากร 5.08 ล้านคน ประชากรหนาแน่นที่สุดในภูมิภาคและเป็นประเทศเล็กที่สุด ภูมิภาคและเป็นประเทศเล็กที่สุดในภูมิภาค เป็นประเทศที่มีประชากรหนาแน่นเป็นอันดับ 2 ของโลก ภูมิศาสตร์ สิงคโปร์เป็นเกาะตั้งอยู่ทางตอนใต้ของคาบสมุทรมาลายู ระหว่างประเทศมาเลเซียและอินโดนีเซีย ทิศเหนือติดกับรัฐยะโฮร์ มาเลเซีย ทิศตะวันออกติด	1. มีความรู้และทักษะการใช้ภาษาอังกฤษเพื่อการสื่อสาร 2. มีความรู้และทักษะการใช้ภาษาจีน และมี ความเข้าใจหลักศานา ประเพณี ศิลปะและวัฒนธรรมสิงคโปร์ 3. มีความรู้ ความเข้าใจเกี่ยวกับกฎหมายเบื้องต้น 4. มีความรู้และทักษะการใช้คอมพิวเตอร์ เทคโนโลยีสารสนเทศและการสื่อสาร	ประชาชนไทย 1. ผู้ที่ต้องการออกไปทำงาน อาเซียน 2. ผู้ที่ต้องการทำงานในประเทศไทย 3. ผู้ทำงานด้านบริการที่เกี่ยวข้องกับชาวต่างชาติ 4. รับจ้าง/แรงงานที่ตอบสนองความต้องการผลิต 5. ผู้ที่มีแรงงานต่างด้าวในสังกัด 6. ประชาชนทั่วไป	1. ประชาชนไทย 1.1 หลักสูตรภาษาอังกฤษเพื่อการสื่อสาร 1.2 หลักสูตรอาชีพ 1.3 หลักสูตรภาษาจีน และวัฒนธรรมสิงคโปร์เบื้องต้น 1.4 หลักสูตรกฎหมายเบื้องต้น 1.5 หลักสูตรการใช้คอมพิวเตอร์เบื้องต้น 1.6 หลักสูตรการใช้อินเทอร์เน็ตเพื่อการเรียนรู้	1.หน่วยจัดในประเทศ 1.1 หน่วยจัด กศน. 1.1.1 กศน. ตำบล/แขวง 1.1.2 ศูนย์ฝึกอาชีพชุมชน 1.1.3 ห้องสมุดประชาชน 1.1.4 หน่วยจัดรูปแบบอื่นๆ 1.2 หน่วยจัดภาคีเครือข่าย 1.2.1 สถานประกอบการ 1.2.2 ครอบครั	1. กำหนดนโยบาย และจุดเน้นการดำเนินงานของ กศน. โดยมีแผนงาน/โครงการรองรับที่ชัดเจน 2. พัฒนาคู่มือและบุคลากรทางการศึกษาของหน่วยงาน/สถานศึกษาทุกระดับ ให้มีความพร้อม สามารถส่งเสริมสนับสนุนการจัดการศึกษาตามนโยบาย แผนงาน/โครงการที่กำหนดได้อย่างมีประสิทธิภาพ

บริบทประเทศสมาชิก อาเซียน 10 ประเทศ	แนวโน้มนโยบายความต้องการ ด้านกำลังคนระดับพื้นฐาน	กลุ่มเป้าหมาย	หลักสูตร (ระยะสั้น/เร่งรัด)	หน่วยจัด	มาตรการขับเคลื่อน ที่สำคัญ
กัมพูชา กัมพูชา กัมพูชา กัมพูชา กัมพูชา กัมพูชา กัมพูชา กัมพูชา กัมพูชา กัมพูชา	5. มีความรู้และทักษะในการ การรับมือกับสถานการณ์ ภัยพิบัติทางธรรมชาติ 6. มีจิตสำนึกในความ เป็นพลเมืองที่ดี มีความ ตระหนักรู้ในผู้ไม่เรียน 7. มีความรู้ด้านการ ส่งออกและนำเข้าสินค้า (Export and Import) 8. มีความรู้ด้านซิปโปงและ โลจิสติกส์ (Shipping and Logistics) 9. มีความรู้และทักษะใน ภาคอุตสาหกรรมน้ำมัน 10. มีความรู้และทักษะ ด้านการผลิตเสื้อผ้าระดับ คุณภาพ	ชาวต่างชาติ (สมาชิกอาเซียน) 1. แรงงานต่างด้าว 2. นักท่องเที่ยว 3. ชาวต่างชาติที่พัก อาศัยในประเทศไทย	1.7 หลักสูตรการใช้ อินเทอร์เน็ตเพื่อการขาย สินค้า 1.8 หลักสูตรการจัดทำ เว็บไซต์เบื้องต้น 1.9 หลักสูตร e-Commerce 1.10 หลักสูตรการ ตลาดเบื้องต้น เน้นการค้า ที่ฟิลิปปินส์ 1.11 หลักสูตรการ ส่งออกและนำเข้าสินค้า (Export and Import) 1.12 หลักสูตรขนส่ง สินค้า (Logistic) เบื้องต้น 1.13 หลักสูตร SME เบื้องต้น	1.2.3 ชุมชน 1.2.4 ภาครัฐ เครือข่ายอื่นๆ ตาม มาตรา 18 (3) ของ พ.ร.บ.การศึกษา แห่งชาติ 2. หน่วยจัดในต่าง ประเทศ 2.1 ศูนย์การเรียนรู้ 2.2 สถานประกอบการ การ 2.3 สถานทูต/สถาน กงสุล 2.4 หน่วยจัดใน รูปแบบอื่นๆ ที่ทำ MOU ร่วมกันกับสำนักงาน กศน.	3. จัดทำแผนพัฒนา หลักสูตรและสื่อเป็น Package เป็นราย ประเทศสมาชิกทั้ง 10 ประเทศ 4. แสวงหาความร่วมมือ มีภาคีเครือข่ายกับ องค์กรต่างๆ ทั้งภาค รัฐและเอกชนของไทย ในกลุ่มประเทศสมาชิก เพื่อขยายการจัดตั้งและ สนับสนุนความพร้อม ของศูนย์การเรียนรู้ใน ประเทศสมาชิกในการ จัดการศึกษาที่สอดคล้อง กับความต้องการของ ประเทศสมาชิกอาเซียน

บริบทประเทศสมาชิก อาเซียน 10 ประเทศ	แนวโน้มความต้องการ ด้านกำลังคนระดับพื้นฐาน	กลุ่มเป้าหมาย	หลักสูตร (ระยะสั้น/เร่งรัด)	หน่วยจัด	มาตรการขับเคลื่อน ที่สำคัญ
<p>มีประธานาธิบดีเป็นประมุข ของรัฐและนายกรัฐมนตรี เป็นผู้บริหาร/หัวหน้า ฝ่ายบริหาร</p> <p>เศรษฐกิจการค้า</p> <p>สิงคโปร์เป็นประเทศขนาด เล็ก จึงมีทรัพยากรธรรมชาติ ไม่มากเมื่อเทียบกับประเทศ อื่นๆ ในกลุ่มอาเซียน</p> <p>รายได้หลักมาจาก ภาคนิติบุคคล การเป็น ศูนย์กลางการค้าและบริการ โทรคมนาคม ICT และ อุตสาหกรรมท่องเที่ยว</p> <p>สินค้านำเข้าหลัก ได้แก่ เครื่องจักรกล</p> <p>ชิ้นส่วนอุปกรณ์ไฟฟ้า น้ำมันดิบ เคมีภัณฑ์</p> <p>ผลิตภัณฑ์อาหาร สินค้า ส่งออกหลัก ได้แก่</p>	<p>11. มีความรู้และทักษะ ฝีมือเกี่ยวกับอัญมณี และ เครื่องประดับ</p> <p>12. มีความรู้และทักษะ ด้านการทำอาหารไทย</p> <p>13. ผู้มีทักษะด้านงาน ก่อสร้าง</p> <p>14. มีความรู้และทักษะ ด้านบริการ</p>	<p>1.14 หลักสูตรนักขาย มืออาชีพ</p> <p>1.15 หลักสูตรการผลิต ผลิตภัณฑ์ชุมชน</p> <p>1.16 หลักสูตรการ แปรรูปอาหารและผลไม้ ในระดับวิสาหกิจชุมชน</p> <p>1.17 หลักสูตรการ ออกแบบและผลิต บรรจุภัณฑ์</p> <p>1.18 หลักสูตรฝึก อบรมทักษะที่เกี่ยวข้อง ในภาคอุตสาหกรรม น้ำมัน ก๊าซ พลังงาน ปิโตรเลียม เคมี</p> <p>1.19 หลักสูตรอาหาร ไทย อาหารจีน</p> <p>1.20 หลักสูตรช่าง ก่อสร้าง</p>	<p>5. จัดตั้งกลุ่มงานหรือ ส่วนงานที่มีภารกิจรับ ผิดชอบด้านอาเซียน ระดับอำเภอ/ จังหวัด/ ภาค โดยเชื่อมโยงการ ทำงานกับหน่วยงาน ส่วนกลางที่เกี่ยวข้อง อย่างเป็นระบบและ มีการแลกเปลี่ยนข้อมูล อย่างหลากหลาย ประสานงาน การดำเนินงาน อุปสรรค ปัญหา ฯลฯ เพื่อการ พัฒนางานอย่างต่อเนื่อง</p> <p>6. จัดทำระบบฐาน ข้อมูลเกี่ยวกับประเทศ สมาชิกอาเซียนและการ จัดการศึกษาเกี่ยวกับ อาเซียนที่เชื่อมโยงกับ ทุกระดับ รวมทั้งหน่วย จัดทั้งในและต่างประเทศ</p>		

บริบทประเทศสมาชิก อาเซียน 10 ประเทศ	แนวโน้มความต้องการ ด้านกำลังคนระดับพื้นฐาน	กลุ่มเป้าหมาย	หลักสูตร (ระยะสั้น/เร่งรัด)	หน่วยจัด	มาตรการขับเคลื่อน ที่สำคัญ
ผลิตภัณฑ์โทรเลียม เครื่องจักร ตลาดนำเข้า สำคัญ ได้แก่ มาเลเซีย สหรัฐอเมริกา ญี่ปุ่น จีน ไต้หวัน ไทย ฮองกง ด้านการศึกษา รัฐบาลสิงคโปร์ให้ความ สำคัญกับการศึกษามาก เพราะถือว่าประชาชนเป็น ทรัพยากรสำคัญและมีค่า ที่สุดของประเทศ รัฐบาลจึง ให้การอุดหนุนด้าน การศึกษาระดับประถม ศึกษาและมัธยมศึกษา แบบให้เปล่าซึ่งเป็นโรงเรียน ของรัฐบาลหรือกึ่งรัฐบาล ส่วนสถานศึกษาเอกชนนั้น มีเฉพาะในระดับอนุบาลและ โรงเรียนนานาชาติเท่านั้น			1.21 หลักสูตรช่างไม้ แบบ 1.22 หลักสูตรการให้ บริการและการท่องเที่ยว (พ่อครัว/แม่ครัว พนักงาน ต้อนรับ พนักงานประจำ ร้านอาหาร/ร้านค้า พนักงานโรงแรม แม่บ้าน) 1.23 หลักสูตรการนวด แผนไทย/ สปา 124 หลักสูตรบริบาลเด็ก และผู้สูงอายุ 2. ประชาชนสิงคโปร์ 2.1 หลักสูตรส่งเสริม การเรียนรู้สื่อไทย 2.2 หลักสูตรภาษาไทย เพื่อการสื่อสาร		7. ประสานกับองค์กร ภาครัฐและเอกชนที่มี บทบาทภารกิจใน การพัฒนากำลังคน การค้า และการลงทุน จัดกิจกรรม Road Show เพื่อสนับสนุน การพัฒนากำลังคน ระดับพื้นฐานที่สอดคล้อง กับความต้องการของ ประเทศสมาชิกอาเซียน โดยหน่วยงาน กศน. ทุกระดับ 8. จัดให้มีโครงการ แลกเปลี่ยนบุคลากร ทางการศึกษาเพื่อ อาเซียนระหว่างประเทศ สมาชิก หรือระบบ วิภาควิทางการศึกษา

บริบทประเทศสมาชิก อาเซียน 10 ประเทศ	แนวโน้มความต้องการ ด้านกำลังคนระดับพื้นฐาน	กลุ่มเป้าหมาย	หลักสูตร (ระยะสั้น/เร่งรัด)	หน่วยจัด	มาตรการขับเคลื่อน ที่สำคัญ
<p>การจัดการศึกษาขั้นพื้นฐาน เป็นการจัดการศึกษาภาค บังคับ ใช้เวลา 10 ปี แบ่ง เป็นระดับประถมศึกษา 6 ปี ระดับมัธยมศึกษา 4 ปี ระดับเตรียมอุดมศึกษา 2 ปี และระดับมหาวิทยาลัย หากเป็นสถาบันที่มีข้อตกลง ร่วมกันในระดับปริญญาตรี ใช้เวลาเรียน 3 ปี ระดับปริญญาโท ใช้เวลาเรียน 1 - 2 ปี และ ปริญญาเอกใช้เวลาเรียน 3 - 5 ปี</p> <p>การศึกษานอกระบบโรงเรียน การศึกษานอกระบบของ สิงคโปร์หน่วยงานภาค เอกชนมีบทบาทร่วมในการ ดำเนินงานการศึกษาต่อเนื่อง</p>			<p>2.3 กฎหมายที่ควรรู้ (กฎหมายเบื้องต้น / กฎหมายในชีวิตประจำวัน วัน/ กฎจราจร) 2.4 หลักสูตรพัฒนา ทักษะชีวิต (วัฒนธรรม ไทย ประเพณี สุขศึกษา ไทยศึกษา)</p>		<p>เพื่อยกระดับทักษะทาง ภาษาต่างประเทศ ความรู้ ประสบการณ์ และแนวคิดเชิงวิสัยทัศน์ ในการจัดการศึกษา เพื่ออาเซียนเชิงอนาคต อย่างต่อเนื่อง 9. จัดทำกฎหมายการ ศึกษาและระเบียบต่างๆ ที่เกี่ยวข้องในการจัดการ ศึกษานอกระบบตาม หลักสูตรต่างๆ สำหรับ ประชากรของประเทศ สมาชิกที่อาศัยอยู่ใน ประเทศไทย 10. กำหนดกรอบ สมรรถนะและมาตรฐาน ผู้จบหลักสูตรทุก หลักสูตรสำหรับกำลัง</p>

บริบทประเทศสมาชิก อาเซียน 10 ประเทศ	แนวโน้มความต้องการ ด้านกำลังคนระดับพื้นฐาน	กลุ่มเป้าหมาย	หลักสูตร (ระยะสั้น/เร่งรัด)	หน่วยจัด	มาตรการขับเคลื่อน ที่สำคัญ
<p>โดยเป็นเสมือนห้องเรียน ในการเรียนด้านธุรกิจ คอมพิวเตอร์ ภาษา ศิลปะ เป็นต้น การศึกษาขั้นพื้นฐาน เพื่อการฝึกทักษะ (Basic Education for Skills Training : BEST) ปัจจุบัน ดำเนินโดยสถาบันการศึกษา ด้านเทคนิค (Institute of Technical Education : ITE) จัดหลักสูตรพัฒนา แรงงานผ่านการศึกษาในระดับ มัธยมศึกษา ซึ่งช่วยให้ แรงงานที่ไม่ได้รับหรือไม่มี การศึกษาภาคบังคับ ให้มี สมรรถนะทางภาษาอังกฤษ และคณิตศาสตร์ นอกจากนี้ ITE ยังจัดการศึกษาต่อเมือง ให้แก่แรงงานมีอาชีพ</p>					<p>แรงงานระดับพื้นฐาน เพื่อรองรับหรือตอบสนอง ความต้องการกำลัง แรงงานระดับดังกล่าว ของประเทศสมาชิก อาเซียนทุกประเทศ 11. จัดทำข้อเสนอ นโยบายการจัดการศึกษา ของสำนักงาน กศน. ที่สอดคล้องกับความต้องการ ของประเทศสมาชิก อาเซียนหรือบรรจุเป็น แผนหรือนโยบายระดับ กระทรวง ในการประชุม ระดับอาวุโสด้านการ ศึกษาหรือ HOM (High Official Meeting) ของ ประเทศสมาชิกอาเซียน</p>

บริบทประเทศสมาชิก อาเซียน 10 ประเทศ	แนวโน้มความต้องการ ด้านกำลังคนระดับพื้นฐาน	กลุ่มเป้าหมาย	หลักสูตร (ระยะสั้น/เร่งรัด)	หน่วยจัด	มาตรการขับเคลื่อน ที่สำคัญ
<p>เพื่อเป็นการยกระดับการศึกษาสามัญจนถึงระดับ GCE ทั้ง 3 ระดับ คือ “N” “A” และ “O” Levels สถาบันเตรียมอุดมศึกษา และอุดมศึกษาจัดหลักสูตรที่ให้โอกาสแก่ผู้ใหญ่วัยทำงานได้ศึกษาต่อเองและฝึกอบรม เพื่อให้สามารถรองรับทักษะและความรู้ให้เท่าทันการเปลี่ยนแปลงอย่างรวดเร็วของเศรษฐกิจหน่วยงานหลักๆ ที่จัดการศึกษา ได้แก่ โพลีเทคนิค และสถาบันการศึกษาด้านเทคนิค โดยจัดหลักสูตรระดับประกาศนียบัตรนอกเวลา</p>					<p>12. จัดทำ Roadmap การติดตามและประเมินผลการจัดการศึกษาที่รองรับความต้องการของประเทศสมาชิกอาเซียน ทกหลักสูตร/กิจกรรม ในระดับ Macroscopic ทั้งภาพรวม 10 ประเทศ และรายประเทศสมาชิก อาเซียนตามนโยบาย และแผนงาน/โครงการ ที่กำหนดไว้และนำไปวางแผนพัฒนาอย่างเป็นระบบ</p>

บริบทประเทศสมาชิก อาเซียน 10 ประเทศ	แนวโน้มความต้องการ ด้านกำลังคนระดับพื้นฐาน	กลุ่มเป้าหมาย	หลักสูตร (ระยะสั้น/เร่งรัด)	หน่วยจัด	มาตรการขับเคลื่อน ที่สำคัญ
<p>ซึ่งเทียบเท่าการเรียน เต็มเวลา ซึ่งได้รับการ ออกใบให้กระซังและ ยืดหยุ่นมากขึ้นเพื่อให้ ผู้เรียนผู้ใหญ่สามารถ เข้าเรียนได้ สาขาวิชาที่ เปิดสอน เช่น วิศวกรรม พลังงาน กระบวนการ ทางเคมี ไฟฟ้า การก่อสร้าง การบินและอวกาศ ทะเล และชายฝั่ง โลจิสติกส์ ธุรกิจ เทคโนโลยีการสื่อสารและ สื่อดิจิทัล การศึกษาเด็ก ปฐมวัย และการท่องเที่ยว</p>					

บริบทประเทศสมาชิก อาเซียน 10 ประเทศ	แนวโน้มความต้องการด้าน กำลังคนระดับพื้นฐาน	กลุ่มเป้าหมาย	หลักสูตร (ระยะสั้น/เร่งรัด)	หน่วยจัด	มาตรการขับเคลื่อน ที่สำคัญ
ราชอาณาจักรไทย ประชากร มีจำนวนประชากร 64,413,000 คน (สถิติปี พ.ศ. 2554) ประกอบด้วยประชากร วัยเด็ก (ต่ำกว่า 15 ปี) จำนวน 12,892,000 คน ประชากรวัยแรงงาน (15 - 59 ปี) จำนวน 43,410,000 คน - ประชากรวัยสูงอายุ (60 ปีขึ้นไป) จำนวน 8,111,000 คน ภูมิศาสตร์ ประเทศไทยมีพื้นที่ 513,115 ตารางกิโลเมตร	1. มีความรู้และทักษะ ด้านภาษาอังกฤษ และ ภาษาอาเซียน และมี ความเข้าใจหลักศาสนา ประเพณี ศิลปะและ วัฒนธรรมของประเทศ สมาชิกอาเซียน 2. มีความรู้ความเข้าใจ เกี่ยวกับกฎหมายเบื้องต้น ที่จำเป็น 3. มีความรู้ ความเข้าใจ ความหลากหลายทางด้าน วัฒนธรรม 4. รู้เท่าทันการเปลี่ยนแปลง และสามารถปรับตัวเข้า กับสถานการณ์และ สภาพแวดล้อม	จำแนกได้ 2 กลุ่ม คือ 1. ประชาชนไทย 1.1 ผู้ที่ต้องการ ออกไปทำงานใน ประเทศอาเซียน 1.2 ผู้ที่ ต้องการทำงานใน ประเทศไทย 1.3 ผู้ทำงาน ด้านบริการที่ เกี่ยวข้องกับ ชาวต่างชาติ 1.4 ผู้รับจ้าง/ แรงงานที่ตอบ สนองฐานการผลิต ต่างชาติในประเทศ	1. ประชาชนไทย 1.1 หลักสูตรภาษา อังกฤษเพื่อการสื่อสาร 1.2 หลักสูตรภาษา และวัฒนธรรมของประเทศ สมาชิกอาเซียนเบื้องต้น 1.3 หลักสูตรภาษา อาเซียนเพื่อการค้า 1.4 หลักสูตรกฎหมาย เบื้องต้นของประเทศ สมาชิกอาเซียน 1.5 หลักสูตรการใช้ คอมพิวเตอร์เบื้องต้น 1.6 หลักสูตรการใช้ อินเทอร์เน็ตเพื่อการ เรียนรู้	1. หน่วยจัดในประเทศ 1.1 หน่วยจัด กศน. 1.1.1 กศน. ตำบล/เขต 1.1.2 ศูนย์ฝึก อาชีพชุมชน 1.1.3 ห้องสมุด ประชาชน 1.1.4 หน่วยจัด รูปแบบอื่นๆ 1.2 หน่วยจัดภาคี เครือข่าย 1.2.1 สถาน ประกอบการ 1.2.2 ครอบครั 1.2.3 ชุมชน	1. กำหนดนโยบาย และ จุดเน้นการดำเนินงาน ของ กศน. โดยมี แผนงาน/โครงการ รองรับที่ชัดเจน 2. พัฒนาคู่มือและ บุคลากรทางการศึกษา ของหน่วยงาน/สถาน ศึกษาทุกระดับ ให้มี ความพร้อม สามารถ ส่งเสริมสนับสนุน การจัดการศึกษาตาม นโยบาย แผนงาน/ โครงการที่กำหนดไว้ อย่างมีประสิทธิภาพ

บริบทประเทศสมาชิก อาเซียน 10 ประเทศ	แนวโน้มความต้องการด้าน กำลังคนระดับพื้นฐาน	กลุ่มเป้าหมาย	หลักสูตร (ระยะสั้น/เร่งรัด)	หน่วยจัด	มาตรการขับเคลื่อน ที่สำคัญ
มีพรมแดนด้านตะวันออกติดกับลาวและกัมพูชา ทิศใต้ติดกับมาเลเซียและ อ่าวไทย ทิศตะวันตกติด กับทะเลอันดามันและ เมียนมาร์ และทิศเหนือ ติดกับเมียนมาร์และ ลาวมีแม่น้ำโขง กั้นบางช่วง ที่ตั้งเอื้อต่อการเป็น ศูนย์กลางการคมนาคม ในภูมิภาค มีสภาพดินอุดม สมบูรณ์เหมาะกับการเพาะ ปลูกพืช และทำการเกษตร ที่เป็นแหล่งอาหารและ พลังงานได้	5. มีความรู้และทักษะ การใช้คอมพิวเตอร์ เทคโนโลยีสารสนเทศและ การสื่อสาร เพื่อสืบค้น ข้อมูล สื่อสาร และ การพาณิชย์ 6. มีความรู้และทักษะใน การรับมือกับสถานการณ์ ภัยพิบัติทางธรรมชาติ 7. มีจิตสำนึกในความ เป็นพลเมืองที่ดี มีความ ตระหนักรู้ ใฝ่เรียน 8. มีคุณธรรม จริยธรรม 9. มีทักษะชีวิตที่จำเป็น ต่อการก้าวเข้าสู่ประชาคม อาเซียน	1.5 ผู้ที่มีแรงงาน ต่างตัวในสังกัด 1.6 ประชาชน ทั่วไป 2. ชาวต่างชาติ (สมาชิกอาเซียน) 2.1 แรงงาน ต่างตัว 2.2 นักท่องเที่ยว 2.3 ชาวต่างชาติ ที่พักอาศัยใน ประเทศไทย	1.7 หลักสูตรการใช้ อินเทอร์เน็ตเพื่อการขาย สินค้า 1.8 หลักสูตรการจัดทำ เว็บไซต์เบื้องต้น 1.9 หลักสูตร e-Commerce 1.10 หลักสูตรการ ตลาด การบัญชีเบื้องต้น 1.11 หลักสูตรการ ส่งออกและนำเข้าสินค้า (Export and Import) 1.12 หลักสูตรขนส่ง สินค้า (Logistic) เบื้องต้น 1.13 หลักสูตร SME เบื้องต้น	1.2.4 ภาค เครือข่ายอื่นๆ ตาม มาตรา 18 (3) ของ พ.ร.บ. การศึกษา แห่งชาติ 2. หน่วยจัดในต่าง ประเทศ 2.1 ศูนย์การเรียนรู้ 2.2 สถานประกอบ การ 2.3 สถานทูต/สถาน กงสุล 2.4 หน่วยจัดใน รูปแบบอื่นๆ ที่ทำ MOU ร่วมกันกับ สำนักงาน กศน.	3. จัดทำแผนพัฒนา หลักสูตรและสื่อเป็น Package เป็นราย ประเทศสมาชิกทั้ง 10 ประเทศ 4. แสวงหาความร่วมมือ ภาคีเครือข่ายกับ องค์กรต่างๆ ทั้งภาค รัฐและเอกชนของไทย ในกลุ่มประเทศสมาชิก เพื่อขยายการจัดตั้งและ สนับสนุนความพร้อม ของศูนย์การเรียนรู้ใน ประเทศสมาชิกในการ จัดการศึกษาที่สอดคล้อง กับความต้องการของ ประเทศสมาชิกอาเซียน

บริบทประเทศสมาชิก อาเซียน 10 ประเทศ	แนวโน้มความต้องการด้าน กำลังคนระดับพื้นฐาน	กลุ่มเป้าหมาย	หลักสูตร (ระยะสั้น/เร่งรัด)	หน่วยจัด	มาตรการขับเคลื่อน ที่สำคัญ
<p>ภาษา</p> <p>ใช้ภาษาไทยเป็นภาษา ราชการ</p> <p>คนไทยส่วนใหญ่ไม่ใส่ใจ ฝึกฝน และใช้ภาษาอังกฤษ และภาษาเพื่อนบ้าน ทำให้ ระดับความรู้และทักษะ การใช้ภาษาอังกฤษยัง เสียเปรียบด้านการแข่งขัน สำหรับแรงงาน</p> <p>ศาสนา</p> <p>มีผู้นับถือศาสนาพุทธ (นิกายเถรวาท) ประมาณ ร้อยละ 95 นับถือศาสนา อิสลามร้อยละ 4 และ ร้อยละ 1 นับถือศาสนา คริสต์ และศาสนาอื่น</p>	<p>10. มีทักษะด้านความคิด สร้างสรรค์ในการคิดค้น พัฒนา ผลิตภัณฑ์ และ บริการใหม่ๆ</p> <p>11. นำและริเริ่มด้าน อาหารและสุขภาพ อาหารปลอดภัย</p> <p>12. มีความรู้ในการพัฒนา ตนเองให้เป็นเกษตรกร ไทยที่อยู่บนสังคมโลกและ พร้อมที่จะเข้าสู่ประชาคม อาเซียนเทียบเท่าอาชีพ อื่นๆ</p> <p>13. มีความรู้ด้านการ ส่งออกและนำเข้าสินค้า (Export and Import)</p> <p>14. มีความรู้ด้านซัพPLYING และโลจิสติกส์ (Shipping and Logistics)</p>	<p>1.14 หลักสูตรนักขาย มีอาชีพ</p> <p>1.15 หลักสูตรเกษตร ธรรมชาติ</p> <p>1.16 หลักสูตรการ เป็นเกษตรกรมืออาชีพ (Smart Farmer)</p> <p>1.17 หลักสูตรการ แปรรูปอาหารและผลไม้ ในระดับวิสาหกิจชุมชน</p> <p>1.18 หลักสูตรการผลิต ผลิตภัณฑ์ชุมชน</p> <p>1.19 หลักสูตรการ ออกแบบและผลิต บรรจุภัณฑ์</p> <p>1.20 หลักสูตรการ เป็นพ่อแม่ที่มีคุณภาพ (Parental Education)</p> <p>1.21 หลักสูตรพัฒนา วิทยากรวิชาชีพมีอาชีพ</p>	<p>5. จัดตั้งกลุ่มงานหรือ ส่วนงานที่มีภารกิจรับ ผิดชอบทางด้านอาเซียน ระดับอำเภอ/ จังหวัด/ ภาค โดยเชื่อมโยงการ ทำงานกับหน่วยงาน ส่วนกลางที่เกี่ยวข้อง อย่างเป็นระบบและ มีการแลกเปลี่ยนข้อมูล อย่างหลากหลาย ประสิทธิภาพ</p> <p>6. จัดทำระบบฐาน ข้อมูลเกี่ยวกับประเทศ สมาชิกอาเซียนและ การจัดการศึกษาเกี่ยวกับ อาเซียนที่เชื่อมโยงกัน ทุกระดับ รวมทั้งหน่วย จัดทั้งในและต่างประเทศ</p>		

บริบทประเทศสมาชิก อาเซียน 10 ประเทศ	แนวโน้มความต้องการด้าน กำลังคนระดับพื้นฐาน	กลุ่มเป้าหมาย	หลักสูตร (ระยะสั้น/เร่งรัด)	หน่วยจัด	มาตรการขับเคลื่อน ที่สำคัญ
<p>การเมืองการปกครอง มีระบอบการปกครองแบบ ประชาธิปไตยผ่านระบบ รัฐสภาหรือประชาธิปไตย แบบมีผู้แทน โดยมี พระมหากษัตริย์ทรงเป็น ประมุขแห่งรัฐ</p> <p>ด้านเศรษฐกิจการค้า ไทยมีตลาดขนาดใหญ่ และเป็นฐานผลิต สินค้าเกษตรกรรมและ อุตสาหกรรมรายใหญ่ แห่งหนึ่งของโลก และ มีแรงงานจำนวนมาก ผลิตภัณณ์มวลรวมภายใน ประเทศ (GDP) 366 พันล้านดอลลาร์สหรัฐ (พ.ศ. 2556) สินค้าส่งออก ที่สำคัญ ได้แก่ เครื่อง คอมพิวเตอร์ อุปกรณ์</p>			<p>1.22 หลักสูตร ออกแบบเสื้อผ้าเบื้องต้น</p> <p>1.23 หลักสูตรการ บริการด้านต่างๆ</p> <p>1.24 หลักสูตร มัคคุเทศก์ท้องถิ่น</p> <p>1.25 หลักสูตร โอมสไตย์</p> <p>1.26 หลักสูตรอาหาร ไทยและพอคริว/แม่ครัว ภัตตาคารอาหารไทย</p> <p>1.27 หลักสูตร สารพัดช่าง เช่น ช่อม เครื่องยนต์ จักรยานยนต์ ช่างก่อสร้าง</p> <p>1.28 หลักสูตรการ พัฒนาชุมชนเพื่อความ ยั่งยืนและสันติสุขของ อาเซียน</p>		<p>7. ประสานกับองค์กร ภาครัฐและเอกชนที่มี บทบาทภารกิจใน การพัฒนากำลังคน การค้า และการลงทุน จัดกิจกรรม Road Show เพื่อสนับสนุนการพัฒนา กำลังคนระดับพื้นฐานที่ สอดคล้องกับความต้องการของ ประเทศสมาชิกอาเซียน โดยหน่วยงาน กศน. ทุกระดับ</p> <p>8. จัดให้มีโครงการ แลกเปลี่ยนบุคลากร ทางการศึกษาเพื่อ อาเซียนระหว่างประเทศ สมาชิก หรือระบบ วิทยาลัยทางการศึกษา เพื่อยกระดับทักษะ</p>

บริบทประเทศสมาชิก อาเซียน 10 ประเทศ	แนวโน้มความต้องการด้าน กำลังคนระดับพื้นฐาน	กลุ่มเป้าหมาย	หลักสูตร (ระยะสั้น/เร่งรัด)	หน่วยจัด	มาตรการขับเคลื่อน ที่สำคัญ
<p>และส่วนประกอบ อัญมณีและเครื่องประดับ รถยนต์ อุปกรณ์และ ส่วนประกอบ แผงวงจรไฟฟ้า น้ำมันสำเร็จรูป สิ้นค้าไม้เข้า ที่สำคัญ ได้แก่ น้ำมันดิบ เครื่องจักรกลและส่วนประกอบ เครื่องจักรไฟฟ้าและส่วน ประกอบเหล็ก เหล็กกล้า และผลิตภัณฑ์เครื่องจักร ไฟฟ้าและส่วนประกอบ ตลาดส่งออกที่สำคัญ ได้แก่ สหรัฐอเมริกา ญี่ปุ่น จีน สิงคโปร์ และฮ่องกง แหล่งนำเข้าที่สำคัญ ได้แก่ ญี่ปุ่น จีน สหรัฐอเมริกา มาเลเซีย และ สหรัฐอาหรับ เอมิเรตส์</p>					<p>ทางภาษาต่างประเทศ ความรู้ ประสบการณ์ และแนวคิดเชิงวิสัยทัศน์ ในการจัดการศึกษาเพื่อ อาเซียนเชิงอนาคต อย่างต่อเนื่อง 9. จัดทำกฎหมายการ ศึกษาและระเบียบต่างๆ ที่เกี่ยวข้องในการจัดการ ศึกษานอกระบบตาม หลักสูตรต่างๆ สำหรับ ประชากรของประเทศ สมาชิกที่อาศัยอยู่ใน ประเทศไทย 10. กำหนดกรอบ สมรรถนะและมาตรฐาน ผู้จบหลักสูตรทุก หลักสูตรสำหรับกำลัง</p>

บริบทประเทศสมาชิก อาเซียน 10 ประเทศ	แนวโน้มความต้องการด้าน กำลังคนระดับพื้นฐาน	กลุ่มเป้าหมาย	หลักสูตร (ระยะสั้น/เร่งรัด)	หน่วยจัด	มาตรการขับเคลื่อน ที่สำคัญ
<p>ด้านการศึกษา</p> <p>จัดระบบการศึกษา เป็น แบบ 6:3:3 คือ ระดับ ประถมศึกษา 6 ปี ระดับ มัธยมศึกษาตอนต้น 3 ปี และระดับมัธยมศึกษา ตอนปลาย 3 ปี</p> <p>มีการจัดการศึกษาของ ประเทศไทยมี 3 รูปแบบ คือ การศึกษาในระบบ การ ศึกษานอกระบบ และ การ ศึกษาตามอัธยาศัย</p> <p>การศึกษานอกระบบโรงเรียน กระทรวงศึกษาธิการโดย สำนักงาน กศน. มีบทบาท หน้าที่ตามพระราชบัญญัติ ส่งเสริมการศึกษานอกระบบ และการศึกษาตามอัธยาศัย พ.ศ. 2551 ในการดำเนินการ</p>					<p>แรงงานระดับพื้นฐาน เพื่อรองรับหรือตอบ สนองความต้องการ กำลังแรงงานระดับ ดังกล่าวของประเทศ สมาชิกอาเซียนทุก ประเทศ</p> <p>11. จัดทำข้อเสนอ นโยบายการจัดการ ศึกษาของสำนักงาน กศน. ที่สอดคล้องกับความ ต้องการของประเทศ สมาชิกอาเซียนหรือ บรรจุเป็นแผนหรือ นโยบายระดับกระทรวง ในการประชุมระดับ อาวุโสด้านการศึกษา หรือ HOM (High Official Meeting) ของ ประเทศสมาชิกอาเซียน</p>

บริบทประเทศสมาชิก อาเซียน 10 ประเทศ	แนวโน้มความต้องการด้าน กำลังคนระดับพื้นฐาน	กลุ่มเป้าหมาย	หลักสูตร (ระยะสั้น/เร่งรัด)	หน่วยจัด	มาตรการขับเคลื่อน ที่สำคัญ
ส่งเสริม สนับสนุน และ ประสานงานการศึกษาออก ระบบและการศึกษาตาม อัธยาศัยเพื่อให้ภาคีเครือข่าย ช่วยเกิดแรงจูงใจและมีความ พร้อมในการจัดกิจกรรมการ ศึกษา ประชาชนได้รับการ ศึกษาอย่างต่อเนื่อง และ ผู้เรียนได้รับประโยชน์สูงสุด จากบริการการศึกษาออก ระบบและการศึกษาตาม อัธยาศัย					12. จัดทำ Roadmap การติดตามและประเมิน ผลการจัดการศึกษาที่ รองรับความต้องการของ ประเทศสมาชิกอาเซียน ทุกหลักสูตร/กิจกรรม ในระดับ Macroscopic ทั้งภาพรวม 10 ประเทศ และรายประเทศสมาชิก อาเซียนตามนโยบาย และแผนงาน/โครงการ ที่กำหนดไว้และนำไป วางแผนพัฒนาอย่างเป็น ระบบ

บริบทประเทศสมาชิก อาเซียน 10 ประเทศ	แนวโน้มความท้าทาย ด้านกำลังคนระดับพื้นฐาน	กลุ่มเป้าหมาย	หลักสูตร (ระยะสั้น/เร่งรัด)	หน่วยจัด	มาตรการขับเคลื่อน ที่สำคัญ
สาธารณรัฐสังคมนิยม เวียดนาม	1. มีความรู้และทักษะการใช้ภาษาอังกฤษเพื่อการสื่อสาร 2. มีความรู้และทักษะการใช้ภาษา และมีความเข้าใจหลักศาสนา ประเพณี ศิลปะและวัฒนธรรมเวียดนาม	จำแนกได้ 2 กลุ่ม คือ 1. ประชาชนไทย 1.1 ผู้ที่ต้องการออกไปทำงานในประเทศอาเซียน 1.2 ผู้ที่ต้องการทำงานในประเทศไทย 1.3 ผู้ทำงานด้านบริการที่เกี่ยวข้องกับชาวต่างชาติ 1.4 ผู้รับจ้าง/แรงงานที่ตอบสนองความต้องการผลิตต่างชาติในประเทศ	1. ประชาชนไทย 1.1 หลักสูตรภาษาอังกฤษเพื่อการสื่อสาร 1.2 หลักสูตรภาษาและวัฒนธรรมเวียดนามเบื้องต้น 1.3 หลักสูตรภาษาเวียดนามเพื่อการค้า 1.4 หลักสูตรกฎหมายเบื้องต้น 1.5 หลักสูตรการใช้คอมพิวเตอร์เบื้องต้น 1.6 หลักสูตรการใช้อินเทอร์เน็ตเพื่อการเรียนรู้	1. หน่วยจัดในประเทศ 1.1 หน่วยจัด กศน. 1.1.1 กศน. ตำบล/เขต 1.1.2 ศูนย์ฝึกอาชีพชุมชน 1.1.3 ห้องสมุดประชาชน 1.1.4 หน่วยจัดรูปแบบอื่นๆ 1.2 หน่วยจัดภาคีเครือข่าย 1.2.1 สถานประกอบการ 1.2.2 ครอบครัวยุคใหม่ 1.2.3 ชุมชน	1. กำหนดนโยบายและจุดเน้นการดำเนินงานของ กศน. โดยมีแผนงาน/โครงการรองรับที่ชัดเจน 2. พัฒนาคู่มือและบุคลากรทางการศึกษาของหน่วยงาน/สถานศึกษาทุกระดับ ให้มีความพร้อม สามารถส่งเสริมสนับสนุนการจัดการศึกษาตามนโยบาย แผนงาน/โครงการที่กำหนดได้อย่างมีประสิทธิภาพ

บริบทประเทศสมาชิกอาเซียน 10 ประเทศ	แนวโน้มนโยบายด้านกำลังคนระดับพื้นฐาน	กลุ่มเป้าหมาย	หลักสูตร (ระยะสั้น/เร่งรัด)	หน่วยจัด	มาตรการขับเคลื่อนที่สำคัญ
ภูมิภาคอาเซียน 10 ประเทศ เวียดนามมีพื้นที่ติดเหนือติดกับจีน ทิศตะวันตกติดกับลาว ทิศตะวันออกติดกับจีนได้ติดกับอ่าวไทย ทะเลจีนใต้และอ่าวตังเกี๋ย เมืองหลวงคือ กรุงฮานอย	5. มีความรู้และทักษะในการรับมือกับสถานการณ์ภัยพิบัติทางธรรมชาติ 6. มีจิตสำนึกในความเป็นพลเมืองที่ดี มีความตระหนักใฝ่รู้ ไม่เรียน 7. มีความรู้ด้านการส่งออกและนำเข้าสินค้า (Export and Import) 8. มีความรู้ด้านซิปโป่งและโลจิสติกส์ (Shipping and Logistics) 9. มีความรู้และทักษะช่างฝีมือ และช่างเทคนิคด้านต่างๆ 10. มีความรู้และทักษะด้านพาณิชย์กรรม อาทิ การเจรจาต่อรอง	1.5 ผู้ที่มีแรงงานต่างด้าวในสังกัด 1.6 ประชาชนทั่วไป	1.8 หลักสูตรการจัดทำเว็บไซต์เบื้องต้น 1.9 หลักสูตร e-Commerce 1.10 หลักสูตรตลาดเบื้องต้น เน้นการค้าที่เวียดนาม 1.11 หลักสูตรส่งออกและนำเข้าสินค้า (Export and Import) 1.12 หลักสูตรขนส่งสินค้า (Logistic) เบื้องต้น 1.13 หลักสูตร SME เบื้องต้น 1.14 หลักสูตรนักขายมืออาชีพ 1.15 หลักสูตรการผลิตผลิตภัณฑ์ชุมชน	1.2.4 ภาคิ เครือข่ายอื่นๆ ตาม มาตรา 18 (3) ของ พ.ร.บ.การศึกษา แห่งชาติ 2. หน่วยจัดในต่าง ประเทศ 2.1 ศูนย์การเรียนรู้ 2.2 สถานประกอบการ การ 2.3 สถานทูต/สถาน กงสุล 2.4 หน่วยจัดใน รูปแบบอื่นๆ ที่ทำ MOU ร่วมกันกับ สำนักงาน กศน.	3. จัดทำแผนพัฒนาหลักสูตรและสื่อเป็น Package เป็นรายประเทศ 4. แสวงหาความร่วมมือภาคีเครือข่ายกับองค์กรต่างๆ ทั้งภาครัฐและเอกชนของไทยในกลุ่มประเทศสมาชิก เพื่อขยายการจัดตั้งและสนับสนุนความพร้อมของศูนย์การเรียนรู้ในประเทศสมาชิกในการจัดการศึกษาที่สอดคล้องกับความต้องการของประเทศสมาชิกอาเซียน

บริบทประเทศสมาชิก อาเซียน 10 ประเทศ	แนวโน้มความต้องการ ด้านกำลังคนระดับพื้นฐาน	กลุ่มเป้าหมาย	หลักสูตร (ระยะสั้น/เร่งรัด)	หน่วยจัด	มาตรการขับเคลื่อน ที่สำคัญ
<p>มีพรรคคอมมิวนิสต์ เวียดนาม (Communist Party of Vietnam) เป็น พรรคการเมืองเดียวและมี อำนาจสูงสุด ประธานาธิบดี เป็นประมุขของประเทศ และนายกรัฐมนตรีเป็นผู้นำ รัฐบาล การเมืองค่อนข้างนิ่ง และมีเสถียรภาพ</p> <p>เศรษฐกิจการค้า ด้านเศรษฐกิจการค้า เวียดนามใช้หน่วยเงิน ตราต่าง มีความโดดเด่น ด้านเกษตรกรรมและ อุตสาหกรรม ผลผลิตด้าน เกษตรกรรม ได้แก่ ข้าวเจ้า ยางพารา ชา กาแฟ ยาสูบ พริกไทย และ การประมง ซึ่งเวียดนาม</p>	<p>การขนส่งสินค้า การขาย สินค้าทางอินเทอร์เน็ต การทำอาหารไทย การทำ ธุรกิจขนาดย่อมให้สอดรับ กับตลาดอาเซียน</p>	<p>1.16 หลักสูตรการ แปรรูปอาหารและผลไม้ ในระดับวิสาหกิจชุมชน 1.17 หลักสูตรการ ออกแบบและผลิต บรรจุภัณฑ์ 1.18 หลักสูตร มีคฤหาสน์ท้องถิ่น 1.19 หลักสูตรการทำ อาหารไทย 1.20 หลักสูตรการ พัฒนาชุมชนเพื่อความ ยั่งยืนและสันติสุขของ อาเซียน</p> <p>2. ประชาชนเวียดนาม 2.1 หลักสูตรส่งเสริม การรู้หนังสือไทย 2.2 หลักสูตรภาษาไทย เพื่อการสื่อสาร</p>	<p>5. จัดตั้งกลุ่มงานหรือ ส่วนงานที่มีภารกิจ รับผิดชอบงานด้านอาเซียน ระดับอำเภอ/ จังหวัด/ ภาค โดยเชื่อมโยง การทำงานกับหน่วยงาน ส่วนกลางที่เกี่ยวข้อง อย่างเป็นระบบและ มีการแลกเปลี่ยนข้อมูล อย่างหลากหลาย ประสบการณ์ การดำเนินงานอุปสรรค ปัญหา ฯลฯ เพื่อการ พัฒนางานอย่างต่อเนื่อง</p> <p>6. จัดทำระบบฐาน ข้อมูลเกี่ยวกับประเทศ สมาชิกอาเซียนและการ จัดการศึกษาเกี่ยวกับ อาเซียนที่เชื่อมโยงกับ ทุกระดับ รวมทั้งหน่วย จัดทั้งในและต่างประเทศ</p>		

บริบทประเทศสมาชิก อาเซียน 10 ประเทศ	แนวโน้มความต้องการ ด้านกำลังคนระดับพื้นฐาน	กลุ่มเป้าหมาย	หลักสูตร (ระยะสั้น/เร่งรัด)	หน่วยจัด	มาตรการขับเคลื่อน ที่สำคัญ
จับปลาได้เป็นอันดับ 4 ของ สินค้าส่งออก เช่น ปลาหมึก กุ้ง ตลาดที่สำคัญ คือ ญี่ปุ่น ไต้หวัน และสิงคโปร์ ด้าน อุตสาหกรรม อุตสาหกรรม ที่สำคัญ คือ อุตสาหกรรม ทอผ้า ศูนย์กลางอยู่ที่ โยจิมินหิซึชิ และมีนิคม อุตสาหกรรมอมตะซิตีเบียนโฮ การทำเหมืองแร่ที่สำคัญ คือ ถ่านหิน น้ำมันปิโตรเลียม และแก๊สธรรมชาติ เวียดนาม เป็นประเทศส่งออกน้ำมันดิบ รายใหญ่อันดับ 3 ในเอเชีย ตะวันออกเฉียงใต้ รองจาก อินโดนีเซียและมาเลเซีย สินค้านำเข้า			2.3 หลักสูตรกฎหมาย ที่ควรรู้ (กฎหมายเบื้องต้น / กฎหมายในชีวิต ประจำวัน/ กฎจราจร) 2.4 หลักสูตรพัฒนา ทักษะชีวิต เน้นเรื่อง สุขอนามัย ความซื่อสัตย์ สุจริตมารยาทในสังคม ไทย 2.5 หลักสูตรเกษตร ธรรมชาติบนพื้นฐานของ หลักปรัชญาของเศรษฐกิจ พอเพียง 2.6 หลักสูตรช่างซ่อม จักรยาน จักรยานยนต์ 2.7 หลักสูตรช่างซ่อม คอมพิวเตอร์		7. ประสานกับองค์กร ภาครัฐและเอกชนที่มี บทบาทภารกิจใน การพัฒนากำลังคน การค้า และการลงทุน จัดกิจกรรม Road Show เพื่อสนับสนุนการพัฒนา กำลังคนระดับพื้นฐานที่ สอดคล้องกับความต้องการ ของประเทศสมาชิก อาเซียน โดยหน่วยงาน กศน. ทุกระดับ 8. จัดให้มีโครงการ แลกเปลี่ยนบุคลากร ทางการศึกษาเพื่อ อาเซียนระหว่างประเทศ สมาชิก หรือระบบ

บริบทประเทศสมาชิก อาเซียน 10 ประเทศ	แนวโน้มความต้องการ ด้านกำลังคนระดับพื้นฐาน	กลุ่มเป้าหมาย	หลักสูตร (ระยะสั้น/เร่งรัด)	หน่วยจัด	มาตรการขับเคลื่อน ที่สำคัญ
<p>สำคัญ ได้แก่ เครื่องจักร น้ำมันดิบ คอมพิวเตอร์ อุปกรณ์ไฟฟ้า และส่วนประกอบ เส้นใย สิ่งทอ เหล็ก พลาสติก รถยนต์และส่วนประกอบ ส่วนสินค้าส่งออกสำคัญ ได้แก่ เสื้อผ้าและสิ่งทอ น้ำมันดิบ รองเท้า เครื่องหนัง คอมพิวเตอร์ และอาหารทะเล</p> <p>การศึกษา ระบบการศึกษาของ เวียดนามแบ่งลักษณะ ของการจัดการศึกษาไว้ 5 ลักษณะ คือ</p>			<p>2.8 หลักสูตรการ บริการในโรงแรม ร้านค้า และร้านอาหาร</p> <p>2.9 หลักสูตรอาชีพ ช่างก่อสร้าง เช่น ช่างไม้ ช่างปูน ช่างทาสี ช่างกระเบื้อง</p> <p>**** หลักสูตร 2.6 - 2.9 เป็นโครงการรองรับ ซึ่งเป็นไปตามกฎบัตร อาเซียน</p>		<p>ทวิภาคีทางการศึกษา เพื่อยกระดับทักษะทาง ภาษาต่างประเทศ ความรู้ ประสบการณ์ และแนวคิดเชิงวิสัยทัศน์ ในการจัดการศึกษาเพื่อ อาเซียนเชิงอนาคตอย่าง ต่อเนื่อง</p> <p>9. จัดทำกฎหมายการ ศึกษาและระเบียบต่างๆ ที่เกี่ยวข้องในการจัดการ ศึกษานอกระบบตาม หลักสูตรต่างๆ สำหรับ ประชากรของประเทศ สมาชิกที่อาศัยอยู่ใน ประเทศไทย</p>

บริบทประเทศสมาชิก อาเซียน 10 ประเทศ	แนวโน้มความต้องการ ด้านกำลังคนระดับพื้นฐาน	กลุ่มเป้าหมาย	หลักสูตร (ระยะสั้น/เร็วรัด)	หน่วยจัด	มาตรการขับเคลื่อน ที่สำคัญ
<p>1. การศึกษาระดับก่อน ประถมศึกษา (Pre-School Education) ประกอบด้วยการ เลี้ยงดูเด็กสำหรับเด็ก อายุ 6 เดือน ถึง 3 ปี และ อนุบาลสำหรับเด็กอายุ 3 - 5 ปี</p> <p>2. การศึกษาศาสน์ 12 ปี (General Education) ของ เวียดนามนั้นมีวัตถุประสงค์ ที่จะให้ประชาชนมีจิตวิญญาณ ในความเป็นสังคมนิยม มีเอกลักษณ์ประจำชาติและ มีความสามารถในด้านอาชีพ แบ่งเป็นแบบ 5:4:3</p> <p>3. การศึกษาด้านเทคนิค และอาชีพ มีการเทียบเคียง ทั้งระดับมัธยมศึกษาตอนต้น และตอนปลาย</p>					<p>10. กำหนดกรอบ สมรรถนะและมาตรฐาน ผู้จบหลักสูตรทุก หลักสูตรสำหรับกำลัง แรงงานระดับพื้นฐาน เพื่อรองรับหรือตอบ สนองความต้องการ กำลังแรงงานระดับ ดังกล่าวของประเทศ สมาชิกอาเซียน ทุกประเทศ</p> <p>11. จัดทำข้อเสนอ นโยบายการจัดการ ศึกษาของสำนักงาน กศน. ที่สอดคล้องกับ</p>

บริบทประเทศสมาชิก อาเซียน 10 ประเทศ	แนวโน้มความต้องการ ด้านกำลังคนระดับพื้นฐาน	กลุ่มเป้าหมาย	หลักสูตร (ระยะสั้น/เร่งรัด)	หน่วยจัด	มาตรการขับเคลื่อน ที่สำคัญ
<p>4. การศึกษาระดับ อุดมศึกษา แบ่งเป็นระดับ อนุปริญญา และระดับ ปริญญา</p> <p>5. การศึกษาต่อเนื่อง เป็นการศึกษาสำหรับ ประชาชนที่พลาดโอกาส ทางการศึกษาในระบบ สายสามัญและสายอาชีพ</p> <p>การศึกษานอกระบบโรงเรียน</p> <p>การศึกษานอกระบบของ เวียดนามมีหน่วยงานภาค รัฐและเอกชนร่วมดำเนินการ โดยปัจจุบันกรมการ ศึกษาต่อเนื่อง (Continuing Education Department) กระทรวงศึกษาธิการและ ฝึกอบรม (Ministry of Education and Training) มีภารกิจ ดังนี้</p>					<p>ความต้องการของ ประเทศสมาชิกอาเซียน หรือบรรจุเป็นแผนหรือ นโยบายระดับกระทรวง ในการประชุมระดับ อาวุโสด้านการศึกษา หรือ HOM (High Official Meeting) ของ ประเทศสมาชิกอาเซียน 12. จัดทำ Roadmap การติดตามและประเมิน ผลการจัดการศึกษาที่ รองรับความต้องการของ ประเทศสมาชิกอาเซียน ทุกหลักสูตร/กิจกรรม ในระดับ Macroscopic ทั้งภาพรวม 10 ประเทศ และรายประเทศสมาชิก อาเซียนตามนโยบาย</p>

บริบทประเทศสมาชิก อาเซียน 10 ประเทศ	แนวโน้มความต้องการ ด้านกำลังคนระดับพื้นฐาน	กลุ่มเป้าหมาย	หลักสูตร (ระยะสั้น/เร่จรัด)	หน่วยจัด	มาตรการขับเคลื่อน ที่สำคัญ
<p>1. ขยายเครือข่ายด้านการ ศึกษาต่อเนื่อง</p> <p>2. จัดตั้งศูนย์การศึกษา ต่อเนื่องในระดับจังหวัด</p> <p>3. จัดตั้งศูนย์การศึกษา ต่อเนื่องในระดับอำเภอ</p> <p>4. จัดตั้งศูนย์การเรียนรู้ ชุมชนในระดับตำบล</p> <p>การศึกษาต่อเนื่องเป็น ส่วนหนึ่งของกฎหมายการ ศึกษา การศึกษานอกระบบ หรือการศึกษาต่อเนื่องมี มาตรฐาน ศักดิ์และสิทธิ์ เท่าทันกับการศึกษาในระบบ มีหน้าที่ทำให้ประชาชน อ่านออกเขียนได้ให้ความ รู้แก่เกษตรกร จัดให้มีการ ส่งเสริมการศึกษาของ ครอบครัว</p>					<p>และแผนงาน/โครงการ ที่กำหนดไว้และนำไป วางแผนพัฒนาอย่างเป็น ระบบ</p>

บริบทประเทศสมาชิก อาเซียน 10 ประเทศ	แนวโน้มความต้องการ ด้านกำลังคนระดับพื้นฐาน	กลุ่มเป้าหมาย	หลักสูตร (ระยะสั้น/เร่งรัด)	หน่วยจัด	มาตรการขับเคลื่อน ที่สำคัญ
<p>สมาคมส่งเสริมการศึกษา ของเวียดนาม (VAPE) มี องค์กรทั้งในระดับประเทศ จังหวัด อำเภอ ตำบลและ หมู่บ้าน มีหน้าที่ส่งเสริม การศึกษาประชาชน เช่น ครอบครัวที่ด้อยโอกาสมา เรียนที่ ศรช. พัฒนาการ ศึกษาเพื่อสังคมที่มีอาชีพ อยู่แล้วมาเล่าเรียนได้ เปิดสอนหลักสูตรต่างๆ เช่น ภาษาอังกฤษ คอมพิวเตอร์ ฝึกลีลา การครัว เสริมสวย การสอนอาชีพ และหางาน ทำให้เมื่อเรียนจบ เวียดนาม ถือว่าสถาบันครอบครัว สำคัญมาก หากไม่มี ครอบครัวก็ไม่สังคม</p>					

บริบทประเทศสมาชิก อาเซียน 10 ประเทศ	แนวโน้มความต้องการ ด้านกำลังคนระดับพื้นฐาน	กลุ่มเป้าหมาย	หลักสูตร (ระยะสั้น/เรื้อรัง)	หน่วยจัด	มาตรการขับเคลื่อน ที่สำคัญ
<p>ศูนย์การเรียนรู้ชุมชนของสมาคมส่งเสริมการศึกษาต่อเนื่อง การศึกษานอกระบบของเวียดนาม มีผู้เข้าเรียนในระบบโรงเรียน 1 ใน 3 และไม่ได้เข้าเรียนในโรงเรียน 2 ใน 3 แต่ก่อนคนเวียดนามคิดว่าเรียนในระบบโรงเรียนก็เพียงพอแล้ว แต่ปัจจุบันต้องเปลี่ยนความคิดว่าต้องเรียนตลอดชีวิต จึงต้องมีศูนย์การเรียนรู้ชุมชน ซึ่งพัฒนาอย่างจริงจัง</p> <p>การจัดการศึกษานอกระบบโรงเรียนในประเทศเวียดนามเป็นหน้าที่ของกระทรวงศึกษาธิการและฝึกอบรม</p>					

บริบทประเทศสมาชิก อาเซียน 10 ประเทศ	แนวโน้มความต้องการ ด้านกำลังคนระดับพื้นฐาน	กลุ่มเป้าหมาย	หลักสูตร (ระยะสั้น/เร่งรัด)	หน่วยจัด	มาตรการขับเคลื่อน ที่สำคัญ
<p>โดยมีศูนย์การศึกษาต่อ เนื้อหาของแต่ละจังหวัด ร่วมมือกับมหาวิทยาลัยเพื่อ ถ่ายทอดความรู้สู่สังคม เช่น การจัดการณ์ฝึกอบรมต่างๆ ทั้งยังมีห้องสมุดกระจาย อยู่ทั่วไปประมาณ 5,000 แห่ง ภาคเอกชนก็ให้การ สนับสนุนในรูปแบบของการ ศึกษา เครื่องมืออุปกรณ์ การฝึกงาน การให้คำปรึกษา ทางเทคนิคและการสอน ทางไกล ฯลฯ</p>					

บทที่ 5

ข้อเสนอแนะ

ข้อเสนอแนะ ประกอบด้วย ข้อเสนอแนะเชิงนโยบาย และข้อเสนอแนะในการนำไปใช้ดังต่อไปนี้

ข้อเสนอแนะเชิงนโยบาย

1. สำนักงาน กศน. กำหนดนโยบายและแผนการส่งเสริมการดำเนินงานตามแนวทางการจัดการศึกษานอกระบบของสำนักงาน กศน. ให้สอดคล้องกับบริบทของกลุ่มประเทศสมาชิกอาเซียน ตามผลการวิเคราะห์ความต้องการด้านกำลังคนระดับพื้นฐาน กลุ่มเป้าหมาย หลักสูตรที่จัด และหน่วยจัดตามผลการวิเคราะห์ตามกรอบแนวทางการจัดการศึกษานอกระบบของสำนักงาน กศน. ให้สอดคล้องกับบริบทของประเทศสมาชิกอาเซียน

2. สำนักงาน กศน. นำผลการวิเคราะห์ข้อเสนอมาตรการขับเคลื่อนที่สำคัญมาพิจารณาตรวจสอบความเป็นไปได้ และกำหนดเป็นแผนแม่บทหรือแผนหลักประจำปีงบประมาณ พ.ศ. 2558 เพื่อผลักดันไปสู่การปฏิบัติให้เกิดประสิทธิผลอย่างมีประสิทธิภาพ

3. สำนักงาน กศน. ผลักดันข้อเสนอนโยบายการจัดการศึกษาของสำนักงาน กศน. ที่สอดคล้องกับความต้องการของประเทศสมาชิกอาเซียนโดยบรรจุเป็นแผนหรือนโยบายระดับกระทรวง

4. สำนักงาน กศน. ควรส่งเสริมการพัฒนาครูและบุคลากรทางการศึกษาของหน่วยงาน/สถานศึกษาทุกระดับ ให้มีความพร้อม สามารถส่งเสริมสนับสนุนการจัดการศึกษาตามนโยบายแผนงาน/โครงการที่กำหนดไว้อย่างมีประสิทธิภาพ

5. สำนักงาน กศน. ควรส่งเสริม สนับสนุน การพัฒนาและแสวงหาความร่วมมือด้านการศึกษานอกระบบกับประเทศสมาชิกอาเซียน ให้บรรลุเป้าหมายอย่างมีประสิทธิภาพและประสิทธิผล โดยสร้างความร่วมมือกับภาคีเครือข่ายกับองค์กรต่างๆ ทั้งภาครัฐและเอกชนของไทยในกลุ่มประเทศสมาชิก เพื่อขยายการจัดตั้งและสนับสนุนความพร้อมของศูนย์การเรียนรู้ในประเทศสมาชิกให้สามารถจัดการศึกษาที่สอดคล้องกับความต้องการของประเทศสมาชิกอาเซียน ตลอดจนโครงการแลกเปลี่ยนบุคลากรทางการศึกษาเพื่ออาเซียนระหว่างประเทศสมาชิก หรือระบบทวิภาคีทางการศึกษาเพื่อยกระดับทักษะทางภาษาต่างประเทศ ความรู้ ประสบการณ์และแนวคิดเชิงวิสัยทัศน์ในการจัดการศึกษาเพื่ออาเซียนเชิงอนาคตอย่างต่อเนื่อง

ข้อเสนอแนะในการนำไปใช้

1. หน่วยงาน/สถานศึกษา สำนักงาน กศน. ดำเนินการจัดการศึกษานอกระบบให้สอดคล้องกับบริบทของประเทศสมาชิกอาเซียน ตามผลการวิเคราะห์ตามกรอบแนวทางการจัดการศึกษานอกระบบของสำนักงาน กศน. ให้สอดคล้องกับบริบทของประเทศสมาชิกอาเซียน โดยปรับเปลี่ยนให้สอดคล้องกับบริบทที่เกี่ยวข้องโดยเฉพาะอย่างยิ่งในมิติของพื้นที่ชายแดนประเทศสมาชิกที่ติดต่อกันและกลุ่มเป้าหมาย
2. ขยายกลุ่มเป้าหมายบุคลากรทางการศึกษาของหน่วยงาน/สถานศึกษาทุกระดับให้มีความรู้ ความเข้าใจ มีความพร้อม สามารถส่งเสริมสนับสนุนการจัดการศึกษาตามนโยบาย แผนงาน/โครงการ ที่กำหนดไว้ได้อย่างมีประสิทธิภาพ
3. พัฒนาและแสวงหาความร่วมมือด้านการศึกษานอกระบบกับประเทศสมาชิกอาเซียน โดยอาจเริ่มจากระดับบุคคล ชุมชน องค์กร และระดับประเทศ

บรรณานุกรม

เอกสาร

- กรมอาเซียน. กระทรวงการต่างประเทศ. (2551). **มารู้จักอาเซียนกันเถอะ**. กรุงเทพฯ : ห้างหุ้นส่วนจำกัด เอราวัณการพิมพ์.
- _____. (2555). **แผนงานการจัดตั้งประชาคมอาเซียน (3 เสา) Roadmap for ASEAN Community 2015**. พิมพ์ครั้งที่ 1. กรุงเทพฯ : โรงพิมพ์ บริษัทคาริสมา มีเดีย จำกัด.
- กระทรวงศึกษาธิการ. สำนักงานปลัดกระทรวงศึกษาธิการ. ศูนย์เทคโนโลยีสารสนเทศและการสื่อสาร. (2556). **อันดับของ “ประเทศไทย” ในประชาคมอาเซียน** (แผ่นพับ). กรุงเทพฯ : กระทรวงศึกษาธิการ.
- ธีระ รุญเจริญ. (2542). **รายงานการปฏิรูปการศึกษาของสาธารณรัฐประชาธิปไตยประชาชนลาว**. มปท.
- พัชรราวลัย วงศ์บุญสิน และคณะ. (2548). **การวิจัยเปรียบเทียบการปฏิรูปการศึกษาของประเทศในกลุ่มอาเซียน**. กรุงเทพฯ : สำนักงานเลขาธิการสภาการศึกษา กระทรวงศึกษาธิการ.
- ว.อำพรธณ. (2555). **การศึกษาไกลการขับเคลื่อนการสร้างประชาคมอาเซียน**. กรุงเทพฯ : แสงดาว.
- สำนักความสัมพันธ์ต่างประเทศ สำนักงานปลัดกระทรวงศึกษาธิการ. (มปป.). **กฎบัตรอาเซียน**. (มปท.).
- _____. (2554). **การศึกษาเพื่ออาเซียน : หนึ่งวิสัยทัศน์ หนึ่งอัตลักษณ์ หนึ่งประชาคม**. พิมพ์ครั้งที่ 1. กรุงเทพฯ : บริษัท อมรินทร์พริ้นติ้งแอนด์พับลิชชิ่ง จำกัด(มหาชน).
- สำนักงานส่งเสริมการศึกษานอกระบบและการศึกษาตามอัธยาศัย. (2555). **ยุทธศาสตร์การศึกษานอกระบบและการศึกษาตามอัธยาศัย เพื่อการก้าวเข้าสู่ประชาคมอาเซียน ของสำนักงาน กศน..** พิมพ์ครั้งที่ 1. กรุงเทพฯ : รังสีการพิมพ์.
- _____. (2556). **ชุดการเรียนรู้ทางไกลหลักสูตรอาเซียนศึกษา ตามโครงการจัดการศึกษาทางไกลเพื่อพัฒนาบุคลากร กศน. ด้านอาเซียนศึกษา**. พิมพ์ครั้งที่ 1. กรุงเทพฯ : ห้างหุ้นส่วนจำกัด ยาวีเศษ.
- _____. (2551). **รายงานสรุปผลการศึกษาดูงาน ภายใต้กรอบความร่วมมือระหว่างสำนักงาน กศน. และ ศูนย์ CRISOP**. กรุงเทพฯ : เอกสารอัดสำเนา.
- สำนักงานส่งเสริมสวัสดิภาพและพิทักษ์เด็ก เยาวชน ผู้ด้อยโอกาสและผู้สูงอายุ กระทรวงการพัฒนาสังคมและความมั่นคงของมนุษย์. (2556). **ASEAN Association of South East Asian Nations เด็กและเยาวชนไทย ก้าวไกลสู่ประชาคมอาเซียน**. พิมพ์ครั้งที่ 1. นนทบุรี : ชุมชุม

สหกรณ์การเกษตรแห่งประเทศไทย จำกัด.

เว็บไซต์

กรมอาเซียน. (2557). **ข้อควรและไม่ควรปฏิบัติในประเทศสมาชิกอาเซียน**. สืบค้นเมื่อวันที่ 11 กุมภาพันธ์ 2557, จาก <http://www.mfa.go.th/asean/th/other/2444>

ความสัมพันธ์ทวิภาคีกับไทย. (2556). สืบค้นเมื่อวันที่ 13 กุมภาพันธ์ 2557, จาก <http://www.eastasiawatch.in.th/relationship.php>

จุดแข็ง จุดอ่อน เบื้องต้นของประเทศต่างๆ ใน AEC ประชาคมเศรษฐกิจอาเซียน. (2555). สืบค้นเมื่อวันที่ 13 กุมภาพันธ์ 2557, จาก <http://www.thai-aec.com/140>

สำนักความสัมพันธ์ต่างประเทศ. (2557). **การขับเคลื่อนนโยบาย “รวมพลังยกระดับคุณภาพการศึกษา”** ด้านการเตรียมความพร้อมเข้าสู่ประชาคมอาเซียนของรัฐมนตรีว่าการกระทรวงศึกษาธิการ (นายจาตุรนต์ ฉายแสง). สืบค้นเมื่อวันที่ 28 มีนาคม 2557, จาก http://www.bic.moe.go.th/th/images/stories/ASEAN/ASEAN_Ed-policy_230913.pdf

_____. (2557). **ระบบการศึกษาพม่า**. สืบค้นเมื่อวันที่ 22 เมษายน 2557, จาก http://www.bic.moe.go.th/th/index.php?option=com_content&view=article&id=394:2010-01-12-02-48-54&catid=61:-asean

_____. (2557). **ระบบการศึกษาไทย**. สืบค้นเมื่อวันที่ 22 เมษายน 2557, จาก http://www.bic.moe.go.th/th/index.php?option=com_content&view=article&id=661&catid=61

ACCU. (1999). **Provision of Continuing Education in Myanmar**. Retrieved May 22, 2014, from <http://www.accu.or.jp/litdbase/break/pdf/MMRf913D.PDF>

Department of Education of the Republic of the Philippines. **Bureau of Alternative Learning System**. Retrieved March 27, 2014, from <http://www.deped.gov.ph/index.php/bals-about-us>

Ministry of Education and Culture of the Republic of Indonesia. Directorate General of Early Childhood Education, Non-Formal and Informal. **Profile**. Retrieved April 25, 2014, from <http://www.paudni.kemdikbud.go.id/profil/>

_____. **Vision and Mission**. Retrieved April 24, 2014, from <http://www.paudni.kemdikbud.go.id/visi-misi/>

Ministry of Education, Youth and Sport of Kingdom of Cambodia. **Non Formal Education**. Retrieved March 28, 2014, from <http://www.moeys.gov.kh/en/>

non-formal-education.html

Southeast Asian Ministers of Education Organization. **Education System Profile – Brunei** arussalam. Retrieved April 10, 2014, from http://www.seameo.org/index.php?option=com_content&view=category&id=99&Itemid=524

_____. **Education System Profile – Cambodia**. Retrieved April 10, 2014, from http://www.seameo.org/index.php?option=com_content&view=article&id=108:cambodia&catid=99&Itemid=525

_____. **Education System Profile – Indonesia**. Retrieved April 10, 2014, from http://www.seameo.org/index.php?option=com_content&view=article&id=109:indonesia&catid=99&Itemid=526

_____. **Education System Profile – Lao PDR**. Retrieved April 10, 2014, from http://www.seameo.org/index.php?option=com_content&view=article&id=110:lao-pdr&catid=99&Itemid=527

_____. **Education System Profile – Malaysia**. Retrieved April 10, 2014, from http://www.seameo.org/index.php?option=com_content&view=article&id=111:malaysia&catid=99&Itemid=528

_____. **Education System Profile – Philippines**. Retrieved April 10, 2014, from http://www.seameo.org/index.php?option=com_content&view=article&id=113:philippine&catid=99&Itemid=530

_____. **Education System Profile – Republic of the Union of Myanmar**. Retrieved April 10, 2014, from http://www.seameo.org/index.php?option=com_content&view=article&id=112:republic-of-the-union-of-myanmar&catid=99&Itemid=529

_____. **Education System Profile – Singapore**. Retrieved April 10, 2014, from http://www.seameo.org/index.php?option=com_content&view=article&id=114:singapore&catid=99&Itemid=531

_____. **Education System Profile – Thailand**. Retrieved April 10, 2014, from http://www.seameo.org/index.php?option=com_content&view=article&id=

115:thailand&catid=99&Itemid=532

_____. **Education System Profile – Vietnam.** Retrieved April 10, 2014, from http://www.seameo.org/index.php?option=com_content&view=article&id=117&Itemid=534

UNESCO Bangkok. **Country Profile: Cambodia.** Retrieved March 28, 2014, from <http://www.unescobkk.org/education/resources/resources/education-system-profiles/cambodia/>

_____. **Country Profile: Lao PDR.** Retrieved December 25, 2013, from http://www.unescobkk.org/education/resources/country-profiles/lao-pdr/?utm_medium=ema

_____. **Country Profile: Philippines.** Retrieved April 10, 2014, from http://www.unescobkk.org/education/resources/country-profiles/philippines/?utm_medium=ema

_____. **Country Profile: Thailand.** Retrieved January 2, 2014, from <http://www.unescobkk.org/education/resources/country-profiles/thailand/>

_____. **Country Profile: Viet Nam** Retrieved April 10, 2014, from <http://www.unescobkk.org/education/resources/country-profiles/viet-nam/>

_____. (2008). **The Development and State of the Art of Adult Learning and Education: National Report of Brunei Darussalam.** Retrieved April 22, 2014, from http://www.unesco.org/fileadmin/MULTIMEDIA/INSTITUTES/UII/confintea/pdf/National_Reports/Asia%20-%20Pacific/Brunei_Darussalam.pdf

ภาคผนวก

ภาคผนวก ก

เครื่องมือที่ใช้ในการเก็บรวบรวมข้อมูล

ใบงานที่ 1

ข้อมูลประกอบการร่วมอภิปรายโดยสรุป

1. ชื่อผู้ทรงคุณวุฒิ

2. หน่วยงาน/ สังกัด

3. ความรู้และประสบการณ์การทำงานร่วมกับประเทศสมาชิกอาเซียน (โดยสรุป)

.....

.....

.....

.....

.....

.....

.....

.....

.....

.....

.....

4. ความต้องการด้านต่างๆ ของประเทศสมาชิกอาเซียน (เน้นด้านการศึกษา)

.....

.....

.....

.....

.....

.....

.....

.....

.....

.....

5. ข้อเสนอการจัดการศึกษานอกระบบสำหรับประเทศไทย

.....

.....

.....

.....

.....

.....

.....

.....

.....

.....

ใบงานที่ 2

กรอบแนวคิดในการจัดการศึกษานอกระบบของสำนักงาน กศน. ให้สอดคล้องกับความต้องการของประเทศสมาชิกอาเซียน

บริบทสำคัญของประเทศไทย สมาชิกอาเซียน	แนวโน้มความต้องการ ด้านกำลังคนระดับพื้นฐาน	กลุ่มเป้าหมาย	หลักสูตร (ระยะสั้น / เร่งรัด)	หน่วยจัด	มาตรการขับเคลื่อน ที่สำคัญ

ภาคผนวก ข

รายชื่อผู้เข้าร่วมประชุมปฏิบัติการ
การจัดทำแนวทางการศึกษานอกระบบของสำนักงาน กศน.
ให้สอดคล้องกับบริบทของประเทศสมาชิกอาเซียน

รายชื่อผู้เข้าร่วมประชุมปฏิบัติการ
 “การจัดทำแนวทางการศึกษานอกระบบของสำนักงาน กศน.ให้สอดคล้องกับบริบท
 ของประเทศสมาชิกอาเซียน”

ในวันที่ 7 - 10 กรกฎาคม 2557

ณ ห้องมิราม่า ฮอลล์ โรงแรมมิราม่า เขตพระนคร กรุงเทพมหานคร

- | | | |
|----------------------|------------------|--|
| 1. นายทวีศักดิ์ | เที่ยงธรรม | ผู้เชี่ยวชาญเฉพาะด้านส่งเสริมมาตรฐานการศึกษา สำนักงาน กศน. |
| 2. นายสุรศักดิ์ | เพิ่มผล | ผู้อำนวยการสถาบันการศึกษาทางไกล |
| 3. ดร. อัจฉรา | สากระจาย | ผู้อำนวยการสำนักงาน กศน. จังหวัดขอนแก่น |
| 4. ดร. วิเลขา | ลีสุวรรณ์ | ผู้อำนวยการสำนักงาน กศน. จังหวัดเชียงราย |
| 5. นางสุรรัตน์ | ดียิ่ง | รองผู้อำนวยการ สำนักงาน กศน. จังหวัดพระนครศรีอยุธยา |
| 6. นายอดุร | สิทธิพาที | รองผู้อำนวยการสำนักงาน กศน. จังหวัดยะลา |
| 7. นางสาวไพจิตร | คงแก้ว | รองผู้อำนวยการศูนย์ฝึกและพัฒนาอาชีพเกษตรกรรมวัดญาณฯ |
| 8. นางสาวลลิตินทิพย์ | ศุภพฤกษ์ | ผู้อำนวยการ กศน.อำเภอเมืองภูเก็ต จังหวัดภูเก็ต |
| 9. นางสาวนวลพรรณ | ศาสตร์เวช | ศึกษานิเทศก์ชำนาญการ หน่วยศึกษานิเทศก์ |
| 10. นางมาลี | อมตานนท์ | นักวิชาการศึกษาชำนาญการพิเศษ
ศูนย์เทคโนโลยีทางการศึกษา |
| 11. นางญาณิศา | สุขอุดม | นักวิชาการศึกษาชำนาญการพิเศษ
กลุ่มพัฒนาการศึกษานอกโรงเรียน |
| 12. นางชลีนารถ | อัครรุ่งเรืองชัย | ครู ชำนาญการพิเศษ ศูนย์การศึกษานอกระบบและการศึกษา
ตามอัธยาศัยกลุ่มเป้าหมายพิเศษ |
| 13. นางกัญญา | สระใหญ่ | ครู ชำนาญการพิเศษ ศูนย์การศึกษานอกระบบและการศึกษา
ตามอัธยาศัยกลุ่มเป้าหมายพิเศษ |
| 14. นางสาวพนิตตา | กิจจนศิริ | ครู ชำนาญการพิเศษ สถาบัน กศน. ภาคตะวันออก |
| 15. นายกรวิชัย | เมืองแก้ว | ครู กศน.เขตดุสิต กรุงเทพมหานคร |
| 16. นายสุระพจน์ | จันเสถียร | ครู กศน. ตำบล กศน.อำเภอเมืองสมุทรปราการ |
| 17. นางณภัทร | ทองอ่อน | ครู กศน. ตำบล กศน.อำเภอเมืองสมุทรปราการ |
| 18. นางสาวหนึ่งกัญญา | จันทร์ลอย | ครู กศน. ตำบล กศน.อำเภอเมืองสมุทรปราการ |
| 19. ดร. อรสุดา | เจริญรัตน์ | ผู้ช่วยเลขาธิการโครงการพระดาบสจังหวัดชายแดนภาคใต้
มูลนิธิพระดาบส |
| 20. ดร. ทินสิริ | ศิริโพธิ์ | รองผู้อำนวยการ (ฝ่ายบริหารและการสื่อสาร)
สำนักงานเลขาธิการรัฐมนตรีศึกษาแห่งเอเชียตะวันออกเฉียงใต้ |

- | | | | |
|-----|-----------------|-----------------|--|
| 21. | นางสาวอินทิราณี | ชั้นทอง | ผู้ช่วยบริหารโครงการการศึกษาเพื่อปวงชนแห่งภาคพื้นเอเชียและแปซิฟิก สำนักงานยูเนสโก กรุงเทพฯ |
| 22. | ร.ต. ศุภกร | ภูทอง | กองอาเซียน
สำนักงานนโยบายและยุทธศาสตร์
สำนักนโยบายและแผนกลาโหม กระทรวงกลาโหม |
| 23. | ดร.อรุณ | ไชยนิത്യ | อาจารย์ประจำคณะมนุษยศาสตร์และสังคมศาสตร์
มหาวิทยาลัยราชภัฏพระนคร |
| 24. | ผศ.ดร.ณรงค์ | โพธิ์พุกษานันท์ | อาจารย์ประจำคณะศิลปศาสตร์ มหาวิทยาลัยเทคโนโลยี
ราชมงคล วิทยาเขตพณิชยการพระนคร |
| 25. | นางสาววันวิสา | สิงห์ | นักวิชาการศึกษาปฏิบัติการ สำนักงานเลขาธิการสภาการศึกษา |
| 26. | นางสาวอรุมา | วิทยาพูล | นักวิเคราะห์นโยบายและแผนชำนาญการ
สำนักงานคณะกรรมการพัฒนาการเศรษฐกิจและสังคมแห่งชาติ |
| 27. | นางสาวสุนัษมา | ไชยกาล | สถาบันการแพทย์ฉุกเฉินแห่งชาติ |
| 28. | ดร.วิรุฬห์ | นิลโมจน์ | นักวิเคราะห์นโยบายและแผนชำนาญการพิเศษ กลุ่มแผนงาน |
| 29. | นางสาวปาริชาติ | เย็นใจ | นักวิเทศสัมพันธ์ชำนาญการพิเศษ กลุ่มแผนงาน |
| 30. | นางสาวรุ่งอรุณ | โอมาศ | นักวิเทศสัมพันธ์ชำนาญการพิเศษ กลุ่มแผนงาน |
| 31. | ดร.อภิรดี | กันเดช | นักวิเคราะห์นโยบายและแผนชำนาญการพิเศษ กลุ่มแผนงาน |
| 32. | นางสาวอรรจระรา | จำรัสแสง | เจ้าพนักงานธุรการชำนาญงาน กลุ่มแผนงาน |
| 33. | นางสาววรรณวิมล | ภักดี | นักวิเคราะห์นโยบายและแผนชำนาญการ กลุ่มแผนงาน |
| 34. | นายยุทธการ | สีบแก้ว | นักวิเคราะห์นโยบายและแผนปฏิบัติการ กลุ่มแผนงาน |
| 35. | นางสาวปัทมาษะ | อินธิแสง | นักวิเทศสัมพันธ์ปฏิบัติการ กลุ่มแผนงาน |
| 36. | นายกฤษฎีพิพัฒ | กฤษฎีอนันท์ | นักวิชาการวิเทศสัมพันธ์ กลุ่มแผนงาน |

ภาคผนวก ค

ภาพกิจกรรมการประชุมปฏิบัติการ





การประชุมปฏิบัติการจัดทำแนวทางการศึกษานอกระบบของสำนักงาน กศน. ให้สอดคล้องกับบริบทของประเทศสมาชิกอาเซียน วันที่ 7-10 กรกฎาคม 2557 ณ โรงแรมมิราม่า กรุงเทพฯ









คณะผู้จัดทำ

ที่ปรึกษา

นายประเสริฐ บุญเรือง	เลขาธิการ กศน.
นายสุรพงษ์ จำจด	รองเลขาธิการ กศน.
นายปราโมทย์ ต้วงอิม	ผู้อำนวยการกลุ่มแผนงาน
นายวิรุพท์ นิลโมจน์	กลุ่มแผนงาน

ผู้ทรงร่าง เรียบเรียง และจัดทำต้นฉบับ

นางสาววรรณวิมล ภัคดี	กลุ่มแผนงาน
----------------------	-------------

บรรณาธิการกิจ

นางสาวปาริชาติ เย็นใจ	กลุ่มแผนงาน
นางสาววรรณวิมล ภัคดี	กลุ่มแผนงาน

ผู้จัดพิมพ์ต้นฉบับและประสานการจัดพิมพ์

นางสาววรรณวิมล ภัคดี	กลุ่มแผนงาน
----------------------	-------------

หน่วยงานรับผิดชอบ

กลุ่มแผนงาน
สำนักงาน กศน.



หนึ่งวิสัยทัศน์ หนึ่งอัตลักษณ์ หนึ่งประชาคม



สำนักงานส่งเสริมการศึกษานอกระบบและการศึกษาตามอัธยาศัย

สำนักงานปลัดกระทรวงศึกษาธิการ

โทรศัพท์ 0 2281 6364, 0 2281 6461, 0 2628 5068-72

Call Centre : 1660

website : www.nfe.go.th